

WIRING DIAGRAM WITH CHARGER DIAGRAMA CON EL CARGADOR DIAGRAMME AVEC CHARGEUR

● Splices | Empalmes | Épissures

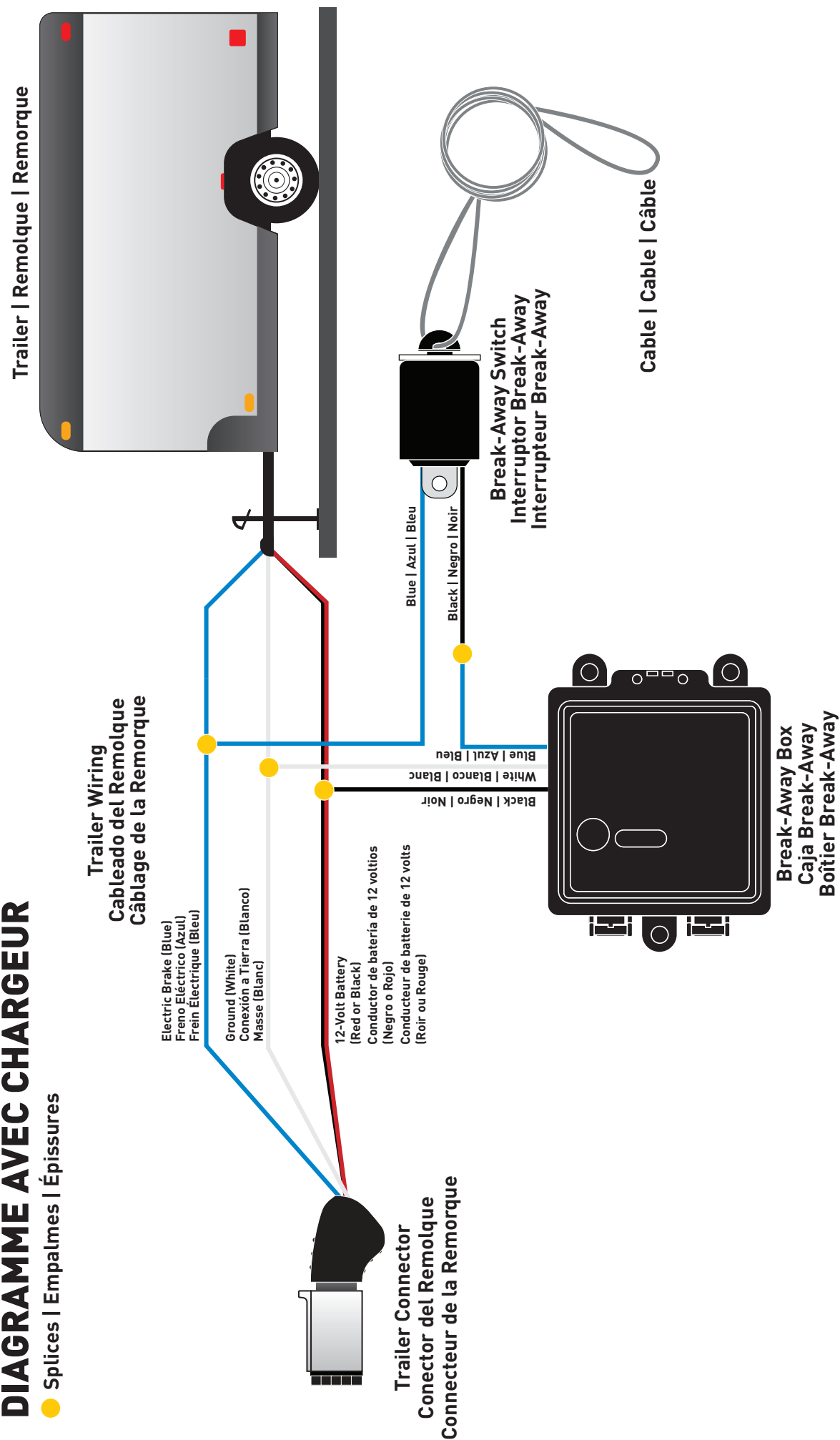

BREAK-AWAY SYSTEM INSTRUCTIONS for 1 - 2 axle trailers

Make sure you have all parts before you start your installation.

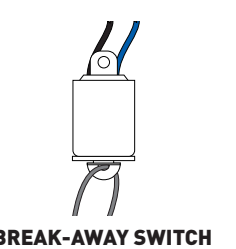
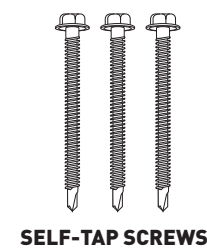
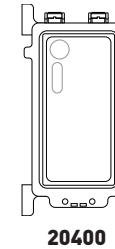
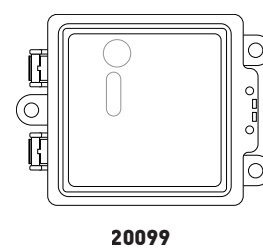

The following instructions must be precisely followed to ensure proper operations.
Please read the following instructions thoroughly before installing this product.

The Engager™ Break-Away System is designed to bring trailers safely to a stop by activating electric brakes, should a trailer be disconnected while driving. This type of safety system is required in most states on trailers rated over 3,000 GVW. **Note: Contact your department of transportation for complete towing law information.** Your trailer must have operational electric brakes before installation. Once you determine your trailer brakes work, find a secure location on your trailer to mount the Break-Away Box.

UNIT MUST BE FULLY CHARGED BEFORE USE

- For models with push to test and battery status indicators: If the red light illuminates when the test button is pushed, the battery charge is low. **If the charge is low, connect the trailer plug to the tow vehicle so the Break-Away Kit can charge (This can only be done after kit is installed on trailer). The amber light will illuminate indicating the battery is charging. The battery should re-charge in about twenty minutes.**
- For models without push to test and battery status indicators: Check battery charge with a battery tester. **If charge is low, Connect the trailer plug to the tow vehicle so the Break-Away kit can charge (This can only be done after kit is installed on trailer).**

Mounting Instructions

- Locate secure surface on trailer to mount Break-Away Kit.
- With flat washers on each screw, route through provided holes in each corner of the Break-Away kit plastic casing. Use screwdriver or drill and secure to trailer.
- Next mount Brake-Away Switch close enough on trailer that the cable can be attached to vehicle.
- Follow "Wiring Installation".

Wiring Installation **WIRING DIAGRAM ON BACK**

- Splice the blue wire of the Break-Away Switch to the electric brake wire coming from the trailer side connector
- Connect the black (labeled battery) wire of the Break-Away Switch to the blue wire (labeled brake) from the Break-Away Box
- Splice white wire from Break-Away Box to existing ground wire on trailer or ground directly to trailer frame
- Splice black wire on Break-Away Box to trailer 12-Volt auxiliary power lead. This will charge the Break-Away Battery when vehicle is in use. **NOTE: Some break-away systems do not have a black wire. These systems will require the battery be fully charged, by a trickle charger, before use.**

Break-Away Switch Setup

- Test unit by pulling firmly on cable of Break-Away Switch. Battery will activate brakes. **Note: Do not pull pin from the Break-Away switch if the trailer is electrically connected to the tow vehicle. This could result in damage to the tow vehicle.**
- Once tested, Break-Away Switch cable should be secured to vehicle bumper or frame. The cable can be attached many different ways. Two of the most common are: I. Pull the pin out of the Break-Away Switch (FIG 1) and route through safety chain pocket (FIG 2), then through cable loop and reconnect pin. II. Attach cable loop to a bumper clevis (FIG 3). Do not loop cable over hitch ball. Cable could bounce off while vehicle is moving. **Note: Pin must be facing the rear of the vehicle, directly behind the location of the cable on your vehicle. Anything else may cause Break-Away Switch failure.**

Additional Information for Model Numbers 20099, and 20400

- The trailer plug should be detached from the towing vehicle when using the push to test feature to test the Break-Away battery voltage level. Otherwise you will be testing the towing vehicle's battery.
- If the trailer is plugged into the tow vehicle, the yellow "Charging" light will always be on
- The LED assembly will only work with 12-volt batteries. The lower the battery voltage goes, the dimmer the LEDs will illuminate

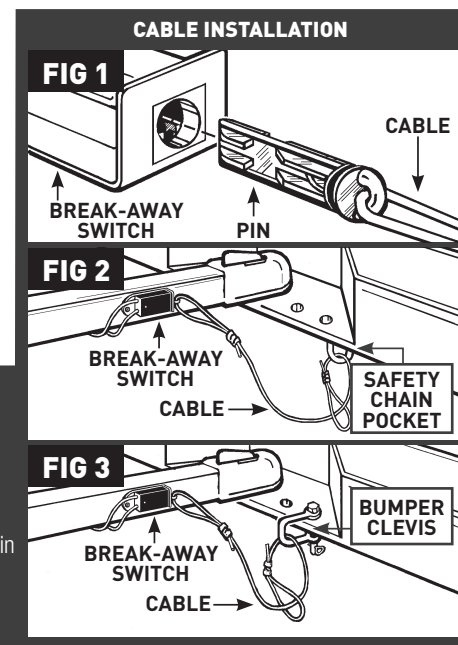

YOUR TRAILER MUST HAVE OPERATIONAL ELECTRICAL BRAKES TO USE THIS PRODUCT

INSTRUCCIONES DEL SISTEMA BREAK-AWAY

para remolques de 1 o 2 ejes

Asegúrese de contar con todas las piezas antes de comenzar la instalación.

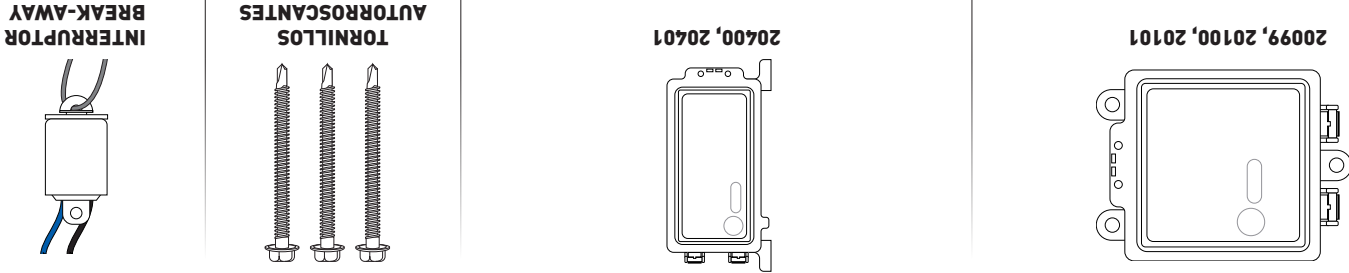

Las siguientes instrucciones se deben seguir de forma precisa para garantizar un funcionamiento adecuado. Lea minuciosamente las instrucciones que se describen a continuación antes de instalar este producto.

El sistema Break-Away está diseñado para detener el remolque de forma segura mediante la activación de los frenos eléctricos, en caso de que se desconecte durante la conducción. La mayoría de los estados exigen este tipo de sistema de seguridad para remolques con un peso bruto de 1 360,78 kg (3 000 lb). Nota: Comuníquese con el departamento de transporte de su zona para obtener la información completa sobre las leyes de remolque. Su remolque debe contar con frenos eléctricos operativos antes de la instalación. Una vez que determine que los frenos del remolque funcionan, busque un lugar seguro en el remolque donde montar la caja Break-Away. Tiene dos opciones para montar este kit.

LA UNIDAD DEBE ESTAR COMPLETAMENTE CARGADA ANTES DE USARLA.

• Para los modelos con pulsador para poner a prueba e indicadores de estado de la batería: si se enciende la luz roja cuando se presiona el botón de prueba, la carga de la batería está baja. Si la carga está baja, conecte el enchufe del remolque al vehículo de modo que el kit Break-Away se pueda cargar (solamente puede hacerlo una vez que esté instalada).

• Para los modelos sin empuje para poner a prueba e indicadores de estado de la batería: verifique la carga de la batería con un probador de baterías. Si la carga está baja, conecte el enchufe del remolque al vehículo de modo que el kit Break-Away se pueda cargar (solamente puede hacerlo el kit en el remolque). Se encenderá una luz ámbar que indica que la batería se está cargando. La batería debe recargarse en unos veinte minutos.

• Para los modelos sin empuje para poner a prueba e indicadores de estado de la batería: verifique la carga de la batería con un probador de baterías. Si la carga está baja,

Instrucciones de montaje

1. Elegir un endroit sécurisé où monter le nécessaire de désaccouplement.

2. Insérer une rondelle dans chaque vis, puis mettre les vis dans les trous à chaque coin du boîtier en plastique. À l'aide d'un tournevis ou d'une perceuse, fixer l'assemblage à la remorque.

Instalación del cableado DIAGRAMA DE CABLEADO EN LA PARTE TRASERA

1. Ejsær le fil bleu du commutateur de désaccouplement avec le fil du frein électrique

(provenant du connecteur côté remorque).

2. Raccorder le fil noir (fonction : batterie) du commutateur au fil bleu (fonction : frein) du boîtier de désaccouplement.

3. Ejsær le fil blanc du boîtier de désaccouplement avec le fil de mise à la masse de la remorque, ou le mettre à la masse

directement sur le cadre de la remorque.

4. Ejsær le fil noir du boîtier de désaccouplement avec le câble de l'alimentation auxiliaire de la remorque (12 V). Ainsi, la

batterie de désaccouplement se chargera pendant l'utilisation du véhicule. **REMARQUE: Certains systèmes de rupture de distancia no tienen un hilo negro. Estos sistemas requieren que la batería se cargue completamente, por un cargador de goteo, antes de su uso.**

Instalación del interruptor Break-Away

1. Hale firmemente el cable del interruptor Break-Away para probar la unidad, la batería activará los frenos. Nota: No hale la clavija del interruptor Break-Away si el remolque está conectado eléctricamente al vehículo de remolque. Esto podría ocasionar daños al vehículo de remolque.

2. Una vez probado, el interruptor Break-Away debe sujetarse al parachoques o al bastidor del vehículo. El cable se puede sujetar de diversas formas. Las siguientes formas son dos de las más comunes: 1. Hale hacia afuera la clavija del interruptor Break-Away (Fig. 1) e introduzca la en el receptor de seguridad (Fig. 2); luego, introduzca en el bucle de cable y vuelva a conectar la clavija. 2. Sujete el bucle de cable a la horquilla del parachoques (Fig. 3). No enrolle el cable en la bola de enganche. El cable puede salirse mientras el vehículo está en movimiento. Nota: La clavija debe estar orientada hacia la parte trasera del vehículo, directamente detrás de la ubicación del cable en su vehículo. De lo contrario, el interruptor Break-Away puede presentar fallas.

Información adicional para los modelos 20099, 20100 y 20400

1. El enchufe del remolque se debe desconectar del vehículo de remolque cuando utiliza la función del botón de prueba para comprobar el nivel de voltaje de la batería Break-Away. De lo contrario, lo que estará probando será la batería del vehículo de remolque.

2. Si el remolque está conectado al vehículo, la luz amarilla que indica que la batería se está "Cargando" permanecerá encendida.

3. El montaje de luces LED funcionará con baterías de 12 voltios únicamente. Cuanto menos sea el voltaje de la batería, más tenue será la luz de las luces LED.

YOUR TRAILER MUST HAVE OPERATIONAL ELECTRICAL BRAKES TO USE THIS PRODUCT

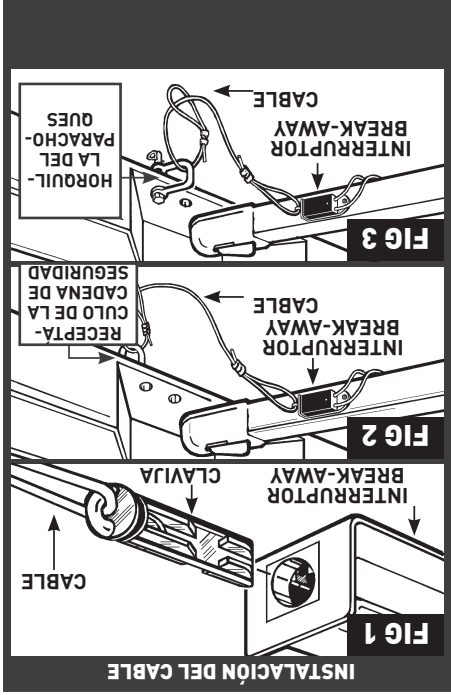

1. Busque una superficie segura en el remolque para montar el kit Break-Away.
2. Introduzca los tornillos con arandelas planas en los orificios presentes en cada esquina de la carcasa plástica del kit Break-Away. Use un destornillador o un taladro para fijarlos al remolque.
3. Empalme el cable negro ("batería") del interruptor Break-Away al cable azul ("rotulado "freno") de la caja Break-Away directamente al bastidor del remolque.
4. Empalme el cable blanco de la caja Break-Away con el cable de corriente auxiliar de 12 voltios del remolque. De este modo, la batería Break-Away se cargará mientras el vehículo está en uso. **NOTA: Certains systèmes séparates ne ont pas un fil noir. Ces systèmes nécessiteront la batterie est entièrement chargée, par un chargeur d'entretien, avant de l'utiliser.**

Instrucciones de montaje

1. Empalme el cable azul del interruptor Break-Away con el cable del freno eléctrico procedente del conector lateral del remolque.
2. Conecte el cable negro ("batería") del interruptor Break-Away al cable azul ("rotulado "freno") de la caja Break-Away.
3. Empalme el cable blanco de la caja Break-Away con el cable de conexión a tierra existente en el remolque o conectelo directamente al bastidor del remolque.

Instrucciones de cableado (schéma de câblage au verso)

1. Verifier que le nécessaire est bien installé en tirant fermement sur le câble du commutateur. La batterie activera les freins. Remarque : Si la remorque est branchée au véhicule remorqueur, ne pas retirer la broche du commutateur. Cela pourrait endommager le véhicule.
2. Après vérification, attacher le câble du commutateur au pare-chocs ou au cadre du véhicule. On peut procéder de différentes façons. Voici deux méthodes parmi les plus courantes : 1. Retirer la broche du commutateur (fig. 1) et insérer le câble dans le passant pour la chaîne de sécurité (fig. 2) puis dans la boucle du câble. Remettre la broche. 2. Attacher la boucle du câble à la chape de remorquage sur le pare-chocs (fig. 3). Ne pas passer la boucle sur la boule d'attelage : le câble pourrait se déformer pendant que le véhicule est en marche. Remarque : La broche doit être orientée vers l'arrière du véhicule, directement derrière l'endroit où le câble est fixé. Toute autre disposition pourrait entraîner une défaillance du commutateur de désaccouplement.
3. Empalme el cable negro de la caja Break-Away con el cable de corriente auxiliar de 12 voltios del remolque. De este modo, la batería Break-Away se cargará mientras el vehículo está en uso. **NOTA: Certains systèmes séparates ne ont pas un fil noir. Ces systèmes nécessiteront la batterie est entièrement chargée, par un chargeur d'entretien, avant de l'utiliser.**

Configuration du commutateur de désaccouplement

1. Vérifier que le nécessaire est bien installé en tirant fermement sur le câble du commutateur. La batterie activera les freins. Remarque : Si la remorque est branchée au véhicule remorqueur, ne pas retirer la broche du commutateur. Cela pourrait endommager le véhicule.
2. Après vérification, attacher le câble du commutateur au pare-chocs ou au cadre du véhicule. On peut procéder de différentes façons. Voici deux méthodes parmi les plus courantes : 1. Retirer la broche du commutateur (fig. 1) et insérer le câble dans le passant pour la chaîne de sécurité (fig. 2) puis dans la boucle du câble. Remettre la broche. 2. Attacher la boucle du câble à la chape de remorquage sur le pare-chocs (fig. 3). Ne pas passer la boucle sur la boule d'attelage : le câble pourrait se déformer pendant que le véhicule est en marche. Remarque : La broche doit être orientée vers l'arrière du véhicule, directement derrière l'endroit où le câble est fixé. Toute autre disposition pourrait entraîner une défaillance du commutateur de désaccouplement.
3. Empalme el cable negro de la caja Break-Away con el cable de corriente auxiliar de 12 voltios del remolque. De este modo, la batería Break-Away se cargará mientras el vehículo está en uso. **NOTA: Certains systèmes séparates ne ont pas un fil noir. Ces systèmes nécessiteront la batterie est entièrement chargée, par un chargeur d'entretien, avant de l'utiliser.**

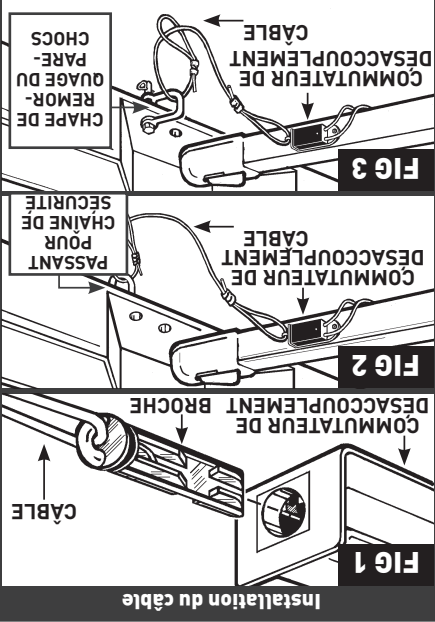

N'UTILISER CE PRODUIT QUE SI LA REMORQUE EST ÉQUIPÉE DE FREINS ÉLECTRIQUES FONCTIONNELS.