

TELESTEPS 

No.1 in telescopic work tools

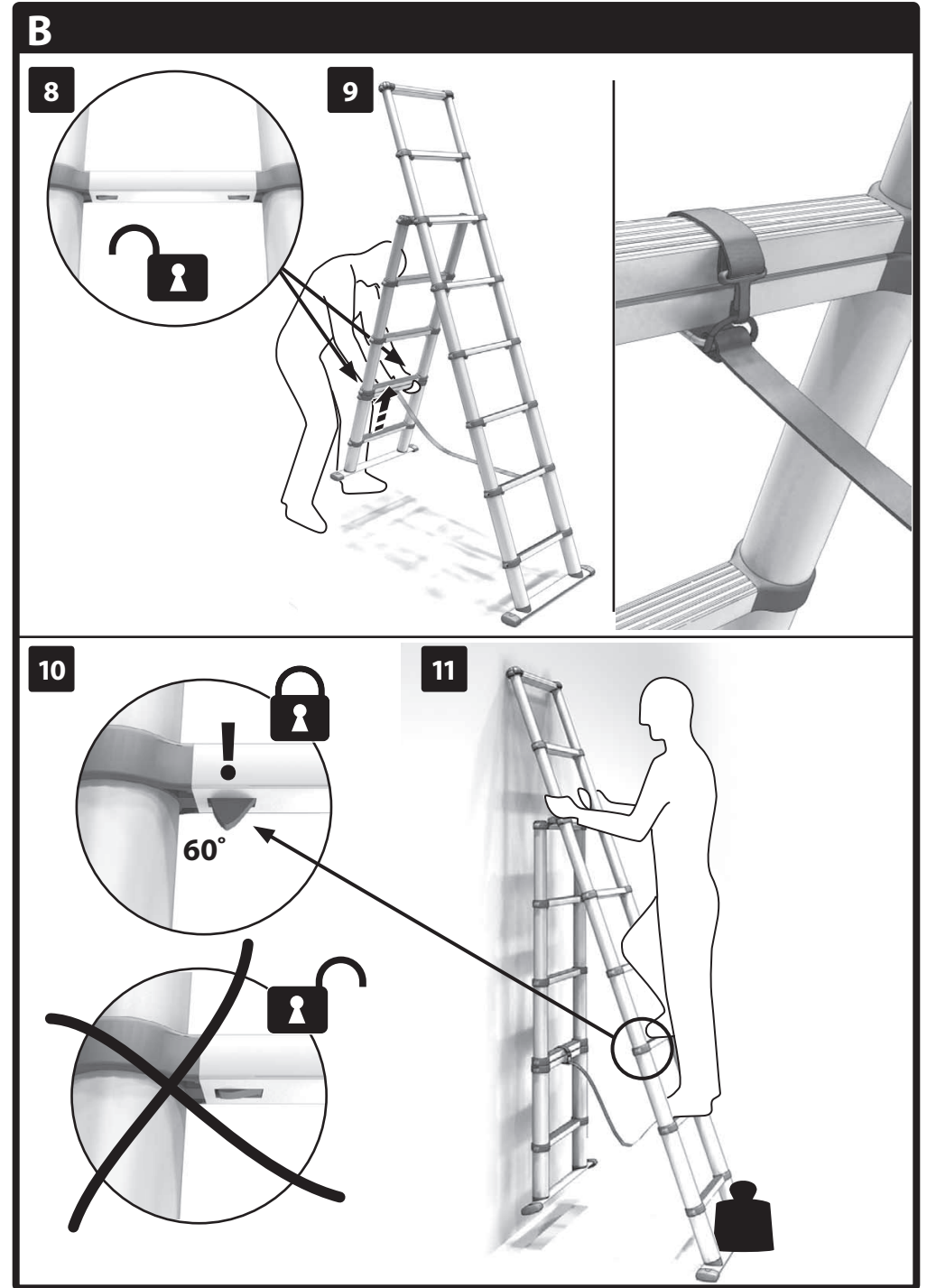

| | | |
|----|----------------|-------|
| GB | U.K. & Ireland | 2-4 |
| BG | България | 5-8 |
| CZ | Česko | 9-11 |
| DE | Deutschland | 12-14 |
| DK | Danmark | 15-17 |
| EE | Eesti | 18-20 |
| ES | España | 21-23 |
| FI | Suomi | 24-26 |
| FR | France | 27-29 |
| GR | Ελλάδα | 30-33 |
| HU | Magyarország | 34-36 |
| IT | Italia | 37-39 |
| LT | Lietuva | 40-42 |
| LV | Latvija | 43-45 |
| NL | Nederland | 46-50 |
| NO | Norge | 51-53 |
| PL | Polska | 54-56 |
| PT | Portugal | 57-59 |
| RO | România | 60-62 |
| RU | Россия | 63-66 |
| SE | Sverige | 67-69 |
| SI | Slovenija | 70-72 |
| SK | Slovensko | 73-75 |
| TR | Türkiye | 76-78 |

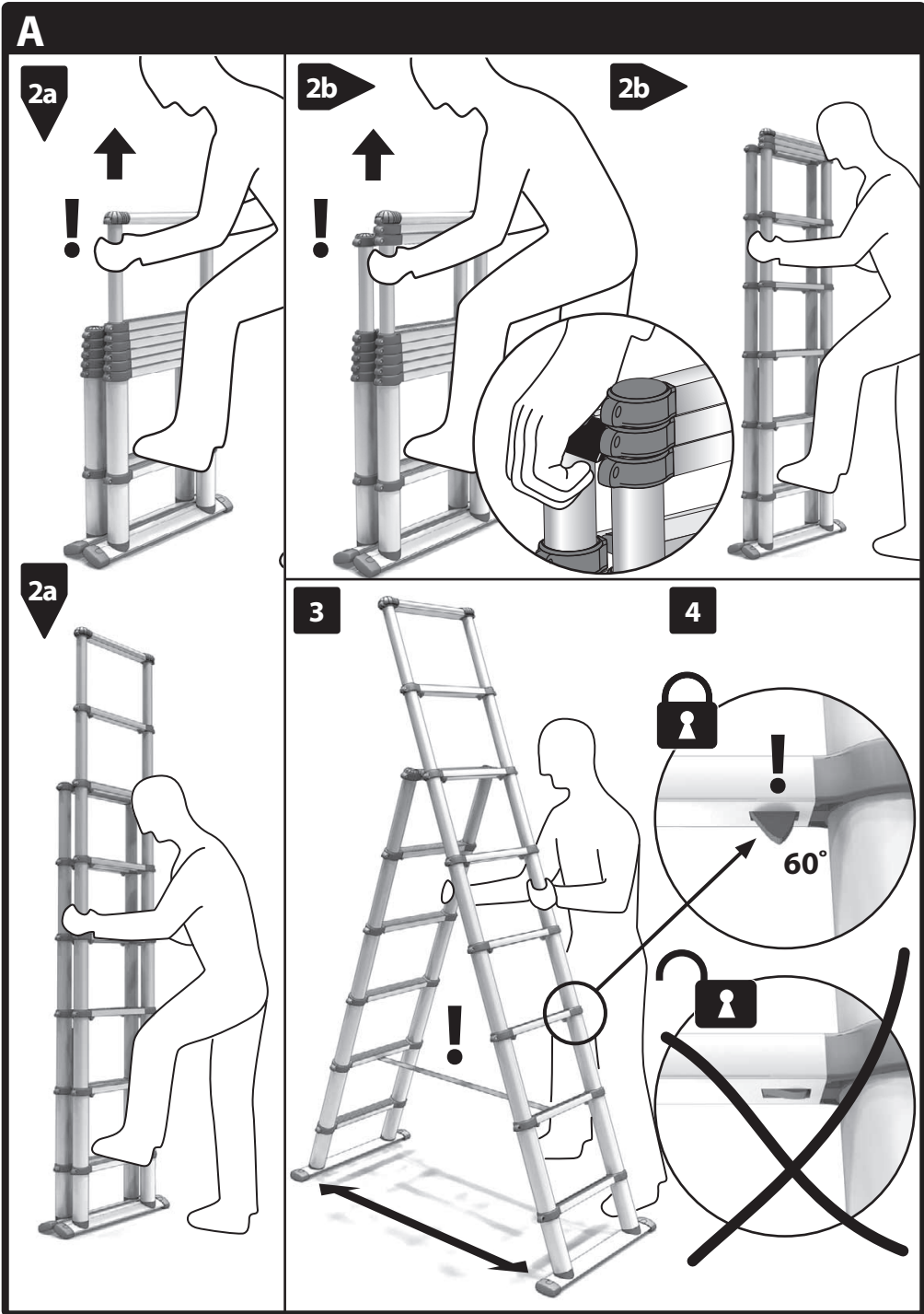

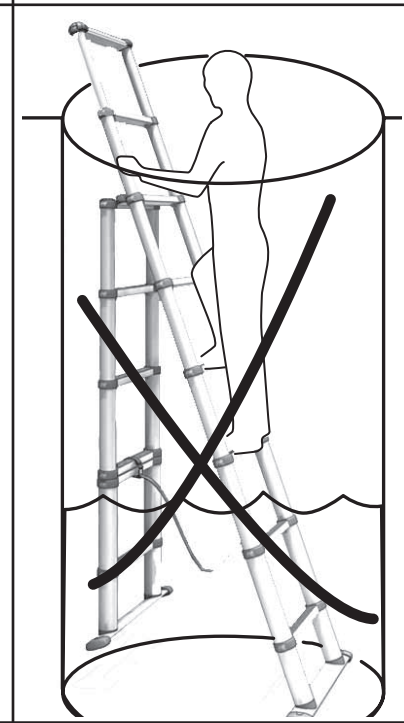
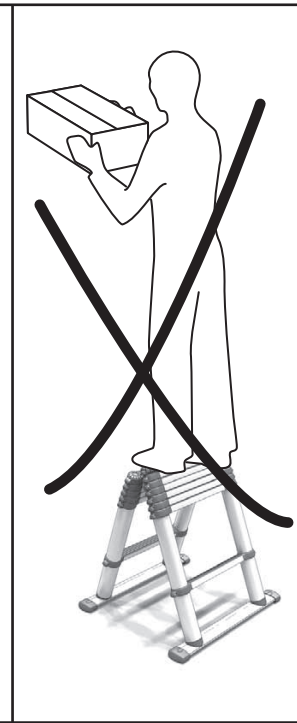
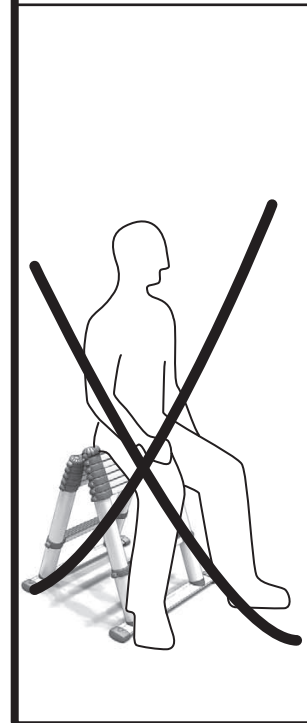
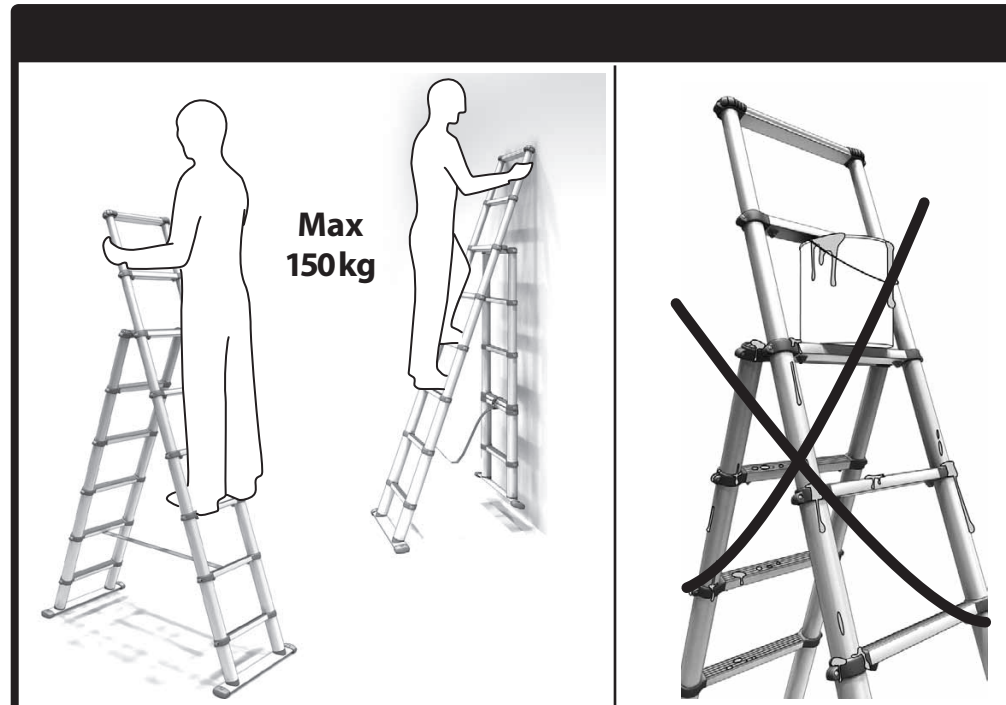
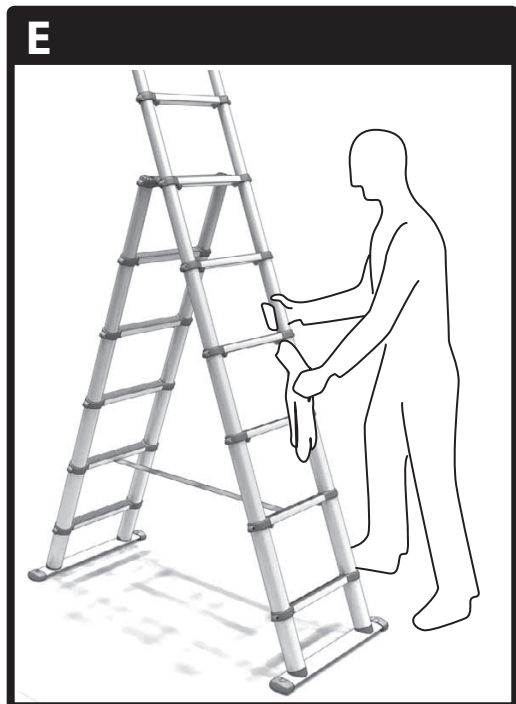
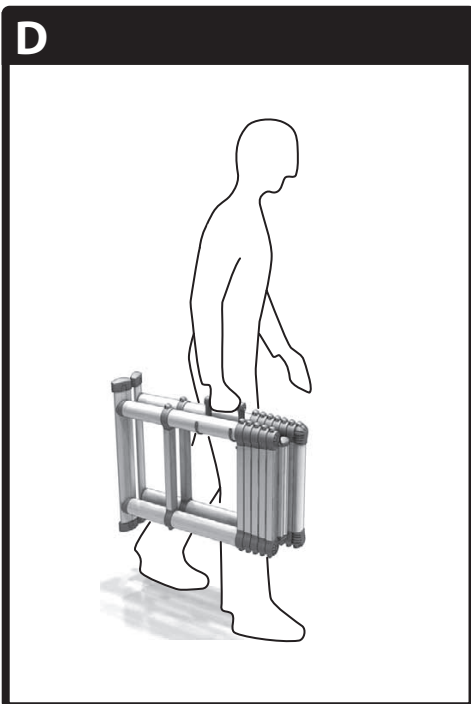
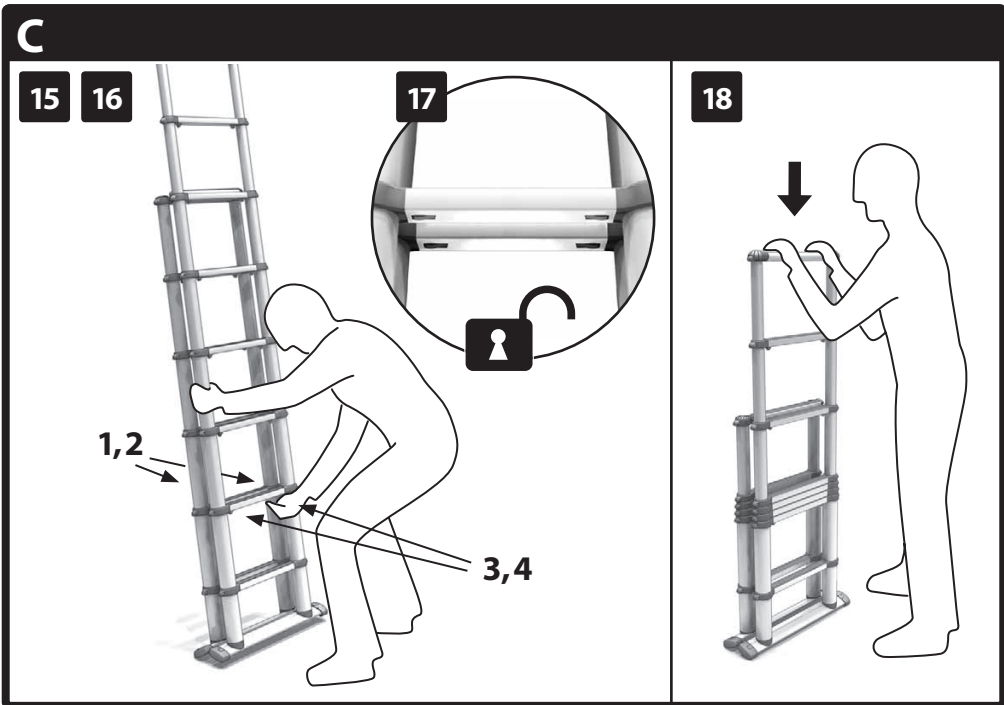

GB

The **combi ladder** is a telescopic ladder with dual functionality as a freestanding step ladder with or without knee support/handle and as a leaning ladder. Due to its unique design, it can be expanded from a compact format to full height.

In order to retain the properties and function of the ladder, you must use, look after and maintain your combi ladder as described in these instructions.

A Opening the combi ladder into a freestanding stepladder

The combi ladder locks automatically when you open it up.

The combi ladder must always be fully opened, to full height with or without the knee support/handle. You must not sit, stand or step on the combi ladder unless it is fully opened, and as a freestanding stepladder also fully unfolded with its spreader extended.

Opening the combi ladder:

- 1 Remove the carry handle.
- 2 Position the combi ladder on a firm, level surface. Keep the sides of the ladder together and hold down the lowest rungs with your foot when opening the ladder.
 - a) **Open up to a step ladder with knee support/handle:**
Grip the top of the ladder and pull out the upper rung section fully. Then the next section.
 - b) **Open up to a step ladder:**
Grip the sides of the double rung (hinged joint) below the knee support/handle and pull out the upper rung sections on both sides of the ladder fully. After that the next section. Continue to pull out the rung sections until both ladder sides without the knee support/handle are fully open.
- 3 Unfold both sides of the combi ladder so that the spreader is fully extended.
- 4 Check that all open rung sections are locked: all locking clamps must be unfolded to an angle of approximately 60°.
- 5 If necessary, adjust the ladder so that all rung sections are in the locked position.
- 6 Once you have checked that all opened rung sections are locked, you can use the combi ladder as a freestanding stepladder.

WARNING! The combi ladder must always be properly locked when in use. Always check that all opened rung sections are locked before climbing the ladder. Don't forget to check the locking clamps at the bottom, which are not visible from above.

B Converting to leaning ladder

The combi ladder can also be used as a leaning ladder. To convert the combi ladder into a leaning ladder:

- 7 Open the ladder as described above (see A Opening the combi ladder into a freestanding step ladder).
- 8 First unlock the rung sections on the rear of the ladder by pressing in the two bottom locking clamps, one at a time.
- 9 Lean the combi ladder forwards. Slide together the lower rung sections and secure the belt around both rungs so they are held together.
- 10 Check that all rung sections on the front ladder side of the combi ladder are locked: all locking clamps must be unfolded to an angle of approximately 60°.
- 11 Use the combi ladder as a leaning ladder with the rear folded ladder side hanging.
- 12 Before closing the combi ladder: unfasten the belt holding the two folded rear rungs.

WARNING! When the combi ladder is used as a leaning ladder, the front ladder side that you climb up must always be properly locked. Always check that all the front rung sections are locked before climbing the ladder. Don't forget to check the locking clamps at the bottom, which are not visible from above.

C Closing the combi ladder

The combi ladder is unlocked using the four locking clamps at the bottom, below the next to last rungs on each side of the ladder. Close the combi ladder as follows:

- 13 Clean the combi ladder if required (see below).
- 14 Fold both sides of the combi ladder together.
- 15 Hold the combi ladder upright and lean it slightly away from you. Hold the telescopic tube, not the rungs, so that you don't trap your fingers when the ladder unlocks and closes.
- 16 First unlock the rung sections furthest from you by pressing in the two bottom locking clamps, one at a time. The rung sections

unlock automatically. You will feel the locking mechanism loosening slightly as the ladder folds up. Push in both of the lower locking clamps on the side of the combi ladder that is closest to you, in the same way, to unlock the remainder of the rung sections. The combi ladder is now unlocked.

- 17 Carefully slide the rung sections down together.
- 18 Refit the carry handle.

WARNING! Do not put your hands on or between the rung sections when unlocking and closing the ladder.

D Transporting the combi ladder

Carry the combi ladder in its compact format, using the detachable carry handle that is supplied with the ladder. Hook on the carry handle and pull it up as far as the rungs to ensure good balance when carrying the ladder.

Always transport the combi ladder completely closed in its compact format. This protects the telescopic tubes against impact and damage that could impair the functionality of the combi ladder.

E Cleaning the combi ladder

For reasons of safety and functionality, the ladder must always be kept clean, particularly the telescopic tubes and rung sections. You need to wash or wipe away dirt, wood shavings, paint splashes, glue etc. after each use before closing the ladder. Clean the combi ladder using a rag and a small amount of solvent.

Once clean, the telescopic tubes can be treated with silicon spray. Open the combi ladder, spray it and wipe it dry with paper or a rag. The ladder must always be kept dry so that dust does not cling to it.

Use

For safety reasons, the ladder should always be used with care. Concerning the combi ladder, we would also like to point out the following:

- As a freestanding step ladder the combi ladder must always be used at its full open height with or without knee support/handle and with both sides of the combi ladder completely folded out.
- As a leaning ladder, the combi ladder must always be opened to its full height and leaned with the rear against the wall/support. One rung section on the combi ladder's rear must always be telescoped together so that the ladder stands steady on its front feet with the rear section hanging free.
- You must not climb on the rear of the combi ladder when it is being used a leaning ladder.
- You must not sit, stand or climb up the combi ladder if it is not fully open with or without the knee support/handle, and as a freestanding step ladder, folded out with the belt stretched. Unless all rung sections are locked, the combi ladder will be unstable and unsafe to use.
- When closed up, the combi ladder must not be used for sitting or standing on.
- The combi ladder must stand steadily on the floor or ground with an even load on all feet; as a leaning ladder it must stand steadily on both front feet. The ladder must not lean sideways and as a stepladder it must not stand on just three or fewer feet.
- The maximum load for the ladder is 150 kg.
- You must not stand on the top rung of the ladder.
- The ladder must not be used suspended.
- The ladder must not be opened, closed or used upside down.
- The ladder must not be used in a horizontal position.
- Do not use the ladder for dirty work or in dirty environments. If, for example, the ladder is used for bricklaying, concreting or painting, over time it may become hard to keep it clean, impairing the telescopic function.
- Do not use the ladder in wells filled with water, as dirt can get into the telescopic tubes and impair function.
- Do not expose the telescopic tubes to impacts or other rough treatment. Damage to the tubes will impair the ladder's telescopic function.

GB

GB

- Always transport the combi ladder in its compact format, as the telescopic tubes then help to protect each other, reducing the risk of transport-related damage.

Care and maintenance

The combi ladder is a precision tool. Treat it with care and it will retain its unique properties.

Always keep the combi ladder clean, particularly the telescopic tubes.

The combi ladder must not be used without rubber feet (slip protection) and end caps. The end caps at the top of the ladder prevent dust, borings or similar from getting into the telescopic tubes and thus impairing the function of the ladder. The rubber feet and end caps of the ladder are parts that eventually wear out and replacements can be obtained from retailers. Replace the caps when they start to show signs of wear.

NB! If the instruction decal on the ladder begins to wear and is difficult to read, you should order a new one. See the address at the back of the instructions or contact your local retailer.

GUARANTEE

Applicability and period of validity

The manufacturer guarantees that the product is free from material or manufacturing faults for one year.

Scope of the guarantee

The guarantee expires one year from the original date of purchase. The manufacturer bears responsibility for any faults in the product detected on delivery or that occur during the guarantee period. The manufacturer is not responsible for faults in the product if it is clear that the fault is due to it:

- not being used as described in these instructions
- not being cared for and maintained according to the instructions
- being rebuilt, modified or subjected to other external damage
- being overloaded.

Not considered as faults are:

- normal wear
- normal consumption of wear parts.

Complaints

If the purchaser wishes to complain about fault, the dealer must be notified of the fault within a reasonable time, normally 14 days after the fault has been discovered or should have been discovered.

Service and repair

Any service or repair work must always be carried out by an authorised service workshop, which then determines suitable action in each individual case. Contact your dealer to find out the location of your nearest authorised service workshop, or see the addresses at the back of the instructions.

Комбинираната стълба представлява телескопична стълба, която може да се използва като свободно стояща стълба с или без коленна опора/ръкохватка или като подпирател се стълба. Благодарение на уникалната си конструкция стълбата може да се разтяга от компактно състояние до пълната ѝ височина.

За да се запазят качествата и функцията на стълбата, тя трябва да се използва, почиства и поддържа съгласно описаното в упътването.

A Отваряне на комбинираната стълба за използване като свободно стояща стълба

Комбинираната стълба се застопорява автоматично при изтеглянето ѝ.

Изтеглете стълбата винаги изцяло, до пълната ѝ височина, с или без коленната опора/ръкохватката. Не сядайте, не стойте и не се качвайте върху стълбата, ако не е изцяло изтеглена и ако при използването ѝ като свободно стояща стълба не е изцяло разгъната и лентата опъната.

Изтегляне на комбинираната стълба:

- 1 Извадете дръжката за носене.
- 2 Сложете стълбата върху равна и твърда повърхност. Когато изтеглете стълбата, дръжте заедно страните на стълбата и с единия си крак дръжте надолу двете долни стъпала.
 - a) **Отваряне до свободно стояща стълба с коленна опора/ръкохватка:**
Хванете стълбата най-отгоре и изтеглет горния сегмент изцяло. След това изтеглет следващия. Продължете да изтеглете сегментите, докато стълбата се изтегли изцяло.
 - b) **Отваряне до свободно стояща стълба:**
Хванете двете страни на двойното стъпало (шарнирното съединение) отдолу на коленната опора/ръкохватката и изтеглет горния сегмент на двете страни на стълбата изцяло. След това изтеглет следващия. Продължете да изтеглете сегментите, докато и двете страни на стълбата се изтеглят изцяло без коленната опора/ръкохватката.
- 3 Разгънете двете страни на комбинираната стълба така, че лентата да се опъне изцяло.
- 4 Проверете дали всички изтеглени сегменти на стълбата са застопорени: всички застопоряващи щифтове трябва да се разгънат под

ъгъл от приблизително 60°. При използване на стълбата без коленната опора/ръкохватката горните застопоряващи щифтове при неизтеглените стъпала не се разгъват.

- 5 Ако е необходимо, регулирайте стълбата така, че всички сегменти да застанат в застопорено положение.
- 6 След като проверите дали всички отворени стъпала са в застопорено положение, можете да използвате комбинираната стълба като свободно стояща.

ОПАСНОСТ! Комбинираната стълба трябва винаги да бъде правилно застопорена при използване. Преди качване върху стълбата проверявайте винаги дали всички изтеглени стъпала са в застопорено положение. Не забравяйте да проверите долните застопоряващи щифтове, които не се виждат отгоре.

B Използване като подпирател се стълба

Комбинираната стълба може да се използва като подпирател се стълба. За използване на комбинираната стълба като подпирател се стълба направете следното:

- 7 Изтеглет стълбата изцяло съгласно гореописаното (вижте Отваряне на комбинираната стълба за използване като свободно стояща стълба).
- 8 Освободете сегментите на задната страна на стълбата, като натиснете двата долни застопоряващи щифта един по един.
- 9 Наклонете комбинираната стълба напред. Бутнете долния сегмент и затегнете ремъка около двете стъпала така, че да стоят заедно.
- 10 Проверете дали всички сегменти от предната страна на комбинираната стълба са застопорени: всички застопоряващи щифтове трябва да са разгънати под ъгъл от приблизително 60°.
- 11 Използвайте комбинираната стълба като подпирател се стълба с висеща задна прибра на страна.
- 12 Преди да приберете комбинираната стълба: освободете ремъка, който стяга двете прибра ни задни стъпала.

BG

ОПАСНОСТ! При използване на комбинираната стълба като подпирател се стълба предната страна, върху която се качвате, трябва винаги да бъде правилно застопорена. Преди качване върху стълбата проверявайте винаги дали предните сегменти са застопорени. Не забравяйте да проверите долните застопоряващи щифтове, които не се виждат отгоре.

C Свиване на комбинираната стълба

Комбинираната стълба се отключва с четирите застопоряващи щифта, намиращи се долу, под предпоследните стъпала на всяка страна на стълбата. Свийте комбинираната стълба по следния начин:

- 13 Ако е необходимо, почистете стълбата (вижте по-долу)
- 14 Сгънете двете страни на комбинираната стълба.
- 15 Дръжте стълбата нагоре и я наклонете малко пред Вас. Дръжте телескопичните тръби, а не стъпалата, за да не прискрипнете ръцете си при изтегляне и свиване на стълбата.
- 16 Първо освободете сегментите, намиращи се най-далече от Вас, като натиснете двата долни застопоряващи щифта един по един. Сегментите се освобождават автоматично. Ще забележите освобождаването на застопоряващия механизъм чрез лекото хлътване на стълбата. Натиснете двата долни застопоряващи щифта, намиращи се на най-близката до Вас страна на стълбата, по същия начин, за да освободите останалите сегменти. Сега стълбата е отключена.
- 17 Приберете внимателно сегментите на стълбата един в друг.
- 18 Сложете обратно дръжката за носене.

ОПАСНОСТ! При освобождаване и свиване на стълбата не дръжте ръцете си върху или между стъпалата.

D Пренасяне на комбинираната стълба

Носете комбинираната стълба винаги прибрана и я хващайте за свалящата се дръжка за носене, включена към стълбата. Закрепете дръжката за носене и я изтеглете нагоре към стъпалата за постигане на равновесие при носене на стъл-

бата.

Пренасяйте я винаги изцяло прибрана в компактен вид. Така ще предпазите телескопичните тръби от удари и повреди, които могат да влошат функционирането на стълбата.

E Почистване на комбинираната стълба

От съображения за безопасност и правилно функциониране стълбата трябва да се поддържа винаги чиста, особено телескопичните тръби и сегментите на стълбата. Измивайте или забърсвайте мръсотията, стърготините, петната от боя, лепило и т.н. след всяко използване на стълбата, преди да я приберете. Почиствайте стълбата с кърпа, напоена с малко разтворител.

След почистването можете да обработите телескопичните тръби със силиконов спрей. Изтеглете стълбата, напърскайте я и я забършете с хартия или кърпа. Стълбата трябва да е винаги суха, за да се избегне полепването на прах по нея.

Използване

От съображения за безопасност използвайте стълбите винаги разумно. По отношение на комбинираната стълба бихме искали освен това да Ви обърнем внимание на следното:

- При използване на комбинираната стълба като свободно стояща тя трябва да е винаги изцяло изтеглена с или без коленната опора/ръкохватката, а двете страни на стълбата трябва да са изцяло разтворени.
- При използване на комбинираната стълба като подпирател се стълба тя трябва да е винаги изцяло изтеглена и подпряна със задната страна към стената/опората. Един сегмент от задната страна на комбинираната стълба трябва винаги да е прибран, така че стълбата да стои стабилно на предните крака със свободно висяща задна част.
- Не се качвайте върху задната страна на стълбата, когато я използвате като подпирател се стълба.
- Не сядайте, не стойте и не се качвайте върху стълбата, ако не е изцяло изтеглена с или без коленна опора/ръкохватка и ако при използването ѝ като свободно стояща стълба не е изцяло разгъната и лентата опъната. Ако не са застопорени всички сегменти на стълбата, тя ще е нестабилна и опасна за използване.

- Не използвайте прибрана стълба като платформа за сядане или стоене.
- Стълбата трябва да стои стабилно върху пода или земята при равномерно натоварване върху всички крака; при използването ѝ като подпирател се стълба - върху двата предни крака. Стълбата не бива да е наклонена странично, а при използването ѝ като свободно стояща не бива да стои само върху три или по-малко крака.
- Максимално допустимото натоварване върху стълбата е 150 кг.
- Не стъпвайте върху най-горното стъпало на стълбата.
- Никога не използвайте стълбата висяща.
- Не изтегляйте, не прибирайте и не използвайте стълбата с долната част нагоре.
- Никога не използвайте стълбата в хоризонтално положение.
- Не използвайте стълбата при дейности, свързани с цапане, или в замърсени среди. При използване на стълбата например при зидарски, бетонни и боджийски дейности с времето може да стане трудно почистването ѝ и телескопичната функция може да се влоши.
- Не използвайте стълбата в пълни с вода шахти, тъй като има опасност от проникване на мръсотия в телескопичните тръби и влошаване на функцията им.
- Пазете телескопичните тръби от удари и работете внимателно с тях. Повреди по тръбите влошават разтегателната функция на стълбата.
- Пренасяйте стълбата винаги прибрана; по този начин телескопичните тръби са защитени една в друга и опасността от повреда при пренасянето е по-малка.

Грижа и поддръжка

Комбинираната стълба е прецизен инструмент. Работете с нея внимателно, за да се запазят уникалните ѝ качества.

Поддържайте я винаги чиста, особено телескопичните тръби.

Не използвайте комбинираната стълба без гумените крачета (защита от плъзгане) и горните предпазители. Те предотвратяват попадането на прах, стърготини и др. подобни в телескопичните тръби и влошаването на функцията им. Гумените крачета на стълбата и горните предпазители са износващи се детайли. Резервни части можете да намерите от търговеца, от когото сте закупили стълбата. Сменете предпазителите, когато започнат да се износват.

Забележка! Поръчайте нова табелка с указания, ако тази върху стълбата започне да се износва и да се чете трудно. Вижте адреса върху задната страна на упътването или се свържете с Вашия местен търговец.

ГАРАНЦИОННИ УСЛОВИЯ

Приложение и срок на валидност

Производителят дава едногодишна гаранция за производствени дефекти или дефекти в материала.

Обхват на гаранцията

Гаранцията отпада една година след първоначалната дата на закупуване. Производителят носи отговорност за дефекти по продукта, съществуващи при доставката или възникнали по време на гаранционния срок.

Производителят не носи отговорност за дефекти по продукта, ако може да се докаже, че дефектът е в резултат на

- неизполване на продукта съгласно описаното в упътването
- неспазване на указанията за грижа и поддръжка на продукта, посочени в упътването
- изменение, променяне или излагане на продукта на друга външна повреда
- пренатоварване.

Следните не се смятат за дефекти:

- нормално износване
- нормално използване на износващи се детайли

Рекламация

При предявяване на рекламация купувачът трябва информира търговеца за дефекта в разумен срок, обикновено 14 дни, след като е открит дефектът или е би трябвало да бъде открит.

Сервиз и ремонт

Евентуален сервиз или ремонт трябва да се извърша само от оторизиран сервизен център, който във всеки един отделен случай преценява подходящите мерки. Свържете се с Вашия търговец за информация относно най-близкия оторизиран сервизен център или вижте адреса на задната страна на упътването.

Комбиниранý žebřík je teleskopický žebřík s možností variací, kdy může být použit jako volně stojící žebřík (štafle) bez nebo vybavený podpěrou pro kolena/držadlem nebo také jako jednoduchý příložný žebřík. Díky své jedinečné konstrukci lze vysunout žebřík ze složeného stavu až na jeho maximální délku.

Aby byly zachovány vlastnosti a funkčnost kombinovaného žebříku, je velmi důležité, aby byly dodrženy rady a instrukce pro použití, ošetření a údržbu žebříku dle přiloženého návodu.

A Rozložení kombinovaného žebříku na volně stojící žebřík

Při rozložení kombinovaného žebříku dojde automaticky k zajištění pozice.

Kombinovaný žebřík musí být vždy vysunut na jeho maximální délku, s nebo bez podpěry pro kolena/držadlem. Je zakázáno sedět, stát nebo stoupat na kombinovaný žebřík, pokud není plně vysunut. Totéž platí pro volně stojící žebřík, pokud není úplně rozložen a zajištěn pojistným páskem.

Vysunutí kombinovaného žebříku:

- 1 Odstraňte držadlo.
- 2 Postavte kombinovaný žebřík na rovný a tvrdý podklad. Uchopte obě poloviny žebříku ze strany a nohou stoupněte na obě spodní příčky žebříku.
- a) **Vysunutí žebříku s podpěrou pro kolena/držadlo:**
Uchopte horní část žebříku a zcela vytáhněte první segment žebříku. Potom vytáhněte další segment. Pokračujte až do úplného vysunutí žebříku.
- b) **Vysunutí žebříku:**
Uchopte stranu s dvojitými příčkami (kloubovým spojem) pod podpěrou pro kolena/držadlem a zcela vytáhněte nejvyšší segment obou stran žebříku. Potom vytáhněte další segment. Pokračujte ve vytahování segmentů na obou stranách až do úplného vysunutí obou stran žebříku, kromě podpěry pro kolena/držadla.
- 3 Rozložte obě strany kombinovaného žebříku až do napnutí pásku.
- 4 Zkontrolujte, zda jsou všechny vysunuté segmenty zajištěny: všechny pojistky by měly být v zapadlé poloze s úhlem cca 60°. Pokud použijete žebřík bez podpěry pro kolena/

držadla, nedojde k zapadnutí vrchních pojistek u složených segmentů žebříku.

- 5 V případě potřeby můžete žebříkem trhnout, aby došlo k řádnému zajištění všech segmentů.
- 6 Zkontrolujte, zda jsou všechny segmenty správně zajištěny. Potom můžete kombinovaný žebřík použít jako volně stojící žebřík (štafle).

NEBEZPEČÍ! Kombinovaný žebřík musí být před použitím vždy řádně zajištěn. Před použitím žebříku pokaždé zkontrolujte, zda jsou všechny vysunuté segmenty žebříku zajištěny. Nezapomeňte zkontrolovat spodní pojistky, které nejsou shora viditelné.

B Složení žebříku na jednoduchý příložný žebřík

Kombinovaný žebřík lze použít také jako příložný žebřík. Složení kombinovaného žebříku na příložný žebřík se provádí následovně:

- 7 Žebřík zcela vytáhněte dle výše uvedených instrukcí (viz A Rozložení kombinovaného žebříku na volně stojící žebřík/štafle).
- 8 Odjistěte jednotlivé segmenty žebříku na zadní straně žebříku tak, že postupně vtlačíte obě spodní pojistky dovnitř.
- 9 Nakloňte kombinovaný žebřík dopředu. Zasuňte nejspodnější segment a obepněte pásek kolem obou příček žebříku tak, že budou držet pohromadě.
- 10 Zkontrolujte, zda jsou všechny segmenty přední části kombinovaného žebříku zajištěny: všechny pojistky by měly být v zapadlé poloze, s úhlem cca 60°.
- 11 Používejte kombinovaný žebřík jako příložný žebřík takovým způsobem, že zasunutá zadní část žebříku bude volně visící.
- 12 Před zasunutím kombinovaného žebříku: uvolněte pásek, který drží pohromadě dvě příčky zasunuté zadní části.

NEBEZPEČÍ! Pokud použijete kombinovaný žebřík jako příložný žebřík, musí být přední část žebříku, na kterou se bude stoupat, vždy řádně zajištěna. Před použitím žebříku pokaždé zkontrolujte, zda jsou všechny přední segmenty žebříku zajištěny. Nezapomeňte zkontrolovat spodní pojistky, které nejsou shora viditelné.

C Složení kombinovaného žebříku

Kombinovaný žebřík se odjistí pomocí čtyř spodních pojistek, které jsou umístěny na obou stranách žebříku, pod předposledními příčkami.

Složení kombinovaného žebříku se provádí následovně:

- 13 V případě potřeby vyčistěte kombinovaný žebřík (viz pokyny níže).
- 14 Složte k sobě obě strany kombinovaného žebříku.
- 15 Držte kombinovaný žebřík ve svislé poloze, mírně odkloněn od těla. Držte žebřík za teleskopické tyče a ne za příčky, aby nedošlo k přiskřípnutí vašich prstů při odjištění a zasunutí žebříku.
- 16 Nejprve odjistěte segmenty žebříku, které jsou od Vás nejdále vzdáleny tak, že vtlačíte dovnitř postupně obě spodní pojistky. Tímto dojde k automatickému odjištění segmentů. Přesvědčte se, že uvolněním jisticího mechanismu dojde k částečnému sesunutím žebříku. Vtlačte stejným způsobem obě spodní pojistky na té straně žebříku, která leží nejbližší k Vám, aby došlo k odjištění zbývajících segmentů. Kombinovaný žebřík je tímto nyní odjištěn.
- 17 Opatrně do sebe zasuňte jednotlivé segmenty žebříku.
- 18 Nasadte zpátky držadlo.

NEBEZPEČÍ! Dávejte pozor, abyste během odjištění nebo složení žebříku nevolžili ruce na segmenty nebo mezi segmenty žebříku.

D Přeprava kombinovaného žebříku

Převázejte kombinovaný žebřík ve složeném stavu pomocí držadla, které je součástí dodávky. Zaklesněte držadlo a zatáhněte nahoru směrem k příčkám, aby došlo k ustavení rovnováhy při nošení.

Převázejte kombinovaný žebřík pouze ve složeném stavu. Zajistíte tím zabezpečení teleskopických tyčí proti nárazům a poškození, které může narušit funkci kombinovaného žebříku.

E Čištění kombinovaného žebříku

Z bezpečnostních a funkčních důvodů udržujte žebřík a zvláště teleskopické tyče a segmenty neustále v čistotě. Nečistoty, hobliny, zbytky barev, zbytky lepidla, atd. se musí po každém použití, před zasunutím žebříku odstranit. Čištění provádějte hadrem, který se lehce namočí v rozpouštědle.

Po čištění lze teleskopické tyče ošetřit silikonovým sprejem. Žebřík vytáhněte, nastříkejte a osušte papírem nebo hadrem. Žebřík by se měl udržovat pokaždé suchý, aby se tím zabránilo usazování prachu a jiných nečistot.

Použití

Z bezpečnostních důvodů zachovávejte při používání žebříku opatrnost a rozvahu. Při použití kombinovaného žebříku dbejte na následující:

- Pokud se kombinovaný žebřík použije jako volně stojící žebřík (štafle), je nutné žebřík pokaždé vytáhnout na plnou výšku s nebo bez podpěry pro kolena/držadla, přičemž obě strany musí být zcela rozloženy.
- Pokud se kombinovaný žebřík použije jako příložený žebřík, je nutné žebřík pokaždé vytáhnout na plnou výšku a používat opřený zadní stranou o zed/podporu. Jeden segment zadní strany kombinovaného žebříku by měl být pokaždé zasunut, aby stál žebřík pevně na předních nohách, s volně visící zadní částí.
- Pokud se žebřík použije jako příložený žebřík, je zakázáno stoupat po jeho zadní straně.
- Je zakázáno sedět, stát nebo stoupat na kombinovaný žebřík, pokud není zcela vysunut s nebo bez podpěry pro kolena/držadla. Totéž platí pro volně stojící žebřík, pokud není úplně rozložen a zajištěn pojistným páskem. Pokud nejsou všechny segmenty žebříku zajištěny, je kombinovaný žebřík nestabilní a jeho používání není bezpečné.
- Kombinovaný žebřík nesmí být ve složeném stavu použit jako podložka k sezení nebo ke stání.
- Kombinovaný žebřík musí stát na podlaze nebo zemi pevně, s rovnoměrným zatížením na všech nohou; v případě použití jako příložený žebřík musí stát na obou předních nohách. Žebřík nesmí být nakloněn na stranu a jako štafle nesmí stát na třech nebo dvou nohou.

- Maximální zatížení žebříku je 150 kg.
- Nejvyšší příčka žebříku se nesmí používat jako schod.
- Žebřík se nesmí používat pokud je zavěšený.
- Žebřík se nesmí vytahovat, zasouvat nebo používat v obrácené poloze.
- Nepoužívejte žebřík ve vodorovné poloze.
- Nepoužívejte žebřík při práci, u které dochází k velkému znečištění nebo ve znečištěném prostředí. Bude-li žebřík používán např. při zednických nebo betonářských pracích nebo při malování, může se časem hůře čistit a jeho teleskopická funkce se tím zhorší.
- Nepoužívejte žebřík v šachtách naplněných vodou. Mohlo by dojít k vniknutí nečistot do teleskopických tyčí, čímž dojde k zhoršení jejich funkce.
- Chraňte teleskopické tyče před nárazy a hrubým zacházením. Poškození tyčí narušuje teleskopickou funkci.
- Žebřík převázejte pokaždé ve složeném stavu, čímž se chrání teleskopické tyče a snižuje se tak riziko vzniku škod během přepravy.

Ošetření a údržba

Kombinovaný žebřík je precizní nářadí. Zacházejte proto s žebříkem opatrně, aby byly zachovány jeho jedinečné vlastnosti.

Udržujte žebřík neustále v čistotě, obzvláště pokud jde o teleskopické tyče.

Žebřík nesmí být použit bez pryžových (protiskluzových) nožiček a krytů. Kryty žebříku zabraňují usazování prachu, hoblin, atd. uvnitř teleskopických tyčí, čímž by došlo k narušení funkce žebříku. Pryžové nožičky a kryty jsou díly podléhající rychlému opotřebení a jsou v případě potřeby k dostání v obchodech. Protiskluzové nožičky a kryty je třeba vyměnit, jakmile se vyskytne známka opotřebení.

POZOR! Pokud se opotřebí informační tabulka na žebříku a nedá se přečíst, objednejte si novou nálepkou. Viz adresa na zadní straně návodu k použití nebo se informujte u Vašeho místního prodejce.

ZÁRUČNÍ PODMÍNKY

Použitelnost a záruční doba

Výrobce garantuje u výrobku záruku 12 měsíců na závady vzniklé v důsledku chyb materiálu nebo chybou výroby.

Rozsah záruky

Záruka zaniká 12 měsíců ode dne koupě. Výrobce poskytuje zodpovědnost za závady na výrobku, které se vyskytnou při dodání výrobku nebo vady, vzniklé v průběhu záruční doby. Výrobce nenese žádnou odpovědnost za výrobek, pokud se prokáže, že chyba vznikla nesprávným používáním nebo na základě následujících okolností

- výrobek nebyl použit dle návodu k použití
 - výrobek nebyl ošetřen a udržován dle návodu k použití
 - výrobek byl přestavěn, upraven nebo vystaven vnějšímu poškození
 - výrobek byl vystaven přetížení
- Záruka se nevztahuje na
- běžné opotřebení
 - běžné opotřebení jednotlivých dílů výrobku, které podléhají rychlému opotřebení způsobenému používáním.

Reklamacce

Pokud chce zákazník uplatnit reklamaci na chybu výrobku, musí tak učinit u prodejce v rozumné době, v běžných případech se jedná o 14 dní po zjištění závady nebo kdy mělo dojít k zjištění závady.

Servis a oprava

Případný servis nebo opravu smí provádět pouze autorizovaná servisní dílna, která pokaždé situaci vyhodnotí a stanoví vhodná opatření. Kontaktujte Vašeho specializovaného prodejce a požádejte o informace o nejbližší autorizované servisní dílně.

Die **Kombileiter** ist eine Teleskopleiter, die sich sowohl als freistehende Stehleiter mit oder ohne Beinstütze/Handgriff als auch als Anlegeleiter nutzen lässt. Durch ihre einzigartige Konstruktion lässt sie sich aus einem kompakten Format zur vollen Höhe ausziehen.

Zur Bewahrung der Eigenschaften und Funktionsfähigkeit der Kombileiter ist es von allergrößter Bedeutung, dass sie wie folgt benutzt, gepflegt und gewartet wird.

A Kombileiter zur freistehenden Stehleiter ausziehen

Die Kombileiter wird beim Ausziehen automatisch verriegelt.

Die Kombileiter muss immer ganz auf ihre volle Höhe ausgezogen werden, mit oder ohne Beinstütze/Handgriff. Das Sitzen, Stehen oder Steigen auf der Kombileiter ist nur erlaubt, wenn sie komplett ausgezogen und als freistehende Stehleiter auch mit gestrecktem Band korrekt aufgestellt ist.

Ausziehen der Kombileiter:

- 1 Tragegriff entfernen.
- 2 Die Kombileiter auf einen ebenen, harten Untergrund stellen. Leiterseiten zusammenhalten und die beiden untersten Leitersprossen mit einem Fuß unten halten, wenn die Leiter ausgezogen wird.
- a) **Zur Stehleiter mit Beinstütze/Handgriff ausziehen:**
Leiter ganz oben festhalten und das oberste Sprossensegment vollständig ausziehen. Dann das nächste Segment ausziehen. Die Sprossensegmente weiter herausziehen, bis die Kombileiter vollständig ausgezogen ist.
- b) **Zur Stehleiter ausziehen:**
Die Seiten der doppelten Leitersprosse (Scharniergelenk) unterhalb von Beinstütze/Handgriff festhalten und das oberste Sprossensegment beider Leiterseiten ausziehen. Anschließend das nächste Segment ausziehen. Mit dem Ausziehen der Sprossensegmente fortfahren, bis beide Leiterseiten außer dem Beinstützen-/Handgriff-Segment ausgezogen sind.
- 3 Beide Seiten der Kombileiter auseinander klappen, sodass das Band völlig gespannt wird.

- 4 Prüfen, dass alle ausgezogenen Sprossensegmente gesichert sind: Alle Sperrriegel müssen in einem Winkel von ca. 60° ausgeklappt sein. Bei der Nutzung ohne Beinstütze/Handgriff werden die obersten Sperrriegel an den zusammengeschobenen Sprossensegmenten nicht ausgeklappt.
- 5 Bei Bedarf etwas an der Leiter rütteln, sodass alle Sprossensegmente in der Verriegelungsposition einrasten.
- 6 Wenn alle Segmente ordnungsgemäß gesichert sind, können Sie die Kombileiter als freistehende Stehleiter benutzen.

GEFAHR! Die Kombileiter muss stets ordnungsgemäß gesichert sein, bevor sie benutzt wird. Stets überprüfen, dass alle ausgezogenen Sprossensegmente verriegelt sind, bevor Sie auf die Leiter steigen. Nicht vergessen, die untersten Sperrriegel zu kontrollieren, sie sind nicht von oben sichtbar.

B Umstellen zur Anlegeleiter

Die Kombileiter kann auch als Anlegeleiter benutzt werden. Das Umstellen von der Kombileiter zur Anlegeleiter erfolgt folgendermaßen:

- 7 Leiter komplett ausziehen, wie oben beschrieben (siehe A „Kombileiter zur freistehenden Stehleiter ausziehen“).
- 8 Die Sprossensegmente auf der Rückseite der Leiter entriegeln, indem Sie die zwei untersten Sperrriegel nacheinander hineindrücken.
- 9 Kombileiter nach vorn kippen. Das unterste Sprossensegment zusammenschieben und den Riemen um die beiden Leitersprossen anziehen, so dass sie zusammengehalten werden.
- 10 Überprüfen, ob alle Sprossensegmente an der vorderen Seite der Kombileiter eingerastet sind: Alle Sperrriegel müssen in einem Winkel von ca. 60° ausgeklappt sein.
- 11 Bei der Nutzung der Kombileiter als Anlegeleiter lässt man die hintere, zusammengeschobene Leiterseite hinunterhängen.
- 12 Vor dem Zusammenschieben der Kombileiter: Riemen lösen, der die beiden zusammengeschobenen hinteren Leitersprossen zusammenhält.

GEFAHR! Wenn die Kombileiter von als Anlegeleiter genutzt wird, muss die vordere Leiterseite, auf der man hochsteigt, immer ordnungsgemäß eingerastet sein. Stets überprüfen, dass alle vorderen Sprossensegmente verriegelt sind, bevor Sie auf die Leiter steigen. Nicht vergessen, die untersten Sperrriegel zu kontrollieren, sie sind nicht von oben sichtbar.

C Kombileiter zusammenschieben

Die Verriegelung der Kombileiter wird mit den vier Sperrriegeln ganz unten gelöst, die sich unter den zweituntersten Sprossen auf jeder Leiterseite befinden. Die Kombileiter wie folgt zusammenschieben:

- 13 Die Kombileiter bei Bedarf reinigen (siehe nachstehend).
- 14 Die Kombileiter zusammenklappen.
- 15 Die Kombileiter aufrecht halten und etwas vom Körper wegneigen. Halten Sie die Kombileiter an den Teleskopstangen, nicht an den Sprossen, um Klemmgefahr beim Entriegeln und Zusammenschieben zu vermeiden.
- 16 Zuerst die Sprossensegmente entriegeln, die am weitesten von Ihnen entfernt sind, indem Sie die zwei untersten Sperrriegel nacheinander hineindrücken. Die Segmente werden automatisch entriegelt. Die Leiter fällt leicht in sich zusammen, wenn sich die Verriegelung löst. Die beiden untersten Sperrriegel auf der Ihnen zugewandten Seite der Kombileiter auf die gleiche Weise eindrücken, um die übrigen Sprossensegmente zu entriegeln. Die Kombileiter ist nun entriegelt.
- 17 Die Segmente vorsichtig ineinander schieben.
- 18 Tragegriff wieder anbringen.

GEFAHR! Die Hände beim Entriegeln und Zusammenschieben nicht auf oder zwischen die Sprossensegmente legen.

D Transport der Kombileiter

Tragen Sie die Kombileiter im kompakten Format an dem losen Tragegriff, der im Lieferumfang enthalten ist. Den Griff einhaken und nach oben zu den Sprossen ziehen, um ein Gleichgewicht beim Tragen zu erhalten.

Die Leiter im kompakten Format stets komplett

zusammengeschoben transportieren. So werden die Teleskopstangen gegen Stöße und Schäden gesichert, die die Funktion der Kombileiter beeinträchtigen können.

E Reinigung der Kombileiter

Aus Sicherheits- und Funktionsgründen ist die Leiter stets sauber zu halten, insbesondere die Teleskopstangen und Sprossensegmente. Schmutz, Späne, Farbspritzer, Klebstoffreste usw. müssen nach jedem Gebrauch vor dem Zusammenschieben der Leiter abgewischt oder abgewaschen werden. Die Reinigung erfolgt mit einem Lappen mit etwas Lösungsmittel.

Nach der Reinigung können die Teleskopstangen mit Silikonspray behandelt werden. Leiter ausziehen, einsprühen und mit Papier oder einem Lappen trocknen. Die Leiter muss immer trocken sein, damit kein Staub daran haften bleibt.

Gebrauch

Aus Sicherheitsgründen sind Leitern stets mit Bedacht zu verwenden. Bei der Kombileiter ist außerdem Folgendes zu beachten:

- Bei der Verwendung als freistehende Stehleiter muss die Kombileiter immer zur vollen Höhe ausgezogen sein (mit oder ohne Beinstütze/Handgriff) und beide Leiterschlenkel müssen vollständig auseinandergeklappt sein.
- Als Anlegeleiter ist die Kombileiter stets auf ihre volle Höhe ausgezogen und mit der Rückseite gegen die Wand/Anlegefläche geneigt zu benutzen. Ein Sprossensegment auf der Rückseite der Kombileiter soll immer zusammengeschoben sein, sodass die Leiter mit dem hinteren Teil frei herabhängend fest und sicher auf den vorderen Füßen steht.
- Wenn sie als Anlegeleiter benutzt wird, darf die Rückseite der Kombileiter nicht bestiegen werden.
- Sie dürfen auf die Kombileiter nicht hinaufsteigen bzw. darauf sitzen oder stehen, bevor sie nicht ganz ausgezogen ist (mit oder ohne Beinstütze/Handgriff) und bei der Nutzung als freistehende Stehleiter außerdem mit gestrecktem Band auseinandergeklappt ist. Wenn nicht alle Segmente gesichert sind, ist die Kombileiter instabil und stellt eine Gefahrenquelle dar.

- Die Kombileiter darf nicht zusammengescho-ben als Hocker benutzt werden.
- Die Kombileiter soll bei gleichmäßiger Belastung aller FüÙe auf ebenem Boden fest und sicher stehen; als Anlegeleiter auf beiden vorderen FüÙen. Sie darf sich nicht zur Seite neigen und als Stehleiter nicht auf nur drei oder weniger FüÙen stehen.
- Die Leiter darf mit maximal 150 kg belastet werden.
- Die oberste Sprosse der Leiter nicht als Stufe benutzen.
- Die Leiter niemals hängend benutzen.
- Die Leiter nicht mit dem Fußteil nach oben ausziehen, zusammenschieben oder benutzen.
- Die Leiter nicht in waagerechter Position benutzen.
- Die Leiter nicht bei schmutzintensiven Arbeiten oder in schmutzigen Umgebungen verwenden. Wird die Leiter beispielsweise bei Maurer- oder Betonarbeiten oder beim Malen verwendet, kann sie mit der Zeit schwer zu reinigen sein, und die Teleskopfunktion verschlechtert sich.
- Die Leiter nicht in wassergefüllten Schächten verwenden, da dadurch Schmutz in die Teleskopstangen eindringen und die Funktion beeinträchtigen kann.
- Die Teleskopstangen vor Stößen schützen und behutsam handhaben, da Schäden an den Stangen die Teleskopfunktion beeinträchtigen.
- Die Leiter stets im Kompaktformat transportieren, da so die Teleskopstangen geschützt ineinander liegen und Transportschäden verringert werden.

Pflege und Wartung

Die Kombileiter ist ein Präzisionsgerät. Behandeln Sie die Leiter daher sorgsam, damit sie ihre einzigartigen Eigenschaften behält.

Halten Sie die Leiter stets sauber, besonders die Teleskopstangen.

Die Leiter darf nicht ohne GummifüÙe (Gleitschutz) und Schutzkappe benutzt werden. Die Schutzkappe der Leiter verhindert, dass Staub, Bohrspäne o. Ä. in die Teleskopstangen gelangen und so die Funktion der Leiter beeinträchtigen. GummifüÙe und Schutzkappe sind Verschleißteile, die im Fachhandel erhältlich sind. Der Schutz ist auszutauschen, sobald Verschleißerscheinungen auftreten.

ACHTUNG! Bestellen Sie bitte einen neuen Aufkleber, wenn das Hinweisschild an der Leiter abgenutzt und schlecht zu lesen ist. Bestelladresse siehe Rückseite der Gebrauchsanweisung oder wenden Sie sich an Ihren Fachhändler.

GARANTIEBEDINGUNGEN

Anwendbarkeit und Gültigkeit

Der Hersteller gewährt ein Jahr Garantie auf Material- und Produktionsfehler.

Garantieumfang

Die Garantie erlischt ein Jahr nach dem Tag des Ersterwerbs. Der Hersteller übernimmt die Verantwortung für Produktfehler, die bei Lieferung vorliegen oder während der Garantiezeit auftreten. Der Hersteller trägt jedoch keine Produktverantwortung, wenn es sich als wahrscheinlich erweist, dass der Fehler auf einen der folgenden Umstände zurückzuführen ist:

- Das Produkt wurde nicht gemäß der Gebrauchsanweisung benutzt.
 - Das Produkt wurde nicht gemäß der Gebrauchsanweisung gepflegt und gewartet.
 - Das Produkt wurde modifiziert oder äußerlich beschädigt.
 - Das Produkt wurde zu stark belastet.
- Als Fehler gelten nicht:
- normaler Verschleiß
 - normaler Verbrauch von Verschleißteilen

Reklamation

Wenn der Käufer seinen Garantieanspruch geltend machen will, muss der Fachhändler innerhalb einer angemessenen Zeit, normalerweise binnen 14 Tagen, nachdem der Fehler entdeckt wurde oder hätte entdeckt werden müssen, unterrichtet werden.

Service und Reparatur

Eine eventuelle Wartung oder Reparatur ist stets von einer autorisierten Servicewerkstatt auszuführen, die in jedem einzelnen Fall die geeigneten Maßnahmen festlegt. Bitten Sie Ihren Fachhändler um Informationen über die nächste autorisierte Servicewerkstatt oder entnehmen Sie die Adresse der Rückseite der Gebrauchsanweisung.

Kombistigen er en teleskopisk stige med kombineret funktion som fritstående trappestige med eller uden knæstøtte/håndtag og som anliggende stige. På grund af sin unikke konstruktion kan stigen udvides fra kompakt form til fuld længde.

Kombistigen skal anvendes og vedligeholdes som beskrevet i brugsanvisningen for at bevare sine egenskaber og funktioner.

A Brug stigen fritstående

Kombistigen låses automatisk, når du slår den ud.

Kombinationsstigen skal altid åbnes helt, til fuld højde med eller uden knæstøtte/håndtag. Du må ikke sidde, stå eller gå op på kombistigen, hvis den ikke er slået helt ud, og båndet ikke er strakt (hvis du anvender den fritstående).

Åbning af kombistigen:

- Fjern bærehåndtaget.
- Stil kombistigen oprejst på et horisontalt og fast underlag. Hold stigen sider sammen, og hold de to nederste trin nede med en fod, når du åbner stigen.
- a) **Åbning til trappestige med knæstøtte/håndtag:**
Tag fat længst oppe på stigen og træk den øverste stigesektion helt ud. Træk derefter den næste sektion ud. Fortsæt med at trække sektionerne ud, indtil kombistigen er slået helt ud.
- b) **Åbning til trappestige:**
Tag fat på siderne af det dobbelte trin (hængselledene) neden for knæstøtten/håndtaget og træk begge stigesidernes øverste trinsektion helt ud. Derefter næste sektion. Fortsæt med at trække trinsektionerne ud, til begge stigen sider med undtagelse af knæstøtten/håndtaget er helt åbnet.
- Slå begge sider af kombistigen ud, så båndet strammes.
- Kontrollér, at alle udtrukne trinsektioner er låst: Samtlige låsebøjler skal være udslået i en vinkel på ca. 60 grader. Ved anvendelse uden knæstøtte/håndtag slås de øverste låsebøjler ved de lukkede stigesektioner ikke ud.
- Ryk om nødvendigt i stigen, så alle trinsektioner falder i hak.
- Når du har kontrolleret, at alle trinsektioner, der er trukket ud, er låst, kan du anvende kombistigen som fritstående trappestige.

ADVARSEL! Kombistigen skal altid være ordentligt låst, når den bruges. Kontrollér altid, at alle udtrukne trinsektioner er låst, før du klatrer op på stigen. Husk at kontrollere de nederste låsebøjler, som ikke er synlige ovenfra.

B Omstilling til anliggende stige

Kombistigen kan også anvendes som anlægsstige. Sådan gør du:

- Åbn stigen helt som beskrevet ovenfor (se A "Brug stigen fritstående").
- Lås først trinsektionerne på bagsiden af stigen op ved at trykke de to nederste låsebøjler ind en ad gangen.
- Læn kombistigen fremad. Skyd den nederste trinsektion sammen og fastgør remmen om de to trin, så de holdes sammen.
- Kontrollér, at alle trinsektioner på kombistigens forreste trinside er låst: Samtlige låsebøjler skal være udslået i en vinkel på ca. 60 grader.
- Anvend kombistigen som anlægsstige med den bageste sammenslåede trinside hængende.
- Før du lukker kombistigen: Løsn remmen, som holder de to sammenskudte bageste trin sammen.

ADVARSEL! Når kombistigen anvendes som anliggende stige, skal den forreste stigeside, som du klatrer op på, altid være ordentligt låst. Kontrollér altid, at alle de forreste trinsektioner er låst, før du klatrer op på stigen. Husk at kontrollere de nederste låsebøjler, som ikke er synlige ovenfra.

C Lukning af kombistigen

Kombinationsstigen låses op med de fire låsebøjler nederst, under de næstnederste trin på hver stigeside. Kombistigen slås sammen på følgende måde:

- Gør kombistigen ren, hvis det er nødvendigt (se nedenfor).
- Slå begge sider af kombistigen sammen.
- Hold kombistigen i lodret stilling, og vip den let bort fra dig. Hold altid kun i teleskoprørene og aldrig i trinene, da du ellers risikerer at få fingrene i klemme, når stigen slås sammen.
- Lås først trinsektionerne længst fra dig op ved at trykke de to nederste låsebøjler ind en ad

gangen. Trinsektionerne låses automatisk op. Du mærker, at låsemekanismen udløses, idet stigen slås lidt sammen. Tryk de to nederste låsebøjler på den side af kombistigen, som er nærmest dig, ind på samme måde for at låse resten af stigesektionerne op. Kombistigen er nu låst helt op.

17 Skyd forsigtigt trinsektionerne ind i hinanden.

18 Sæt bærehåndtaget på igen.

ADVARSEL! Undlad at anbringe hænderne på eller mellem de trinsektioner, du låser op og slår sammen.

D Transportér kombistigen

Bær kombistigen i kompakt form i det løse bærehåndtag, der følger med stigen. Hægt bærehåndtaget på, og træk det op mod trinene, indtil det ikke kan komme længere, så du opnår ligevægt.

Transportér altid kombistigen i helt sammenslået og kompakt form. Det beskytter teleskoprørene mod stød og skader, som kan forringe kombistigens funktion.

E Rengør kombistigen

Af funktions- og sikkerhedsmæssige årsager skal stigen altid holdes ren, især teleskoprørene og trinsektionerne. Snavs, spåner, farvestænk, lim og lignende skal vaskes eller tørres af, før stigen slås sammen. Gør kombistigen ren med en klud med lidt opløsningsmiddel.

Efter rengøring kan teleskoprørene behandles med silikonespray. Slå kombistigen ud, sprøjt silikone på den, og tør den af med papir eller en klud. Stigen skal altid være helt tør, så den ikke binder smuds.

Anvendelse

Af sikkerhedsmæssige årsager skal stiger altid anvendes med forsigtighed. I forbindelse med kombistigen skal du desuden være opmærksom på følgende:

- Som fristående trappestige skal kombistigen altid anvendes åbnet i sin fulde højde med eller uden knæstøtte/håndtag og med begge kombistigens sider trukket helt ud.
- Når du anvender kombistigen som anlægsstige, skal den altid trækkes helt ud, og bagsiden skal pege ind mod væggen/anlægsfladen. En trinsektion på bagsiden af kombistigen skal altid være slået sammen, så stigen står stabilt på de forreste fødder med den bageste del frit hængende.
- Du må ikke gå op på kombistigens bagside, når du anvender den som anlægsstige.
- Du må ikke sidde, stå eller gå op på kombistigen, medmindre den er helt åbnet med eller uden knæstøtte/håndtag, og som fritstående trappestige desuden udfoldet med båndet strakt. Hvis nogle trinsektioner ikke er slået helt ud og låst, bliver kombistigen ustabil og farlig at bruge.
- Kombistigen må ikke bruges som sidde- eller ståpalle i sammenklappet tilstand.
- Kombistigen skal stå stabilt på gulvet eller underlaget med jævn belastning på samtlige fødder; som anlægsstige skal den hvile på de forreste fødder. Stigen må ikke stå skævt, og når den anvendes som trappestige, skal belastningen fordeles på alle fødder.
- Stigen må maksimalt belastes med 150 kg.
- Stigens øverste trin må ikke anvendes som fodtrin.
- Stigen må ikke anvendes hængende.
- Stigen må ikke slås ud, slås sammen eller anvendes på hovedet.
- Stigen må ikke anvendes horisontalt.
- Undgå at anvende stigen til snavset arbejde eller i snavsede omgivelser. Hvis kombistigen for eksempel anvendes til mure-, beton- eller malearbejde, kan den med tiden blive svær at gøre ren, og teleskopfunktionen forringes.
- Undgå at anvende stigen i vandfyldte brønde, da snavs kan trænge ind i teleskoprørene og forringe funktionen.
- Undlad at udsætte teleskoprørene for slag eller anden hård behandling. Skader på rørene forringer teleskopfunktionen.

- Transportér altid kombistigen i kompakt form, hvor teleskoprørene beskyttes inden i hinanden, og risikoen for transportskader mindskes.

Pleje og vedligeholdelse

Kombistigen er et præcisionsværktøj. Sørg for at behandle stigen forsigtigt, så den bevarer sine unikke egenskaber.

Hold altid kombistigen ren, især teleskoprørene.

Kombistigen må ikke anvendes uden gum-mifødder (glidebeskyttelse) og topbeskyttelse. Stigens topbeskyttelse forhindrer, at støv, borespåner eller lignende kommer ind i teleskoprørene og dermed forringer stigens funktion. Stigens gum-mifødder og topbeskyttelse slides, og nye dele kan købes hos forhandleren. Skift disse dele, når de begynder at blive slidt.

NB! Bestil et anvisningsmærkat, hvis mærkatet på stigen begynder at blive slidt og svært at læse. Se adressen på brugsanvisningens bagside eller kontakt din lokale forhandler.

GARANTIBETINGELSER

Tilpasning og gyldighedstid

Producenten garanterer, at produktet er frit for materiale- og fabriktionsfejl i et år.

Garantiens omfang

Garantien ophører et år efter den oprindelige købsdato. Producenten påtager sig ansvaret for fejl på produktet, som findes ved levering eller opstår i garantiperioden. Producenten påtager sig ikke ansvar for fejl på produktet, dersom det kan sandsynliggøres, at det

- ikke har været anvendt på den måde, der er beskrevet i brugsanvisningen
- ikke er plejet og vedligeholdt i overensstemmelse med brugsanvisningen
- er ombygget, ændret eller har været udsat for anden ydre skade
- har været overbelastet.

Som fejl anses ikke følgende:

- normal slitage
- normalt forbrug af sliddele.

Reklamation

Hvis køberen vil påtale fejl, skal forhandleren underrettes om fejlen inden for rimelig tid, normalt 14 dage efter at fejlen er opdaget eller burde være opdaget.

Service og reparation

Eventuel service eller reparation skal altid foretages af et autoriseret serviceværksted, som i hvert enkelt tilfælde foretager en bedømmelse af passende afhjælpning. Kontakt forhandleren for at få at vide, hvor det nærmeste autoriserede serviceværksted findes, eller se adresse på brugsanvisningens bagside.

Kombiredel on teleskoopredel, mida saab kasutada vabalt seisva harkredelina kas põlvetoe ja/või käepidemega või ilma ning tavalise najaredelina. Unikaalne konstruktsioon võimaldab seda kompaktselt kokku panna ja lahti võtta.

Redeli töökorras hoidmiseks tuleb seda käsitada ja hooldada vastavalt käesoleva kasutusjuhendi juhistele.

A Kombiredeli lahtivõtmine vabalt seisvaks harkredeliks

EE

Kombiredeli osad lukustuvad välja tõmmates automaatselt paigale.

Kombiredel tuleb alati täielikult lahti võtta, täispikkuses ja kas põlvetoe/käepidemega või ilma. Kombiredelile ei tohi istuda, astuda ega sellel seista enne, kui see on täispikkuses lahti võetud ja vabalt seisva harkredelina kasutades on eraldusrihm täies ulatuses lahti tõmmatud.

Kombiredeli lahtivõtmine:

- 1 Eemaldage kandekäepide.
- 2 Asetage kombiredel kõvale horisontaalsele alusele. Võtke korraga kinni mõlemast redelipoolest ja hoidke redeli avamise ajal ühe jalaga kinni mõlemat alumist astet, et need paigalt ei liiguks.
- a) **Põlvetoe/käepidemega harkredeli avamine:** Haarake ülemisest astmest ja tõmmake ülemine redeliosa täielikult välja. Korra sedasama järgmise osaga. Tõmmake redeliosad järjest välja, kuni kombiredel on täispikkuses lahti.
- b) **Harkredeli avamine:** Võtke kahekordsest (hingega) astmest altpoolt põlvetoet/käepidet külgedelt kinni ja tõmmake mõlemad redelipooled täielikult välja. Korra sedasama järgmise osaga. Jätkake seni, kuni mõlemad redelipooled on peale põlvetoet/käepidet täies pikkuses välja tõmmatud.
- 3 Seadke kombiredeli pooled lahku nii, et eraldusrihm on täies ulatuses lahti tõmmatud.
- 4 Kontrollige, et kõik väljatõmmatud redeliosad on lukustunud: kõik lukustusriivid peavad olema umbes 60° nurga all väljas. Kui kasutate kombiredelit ilma põlvetoet/käepidemeta, ei tule kõige ülemine lukustusriiv suletud astmeosa juures välja.

- 5 Vajadusel reguleerige astmeid, kuni kõik redeliosad on paigale lukustunud.
- 6 Kui olete veendunud, et kõik redeliosad on paigale lukustunud, võite kombiredelit kasutada vabalt seisva harkredelina.

ETTEVAATUST! Kasutamise ajal peavad kombiredeli osad olema alati korralikult paigale lukustunud. Kontrollige alati enne redelile astumist, et kõik väljatõmmatud redeliosad on paigale lukustunud. Ärge unustage kontrollida alumisi lukustusriive, mis pole ülaltpoolt nähtavad.

B Najaredeliks ümber seadmine

Kombiredelit saab kasutada ka najaredelina. Seadke kombiredel harkredelist najaredeliks ümber järgmiselt:

- 7 Võtke redel täielikult lahti, nagu ülal kirjeldatud (vt A Kombiredeli lahtivõtmine vabalt seisvaks harkredeliks).
- 8 Vabastage tagumised redeliosad lukust, vajutades ükshaaval sisse kaks alumist lukustusriivi.
- 9 Toetage kombiredel toe najale. Vajutage alumine redeliosa kokku ja kinnitage kaks astet rihmaga tugevalt kokku.
- 10 Kontrollige, et kõik kombiredeli eesmised redeliosad on lukustunud: kõik lukustusriivid peavad olema umbes 60° nurga all väljas.
- 11 Seejärel saate kombiredelit kasutada najaredelina, mille osaliselt kokkupandud tagumine pool jääb rippuma.
- 12 Enne kombiredeli kokkupanemist: vabastage rihm, mis hoiab koos kahte tagapoole astet.

ETTEVAATUST! Kui kasutate kombiredelit najaredelina, peab eesmine pool, mille astmetele astute, olema alati korralikult lukustunud. Kontrollige alati enne redelile astumist, et kõik eesmised redeliosad on paigale lukustunud. Ärge unustage kontrollida alumisi lukustusriive, mis pole ülaltpoolt nähtavad.

C Kombiredeli kokkupanemine

Kombiredeli kokkupanemiseks vabastage iga redeliosa neli lukustusriivi, mis asuvad alt teise astme alaküljel. Kombiredeli kokkupanemiseks toimige järgnevalt:

- 13 Vajadusel puhastage redel (vt allpool).
- 14 Lükake kombiredeli kaks poolt kokku.
- 15 Hoidke kombiredelit püsti ja toetage endast veidi eemale. Hoidke kombiredelit teleskooptorust, mitte astmetest, et käed vahele ei jääks, kui redeliosad lukust lahti tulevad ja sulguvad.
- 16 Vabastage esmalt endast kõige kaugemal asuvad astmeosad lukust, vajutades üksteise järel kaks alumist lukustusriivi sisse. Astmeosad vabanevad automaatselt lukust. Lukustusmehhanismi vabanemist märkate sellest, et astmed vajuvad pisut allapoole. Ülejäänud redeliosade lukust vabastamiseks vajutage samal viisil endale lähemal asuva redelipoolse mõlemad lukustusriivid sisse. Kombiredel on nüüd lukust vabastatud.
- 17 Lükake redeliosad ettevaatlikult alla üksteise sisse kokku.
- 18 Pange kandekäepide tagasi.

ETTEVAATUST! Ärge pange käsi redelit lahti võttes ja kokku pannes redeliosade peale või vahele.

D Kombiredeli teisaldamine

Kandke kombiredelit alati kokkupandult ja kasutage kandmiseks selleks ettenähtud käepidet. Kombiredel püsib kandes hästi tasakaalus, kui seate käepideme paigale ja tõmbate selle kuni astmeteni üles.

Transportige kombiredelit alati vaid täiesti kokkupandult. Selline asend kaitseb teleskooptorusid löökide ja kahjustuste eest, mis võivad muuta kombiredeli kasutuskõlbmatuks.

E Kombiredeli puhastamine

Kombiredeli ohutuse ja töökorra tagamiseks tuleb seda hoida puhtana, eriti tähtis on teleskooptorude ja astmeosade puhtus. Pärast iga kasutuskorda puhastage redel enne kokkupanemist mustusest, laastudest, värvipritsmetest, liimist jne. Puhastage kombiredelit lahustis niisutatud lapiga.

Pärast puhastamist võib teleskooptorusid

töödelda silikoonpihustiga. Tõmmake kombiredel lahti, pihustage ja pühkige paberi või lapiga kuivaks. Hoidke redel alati kuiva ja tolmust puhtana.

Kasutamine

Ohutuse huvides tuleb redeli kasutamisel alati olla hoolikas. Kombiredelit kasutades pidage silmas järgmist:

- Vabalt seisva harkredelina (põlvetoet/käepidemega või ilma) kasutades peab kombiredel alati olema täispikkuses lahti võetud ja selle pooled täies ulatuses lahti tõmmatud.
- Najaredelina kasutades peab kombiredel alati olema täispikkuses lahti võetud ja toetatud tagaküljega vastu seinu või muud tuge. Kombiredeli tagumine pool peab olema kokku pandud nii, et redel toetub tugevalt esipoole jalgadele ja tagapool on rippu.
- Najaredelina kasutades ei tohi selle tagapoolele astuda ega toetuda.
- Kombiredelile ei tohi istuda, astuda ega sellel seista enne, kui see on koos põlvetoet/käepidemega või ka ilma täispikkuses lahti võetud, vabalt seisva harkredelina kasutades peab eraldusrihm olema täies ulatuses lahti tõmmatud. Kui kõik astmeosad ei ole lukustunud, on kombiredel ebastabiilne ja selle kasutamine on ohtlik.
- Kokkupandud kombiredelile ei tohi istuda ega astuda.
- Kombiredel peab toetuma tugevalt põrandale või maapinnale nii, et koormus on jagatud võrdselt kõigile jalgadele. Najaredelina kasutades peab see toetuma tugevalt kahele esipoole jalale. Redel ei tohi olla ühele küljele kaldus, harkredelina ei tohi see toetuda vaid kolmele või kahele jalale.
- Redeli maksimaalne kandevõime on 150 kg.
- Redeli kõige ülemisel astmel ei tohi seista.
- Redelit ei tohi kasutada rippredelina.
- Redelit ei tohi tagurpidi lahti võtta, kokku panna ega kasutada.
- Redelit ei tohi kasutada rõhtsas asendis.
- Ärge kasutage redelit tolmuse või määriva töö tegemiseks ega tolmuses keskkonnas. Kui kasutate redelit näiteks müüritöödel, betooni- või maalritöödel, võib ajapikku olla aina raskem seda puhtana hoida ja see võib kahjustada teleskooptorude töökorda.

EE

- Ärge kasutage redelit näiteks veega täidetud kaevus, kuna siis võib mustus tungida teleskoopitorudesse ja muuta need kasutuskõlbmatuks.
- Hoidke teleskoopitorusid löökide ja muu hoolimatu käsitlemisest. Torude kahjustuste korral ei saa teleskoopredelit kokku panna ja lahti võtta.
- Transpordige redelit üksnes kokkupandult, sest sellises asendis aitavad teleskoopitorud üksteist kaitsta, vähendades transpordikahjustuste riski.

EE

Hooldus ja korrashoid

Kombiredel on täppistööriist. Hea hooldus aitab hoida selle ainulaadseid omadusi töökorras.

Hoidke kombiredel alati puhtas, eriti selle teleskoopitorud.

Kombiredelit ei tohi kunagi kasutada ilma jalgade kummiotsikuteta (libisemisvastane kaitse) ja otsakorkideta. Otsakorgid redeli tipus väldivad tolmu ja muu mustuse sattumist teleskoopitorudesse, mis võib muuta redeli kasutuskõlbmatuks. Redeli jalgade kummiotsikud ja otsakorgid võivad kuluda, asendusosi saab edasimüüjatelt. Vahetage kulunud korgid välja.

NB! Kui redeli märgistused hakkavad ära kuluma ja muutuvad raskesti loetavaks, tellige uued juhiste- ja tellimisadressi leiate kasutusjuhendi tagaküljelt, võite võtta ühendust ka kohaliku edasimüüjaga.

GARANTIINGIMUSED

Kohaldamine ja kehtivusaeg

Tootja garanteerib, et ühe aasta jooksul ei ilmne sellel tootel materjali- ega tootmisvigu.

Garantii ulatus

Garantii kehtib kuni üks aasta algsest ostukuupäevast alates. Tootja vastutab toote mis tahes defektide eest, mis ilmnevad toote tarnimisel või garantiiaja jooksul. Tootja ei vastuta toote defektide eest, mis on ilmselt tingitud järgnevast:

- toodet ei kasutatud vastavalt käesoleva kasutusjuhendi juhisteile;
 - toodet ei hoitud ega hooldatud vastavalt käesoleva kasutusjuhendi juhisteile;
 - toodet on muudetud, ümber ehitatud või hoolimatult käsitsetud;
 - toodet on liigselt koormatud.
- Garantii ei hõlma:
- normaalset kulumist;
 - normaalsest kulumisest tingitud osade vahetamist.

Pretensioonid

Pretensiooni esitamiseks tuleb teatada toote müüjale defektist mõistliku aja (reeglina kuni 14 päeva) jooksul pärast defekti avastamist.

Hooldus ja remont

Toote hooldust ja remonti tohib teha vaid volitatud hoolduskeskuses, kus otsustatakse, milline on antud juhul kõige sobivam lahendus. Lähima volitatud hoolduskeskuse asukoha kohta saate teavet toote müüjalt või kasutusjuhendi tagaküljelt.

Esta **escalera combinada** es una escalera telescópica que ofrece la doble función de uso como escalera de tijera con o sin soporte de rodillas/asa, y como escalera de un tramo apoyada. Tiene un diseño único expansible desde un formato compacto a plena altura.

Para mantener las propiedades y el funcionamiento óptimo hay que emplearla, cuidarla y mantenerla según se describe en las instrucciones de uso.

A

Como escalera combinada de tijera

La escalera combinada se bloquea automáticamente al desplegarla.

Deberá extenderse siempre completamente, hasta toda su altura, con o sin soporte de rodillas/asa. No se siente ni suba en la escalera si no está totalmente desplegada, y como escalera de tijera debe estar totalmente abierta y con la cinta tensada.

Para desplegar la escalera combinada:

- 1 Quite el asa de transporte.
- 2 Coloque la escalera en posición vertical sobre una superficie horizontal dura. Mantenga juntos los lados y retenga los dos peldaños inferiores con un pie al desplegarla.
 - a) **Como escalera de tijera con soporte de rodillas/asa:** Sujete la parte superior de la escalera y extienda completamente la sección superior. A continuación, extraiga la sección siguiente. Continúe extrayendo las secciones hasta que la escalera esté totalmente desplegada.
 - b) **Como escalera de tijera:** Sujete los lados del peldaño doble (articulación de bisagra) debajo del soporte de rodillas/asa y extienda completamente la sección superior de ambos lados de la escalera. Extienda luego la sección siguiente. Continúe desplegando las secciones de la escalera hasta que ambos lados, a excepción del soporte de rodillas/asa, estén completamente extendidos.
- 3 Abra ambos lados de la escalera hasta que la cinta quede totalmente tensada.
- 4 Compruebe que todas las secciones abiertas de la escalera estén bloqueadas: todas las fijaciones deben estar abiertas en un ángulo de unos 60°. Si se usa sin soporte de rodillas/

asa no se abren las fijaciones superiores de las secciones de escalera cerradas.

- 5 Si es necesario, mueva la escalera para que todas las secciones de la escalera entren en posición bloqueada.
- 6 Cuando haya comprobado que todas las secciones de escalera están en posición bloqueada, puede usarla en modo de tijera.

¡RIESGO! La escalera combinada debe estar siempre bien bloqueada para usarla. Compruebe siempre que todas las secciones extendidas están bloqueadas antes de subirse en ella. No olvide controlar las fijaciones inferiores que no son visibles desde arriba.

ES

B

Como escalera de un tramo apoyada

Esta escalera combinada también se puede usar apoyada como escalera de un tramo. Procedimiento para cambiarla a escalera de un tramo apoyada:

- 7 Extienda la escalera completamente tal como se ha descrito antes (vea "A Como escalera combinada de tijera").
- 8 Desbloquee las secciones en la parte trasera de la escalera presionando las dos fijaciones inferiores de una en una.
- 9 Incline adelante la escalera combinada. Contraiga la sección de escalera inferior y sujete la correa alrededor de los dos peldaños para que se mantengan juntos.
- 10 Controle que todas las secciones delanteras de la escalera combinada estén bloqueadas: todas las fijaciones debe estar abiertas en un ángulo de unos 60°.
- 11 Utilícela como escalera de un tramo apoyada manteniendo suspendida la sección trasera contraída.
- 12 Antes de plegar la escalera combinada. Suelte la correa que sujeta los dos peldaños traseros comprimidos.

INSTRUCCIONES DE USO

¡PELIGRO! Cuando la escalera combinada se usa como escalera de un tramo apoyada, la sección delantera sobre la que se permanezca siempre deberá estar bien bloqueada. Compruebe siempre que todas las secciones delanteras están bloqueadas antes de subirse en la escalera. No olvide controlar las fijaciones inferiores que no son visibles desde arriba.

C Plegado

La escalera combinada se desbloquea con las fijaciones inferiores situadas debajo de los penúltimos peldaños de cada lado. Procedimiento para plegar la escalera:

- 13 Límpiela si fuera necesario (vea abajo).
- 14 Pliegue ambos lados de la escalera.
- 15 Mantenga la escalera en posición vertical e inclínala un poco hacia afuera. No la sujete en los peldaños sino en los tubos telescópicos, a fin de evitar pellizcarse la manos al desbloquear y plegar la escalera.
- 16 Primero desbloquee las secciones de escalera más alejadas de usted, presionando las dos fijaciones inferiores de una en una. Las secciones de escalera se desbloquean automáticamente. Notará que el mecanismo de bloqueo se abre porque la escalera se pliega un poco. Oprima e introduzca las dos fijaciones interiores del lado situado más cerca de usted, y obre de igual modo para desbloquear el resto de las secciones de peldaños. Ahora la escalera está desbloqueada.
- 17 Inserte con cuidado las secciones de escalera la una en la otra.
- 18 Vuelva a colocar el asa de transporte.

¡PELIGRO! No mantenga las manos en las secciones de escalera o entre ellas al desbloquearla y plegarla.

D Transporte de la escalera combinada

Lleve la escalera en formato compacto, sosteniéndola por el asa suelta que se incluye en la entrega. Enganche el asa de transporte y arrástrela hasta el tope superior contra los peldaños para equilibrar el peso al transportar la escalera.

Transporte siempre la escalera combinada totalmente plegada en formato compacto. Así se

protegen los tubos telescópicos contra golpes y daños que pueden perjudicar el funcionamiento de la escalera.

E Limpieza de la escalera combinada

Por motivos de seguridad y funcionamiento, la escalera debe mantenerse siempre limpia, en especial los tubos telescópicos y las secciones de escalera. Lave o limpie la suciedad, virutas, manchas de pintura, cola, etcétera, después de cada empleo de la escalera, antes de plegarla. Limpie la escalera con un trapo humedecido con un poco de disolvente.

Después de la limpieza, los tubos telescópicos se pueden tratar con aerosol de silicona. Despliegue la escalera, rociela y séquela con papel o un trapo. La escalera debe estar siempre seca para que no se adhiera polvo.

Empleo

Por motivos de seguridad las escaleras deben usarse siempre con sentido común. Además queremos resaltar lo siguiente en cuanto a la escalera combinada:

- Como escalera de tijera deberá usarse siempre extendida hasta su altura completa, con o sin soporte de rodillas/asa, y con los dos lados completamente desplegados.
- Como escalera de un tramo apoyada, la escalera combinada se debe usar siempre desplegada a su altura total e inclinada con la parte trasera apoyada en una pared o soporte. Una sección de la parte trasera debe estar siempre plegada para que la escalera esté firme en los pies delanteros y con la parte trasera colgando libre.
- No suba en la parte trasera de la escalera combinada cuando se utilice como escalera de un tramo apoyada.
- No está permitido sentarse, permanecer de pie ni subir en la escalera combinada si ésta no se halla completamente extendida o sin soporte de rodillas/asa, y además como escalera de tijera, si no se halla completamente abierta y con la correa extendida. Si no están bloqueadas todas las secciones, la escalera es inestable y peligrosa de utilizar.
- No se debe usar la escalera plegada como asiento o para subirse en ella.
- La escalera combinada debe estar firme en el piso o en el suelo, con la carga uniformemente

repartida en todos los pies en modo de tijera; y como escalera de un tramo, apoyada en los dos pies delanteros. La escalera no se debe inclinar lateralmente ni apoyarse en solamente tres o menos pies.

- La escalera se puede cargar con un máximo de 150 kg.
- El peldaño superior de la escalera no se debe usar para poner los pies.
- La escalera no se debe usar colgada.
- La escalera no se debe desplegar, plegar ni usar vuelta hacia abajo.
- La escalera no se debe usar en posición horizontal.
- No utilice la escalera en trabajos sucios ni en entornos sucios. Si se usa la escalera para trabajos de albañilería, hormigón o pintura, con el tiempo puede ser difícil limpiarla y empeora la función telescópica.
- No utilice la escalera en pozos con agua ya que podría penetrar suciedad en los tubos telescópicos y empeorar el funcionamiento.
- No exponga los tubos telescópicos a golpes ni tratamiento duro de otro tipo. Los daños en los tubos empeoran la función telescópica.
- Transporte siempre la escalera combinada en formato compacto. Así los tubos telescópicos están protegidos y se reduce el riesgo de daños de transporte.

Cuidado y mantenimiento

La escalera combinada es una herramienta de precisión. Trátela con cuidado para que conserve sus exclusivas propiedades.

Mantenga siempre limpia la escalera, en especial los tubos telescópicos.

La escalera no se debe usar sin los pies de goma (protección antideslizante) y la protección superior. La protección superior de escalera impide la entrada de polvo, virutas de perforación o similares en los tubos telescópicos, que empeoraría el funcionamiento de la escalera. Los pies de goma y la protección superior de la escalera son piezas de desgaste que suministra el distribuidor. Cambie las protecciones cuando empiecen a estar gastadas.

INSTRUCCIONES DE USO

¡Atención! Pida un nuevo adhesivo con las instrucciones si el colocado en la escalera empezara a estar desgastado y fuera difícil de leer. Vea la dirección en el reverso de las instrucciones de uso o póngase en contacto con su distribuidor local.

CONDICIONES DE GARANTÍA

Aplicabilidad y tiempo de vigencia

El fabricante garantiza que el producto está libre de defectos de materiales y fabricación durante el periodo de un año.

Alcance de la garantía

La garantía termina un año después de la fecha de compra original. El fabricante responde de defectos en el producto en el momento de la entrega o producidos durante el tiempo de garantía. El fabricante no responde de defectos si es probable que el fallo se deba a que el producto

- no ha sido utilizado de la forma descrita en las instrucciones de uso
 - no ha sido cuidado y mantenido según las instrucciones de uso
 - ha sido reformado, modificado o sometido a daños exteriores de otro tipo
 - ha sido sobrecargado.
- No se consideran como defectos
- el desgaste normal
 - el consumo normal de piezas de desgaste.

Reclamación

Si el comprador quiere señalar la presencia de defectos, se debe informar al distribuidor sobre ellos dentro de un tiempo razonable, normalmente de 14 días después de que el defecto haya sido detectado o debería haberse detectado.

Servicio y reparación

Los eventuales trabajos de servicio o reparación debe hacerlos siempre un taller de servicio autorizado, el cual en cada caso particular evaluará las medidas adecuadas. Póngase en contacto con el distribuidor para averiguar dónde se encuentra el taller de servicio autorizado más cercano, o consulte la dirección en el reverso de las instrucciones de uso.

Yhdistelmätikkaita voidaan käyttää joko nojatikkaina tai vapaasti seisovina tikkaina polvituen/kahvan kanssa tai ilman sitä. Ainutlaatuisen rakenteensa ansiosta ne voidaan laajentaa lyhyistä tikkaista täyteen pituuteen. Tikkaiden ominaisuuksien ja toimivuuden säilyttämiseksi on tärkeää, että niitä käytetään, hoidetaan ja huolletaan käyttöohjeissa kuvatulla tavalla.

A Yhdistelmätikkaiden avaaminen vapaastiseisoviksi tikkaiksi

Yhdistelmätikkaat lukittuvat avattaessa automaattisesti.

FI Yhdistelmätikkaat on aina avattava täyteen pituuteen. Yhdistelmätikkaat tulee avata aina kokonaan täyteen pituuteensa, käytettiinpä polvitukea/kahvaa tai ei.

Yhdistelmätikkaiden avaaminen:

- Ota kantokahva pois.
- Sijoita yhdistelmätikkaat vaakasuoralle ja kovalle alustalle. Pidä tikkaista yhdessä ja paina jalalla molempien tikkaiden alimpia poikkipuita alas vetäessäsi tikkaista ylöspäin.
- a) **Avaaminen polvituelle/kahvalla tuetuiksi porrastikkaiksi:**
Tartu kädellä tikkaiden yläpään ja vedä tikkaiden yläosa kokonaan ylös. Sen jälkeen seuraava osa. Jatka tikasosien vetämistä, kunnes yhdistelmätikkaat ovat täydessä pituudessaan.
- b) **Avaaminen porrastikkaiksi:**
Tartu kaksoispoikkipuuhun (sarananivel) molemmilta puolilta polvituen/kahvan alapuolelta ja vedä molempien tikkaiden yläosat kokonaan ylös. Avaa sen jälkeen seuraava tikasosa. Jatka tikasosien avaamista, kunnes molemmat tikkaat ovat täydessä pituudessaan (polvitukea/kahvaa lukuun ottamatta).
- Levitä yhdistelmätikkaita kummaltakin puolelta niin, että hihna kiristyy kokonaan.
- Tarkasta, että kaikki tikasosat ovat lukittuneet: kaikkien lukkosalpojen on oltava n. 60° kulmassa. Kun tikkaista käytetään ilman polvitukea/kahvaa, suljettujen tikasosien ylimmät lukkosalvat eivät aukea.
- Ravistele tikkaista tarvittaessa niin, että kaikki tikasosat osat lukittuvat.

- Kun olet tarkistanut, että kaikki tikasosat ovat lukittuneina, voit käyttää tikkaista vapaastiseisovina tikkaina.

VAROITUS! Yhdistelmätikkaiden tulee olla aina kunnolla lukittuneena, kun niitä käytetään. Tarkasta aina, että kaikki avatut tikasosat ovat lukittuneena, ennen kuin kiipeät tikkailla. Muista tarkastaa alimmat lukkosalvat, jotka eivät näy ylhäältä päin.

B Muuntaminen nojatikkaiksi

Yhdistelmätikkaita voidaan käyttää myös nojaavina tikkaina. Yhdistelmätikkaiden muuttaminen nojaaviksi tikkaiksi:

- Avaa tikkaat yllä kuvatulla tavalla (katso A Yhdistelmätikkaiden avaaminen vapaasti seisoviksi tikkaiksi).
- Vapauta ensin tikasosien lukitus tikkaiden takaa painamalla kahta alinta lukkosalppaa, yksi kerrallaan.
- Kallista yhdistelmätikkaita eteenpäin. Työnä tikkaiden alin osa kasaan ja kiinnitä poikkipuut hihnalla yhteen.
- Tarkasta, että yhdistelmätikkaiden etummaisten tikkaiden kaikki tikasosat ovat lukittuneet: kaikkien lukkosalpojen on oltava n. 60° kulmassa.
- Käytä yhdistelmätikkaita nojaavina tikkaina niin, että taaempi, kokoontyönnetty osa riippuu.
- Ennen yhdistelmätikkaiden kasaamista: irrota hihna yhteen työnnettyjen poikkipuuden ympäriltä.

VAROITUS! Kun yhdistelmätikkaita käytetään nojaavina tikkaina, on etummaisen osan - jota käytetään kiipeämiseen - oltava aina huolellisesti lukittuna. Tarkasta aina, että kaikki etummaiset tikasosat ovat lukittuneena, ennen kuin kiipeät tikkailla. Muista tarkastaa alimmat lukkosalvat, jotka eivät näy ylhäältä päin.

C Yhdistelmätikkaiden kasaaminen

- Yhdistelmätikkaiden lukitus vapautetaan avaamalla molempien tikkaiden toiseksi alimmaisten poikkipuuden alla olevat neljä lukkohakaa. Yhdistelmätikkaiden kasaaminen: 13 Puhdista yhdistelmätikkaat tarvittaessa (katso alla).
- Taita yhdistelmätikkaiden molemmat puolet yhteen.
 - Pidä tikkaista pystyssä ja kallista niitä hieman itsestäsi pois päin. Pidä kiinni teleskooppiputkista, älä poikkipuista, ettet jää kokoonpainuvien ja lukittuvien tikkaiden väliin.
 - Vapauta ensin kauimpana olevien tikasosien lukitus painamalla kahta alinta lukkosalppaa yksi kerrallaan. Tikasosien lukitus aukeaa automaattisesti. Huomaat lukkomekanismin aukeamisen siitä, että tikkaat painuvat kokoon hieman. Paina sinua lähinnä olevien tikkaiden alimmat lukkohaat sisään ja vapauta muut tikasosat samalla tavalla. Tikkaat eivät ole nyt lukittuna.
 - Työnä tikasosat varovasti toistensa sisään.
 - Kiinnitä kantokahva paikalleen.

VAROITUS! Älä pidä käsiä tikasosien päällä tai välissä, kun olet avaamassa lukitusta ja kasaamassa tikkaista.

D Yhdistelmätikkaiden kuljetus

Kanna yhdistelmätikkaita kasattuna, mukana tulevan irrallisen kantokahvan avulla. Kiinnitä kantokahva ja siirrä sitä poikkipuuta kohden tasapainon saavuttamiseksi kantamisen aikana. Kuljeta yhdistelmätikkaita aina täysin kasattuna, tiiviissä paketissa. Näin suojaat teleskooppiputkia iskulta ja vaurioilta, jotka voivat heikentää yhdistelmätikkaiden toimintaa.

E Yhdistelmätikkaiden puhdistus

Turvallisuus- ja toiminnallisuussyistä tikkaat on aina pidettävä puhtaana, tämä koskee erityisesti teleskooppiputkia ja tikasosia. Kaikki lika, puru, roiskunut maali, liima ja vastaavat epäpuhtaudet on pestävä tai pyyhittävä pois joka kerta ennen tikkaiden kasaamista. Puhdista yhdistelmätikkaat liinalla, jossa on vähän liuotainetta.

Puhdistuksen jälkeen teleskooppiputket voidaan käsitellä silikonispraylla. Avaa yhdistelmätikkaat, suihkuta ja kuivaa kuivaksi paperilla tai liinalla. Tikkaiden on aina oltava kuivat, jotta ne eivät sido pölyä.

Käyttö

Turvallisuussyistä tikkaista on aina käytettävä harkiten ja tervettä järkeä käyttäen. Lisäksi haluamme korostaa yhdistelmätikkaiden käytössä seuraavaa:

- Käytettäessä yhdistelmätikkaita vapaasti seisovina tikkaina ne pitää aina avata täyteen pituuteensa (joko polvituen/kahvan kanssa tai ilman) ja molemmat puolet pitää levittää täysin auki.
- Nojaavina tikkaina tikkaiden on aina oltava täyteen korkeuteen avattuna ja takaosa seinää/tukea vasten kallistettuna. Yhdistelmätikkaiden takaosan yhden tikasosan tulee aina olla kokoontyönnettyä niin, että tikkaat seisovat tukevasti etummaisten jalkojen varassa ja takaosa riippuu vapaasti.
- Takaosaa pitkin ei saa kiivetä silloin, kun yhdistelmätikkaita käytetään nojaavina tikkaina.
- Yhdistelmätikkailla ei saa istua eikä seistä eikä niille saa kiivetä, jos niitä ei ole avattu kokonaan (joko polvituen/kahvan kanssa tai ilman) ja jos välihihna ei ole vapaasti seisovissa tikkaissa ihan suorana. Jos kaikki tikasosat eivät ole lukittuneina, yhdistelmätikkaat ovat epävakaat ja käytössä vaaralliset.
- Yhdistelmätikkaita ei saa käyttää kasattuna istuin- tai seisontatasana.
- Yhdistelmätikkaiden tulee seistä tukevasti lattialla tai maassa kuormituksen jakautuessa tasaisesti kaikille jaloille; nojaavassa käytössä molemmille etummaisille jaloille. Tikkaista ei saa kallistaa sivusuunnassa, eivätkä ne saa seisoa vain kolmen tai vähemmän jalan varassa.

- Tikkaiden enimmäiskuormitus on 150 kg.
- Tikkaiden ylintä poikkipuuta ei saa käyttää askelmana.
- Tikkaita ei saa käyttää ripustettuina.
- Tikkaita ei saa avata, kasata tai käyttää ylösalaisin käännettynä.
- Tikkaita ei saa käyttää vaakasuorassa asennossa.
- Älä käytä tikkaita likaisissa töissä tai likaisissa ympäristöissä. Jos yhdistelmätikkaita käytetään esimerkiksi muurauksessa, betonitöissä tai maalauksessa, niiden puhdistaminen voi ajan myötä olla vaikeaa ja teleskooppitoiminto voi heikentyä.
- Älä käytä tikkaita veden täyttämässä kaivoissa, se voi aiheuttaa lian tunkeutumisen teleskooppiputkien sisään ja heikentää toimivuutta.
- Teleskooppiputkia tulee suojata iskuilta ja muilta kovilta otteilta. Vioittuneet putket heikentävät teleskooppitoimintoa.
- Kuljeta yhdistelmätikkaat aina kasattuna, silloin teleskooppiputket ovat suojassa toistensa sisällä ja kuljetusvaurioiden vaara on pienempi.

FI

Hoito ja huolto

Yhdistelmätikkaat ovat tarkkuustuote. Käsittele tikkaita huolellisesti niin, että niiden ainutlaatuiset ominaisuudet säilyvät.

Pidä yhdistelmätikkaat aina puhtaina, erityisesti sen teleskooppiputket.

Yhdistelmätikkaita ei saa käyttää ilman kumitassuja (liukusuojia) ja päätysuojia. Tikkaiden päätysuojat estävät pölyn, porauslastujen ja vastaavien joutumisen teleskooppiputkiin heikentämään tikkaiden toimivuutta. Tikkaiden kumitassut ja päätysuojat ovat kuluvia osia, joita on saatavana jälleenmyyjiltä. Vaihda suojat, kun ne alkavat olla kuluneita.

HUOM! Jos tikkaiden ohjetarra alkaa olla kulunut ja vaikealukuinen, tilaa sen tilalle uusi tarra. Katso osoite käyttöohjeen takasivulta tai ota yhteys paikalliseen jälleenmyyjäsi.

TAKUUEHDOT

Sovelltavuus ja voimassaoloaika

Valmistaja myöntää tälle tuotteelle materiaali- ja valmistusviat kattavan 1 vuoden takuun.

Takuun laajuus

Takuu lakkaa vuoden kuluttua alkuperäisestä ostopäivästä. Valmistaja vastaa tuotteessa toimitushetkellä olevista ja takuuajana ilmenevistä vioista. Valmistaja ei vastaa kuitenkaan sellaisista vioista, joiden voidaan katsoa johtuneen siitä että:

- tuotetta ei ole käytetty käyttöohjeessa kuvatulla tavalla
 - tuotetta ei ole hoidettu ja huollettu käyttöohjeessa kuvatulla tavalla
 - tuotteeseen on tehty muutoksia tai sitä on vaurioitettu ulkoisesti
 - tuotetta on ylikuormitettu.
- Virheeksi ei katsota:
- normaalia kulumista
 - normaalia kuluviiden osien menekkiä.

Reklamaatio

Jos ostaja haluaa reklamoida vian, on jälleenmyyjälle ilmoitettava viasta kohtuullisen ajan kuluessa, yleensä 14 päivän kuluessa siitä, kun vika on havaittu tai se olisi pitänyt havaita.

Huolto ja korjaus

Mahdolliset huolto- ja korjaustoimenpiteet tulee aina antaa valtuutetun huoltoliikkeen tehtäväksi, joka päättää tarvittavista toimenpiteistä kussakin tapauksessa erikseen. Lähimmän valtuutetun huoltoliikkeen saat tietää jälleenmyyjältäsi tai käyttöohjeen takasivulta.

L'échelle combi est une échelle télescopique qui réunit la fonction d'escabeau avec ou sans support pour genou/poignée ou celle d'échelle simple. Grâce à sa conception unique, elle peut être étirée d'un format compact à sa hauteur totale.

Afin d'assurer et de maintenir le bon fonctionnement de l'échelle combi, il est essentiel qu'elle soit utilisée et entretenue conformément au mode d'emploi.

A Ouvrir l'échelle combi comme un escabeau

L'échelle combi se bloque automatiquement quand vous l'ouvrez.

L'échelle combi doit toujours être déployée sur toute sa hauteur avec ou sans support pour genou/poignée. Vous ne devez pas vous asseoir, vous tenir debout ou monter sur l'échelle combi si elle n'est pas totalement étirée et, si elle est utilisée comme escabeau, complètement écartée avec la bande tendue.

Ouvrir l'échelle combi :

- 1 Retirez la poignée de transport.
 - 2 Placez l'échelle combi sur un support horizontal et fermez. Maintenez les deux plans de l'échelle réunis tout en immobilisant les deux marches les plus basses avec un pied lorsque vous ouvrez l'échelle.
- a) **Ouvrir comme un escabeau avec support pour genou/poignée :** Saisissez le sommet de l'échelle et tirez la section la plus haute sur toute sa longueur. Sortez ensuite la section suivante. Continuez à sortir les sections de barreaux jusqu'à ce que l'échelle transformable soit complètement étirée.
 - b) **Déployer l'escabeau :** Saisissez les côtés de la double marche (joint articulé) sous le support pour genou/poignée et tirez la section la plus haute sur toute sa longueur. Tirez ensuite la section suivante. Continuez ainsi jusqu'à ce que toutes les sections sauf le support pour genou/poignée soient déployées.
- 3 Écartez les deux plans de l'échelle transformable de façon à ce que la bande soit totalement tendue.
 - 4 Contrôlez que toutes les sections de barreaux sont bloquées : tous les crochets de verrouillage doivent former un angle de 60° environ. En cas d'utilisation sans support pour genou/poignée,

les crochets supérieurs de verrouillage, des sections fermées, ne seront pas abaissés.

- 5 Si nécessaire, tirez brusquement sur l'échelle pour que toutes les sections de barreaux se mettent en position verrouillée.
- 6 Quand vous avez vérifié que toutes les sections de barreaux sont verrouillées, vous pouvez utiliser l'échelle combi comme un escabeau.

ATTENTION ! L'échelle combi doit toujours être correctement verrouillée avant d'être utilisée. Contrôlez toujours que toutes les sections de barreaux sont verrouillées avant de monter sur l'échelle. N'oubliez pas de contrôler les crochets de verrouillage les plus bas qui ne se voient pas du dessus.

B Transformer en échelle simple

L'échelle combi peut aussi être utilisée comme une échelle simple. Pour transformer l'échelle combi en échelle simple :

- 7 Ouvrez entièrement l'échelle, comme décrit ci-dessus (voir A Ouvrir l'échelle combi comme un escabeau).
- 8 Déverrouillez d'abord les sections de barreaux à l'arrière de l'échelle en enfonçant les deux crochets de verrouillage les plus bas, un à la fois.
- 9 Inclinez l'échelle combi vers l'avant. Escamotez la section la plus basse et attachez la courroie autour des deux marches de sorte à les réunir fermement.
- 10 Contrôlez que toutes les sections du plan avant de l'échelle combi sont verrouillées : tous les crochets de verrouillage doivent former un angle de 60° environ.
- 11 Utilisez l'échelle combi comme échelle simple en laissant suspendue la partie arrière repliée.
- 12 Avant de refermer l'échelle combi : détachez la courroie qui maintient jointes les deux marches arrières.

FR

ATTENTION ! Lorsque l'échelle combi est utilisée comme échelle simple il que le plan avant, sur lequel vous grimpez, soit toujours fermement verrouillée. Contrôlez toujours que toutes les sections de barreaux avant sont verrouillées avant de monter sur l'échelle. N'oubliez pas de contrôler les crochets de verrouillage les plus bas qui ne se voient pas du dessus.

C Fermer l'échelle combi

Les quatre étriers de verrouillage, tout en bas, sous l'avant-dernière marche de chaque plan de l'échelle, devront être ouverts pour replier l'échelle combi. Pour fermer l'échelle combi :

- 13 Nettoyez l'échelle combi si nécessaire (voir ci-dessous).
- 14 Repliez les deux planes de l'échelle combi.
- 15 Tenez l'échelle combi à la verticale et penchez-la un peu en avant. Tenez les tubes télescopiques, et pas les marches, pour ne pas vous coincer quand l'échelle se déverrouille et se ferme.
- 16 Déverrouillez d'abord les sections de barreaux les plus éloignées de vous en enfonçant les deux crochets de verrouillage les plus bas, un à la fois. Les sections de barreaux se déverrouillent automatiquement. Vous remarquerez que le mécanisme de verrouillage se débloque quand l'échelle se referme un peu. Enfoncez les deux crochets de verrouillage les plus bas sur le plan de l'échelle combi le plus proche de vous ; procédez de même pour libérer les autres sections de l'échelle. L'échelle combi est maintenant déverrouillée.
- 17 Faites glisser avec précaution les sections de barreaux les unes dans les autres.
- 18 Remettez la poignée de transport.

ATTENTION ! Ne placez pas vos mains sur ou entre les sections de barreaux quand vous déverrouillez et fermez l'échelle.

D Transporter l'échelle combi

Transportez l'échelle combi dans le format compact avec la poignée de transport séparée fournie avec l'échelle. Accrochez la poignée de transport et tirez-la le plus haut possible vers les marches pour une bonne répartition du poids quand vous portez l'échelle.

Transportez toujours l'échelle combi complètement fermée dans le format compact. Les tubes télescopiques sont ainsi protégés contre les chocs et les dommages qui pourraient nuire au fonctionnement de l'échelle combi.

E Nettoyer l'échelle combi

Pour des raisons de sécurité et de bon fonctionnement, l'échelle doit toujours être maintenue propre, surtout les tubes télescopiques et les sections de barreaux. Vous devez retirer saleté, sciure, éclaboussures de peinture, colle, etc. après chaque utilisation et avant de fermer l'échelle. Nettoyez l'échelle transformable avec un chiffon et un peu de solvant.

Après le nettoyage, les tubes télescopiques peuvent être traités avec un vaporisateur de silicone. Étirez l'échelle transformable, vaporisez et essuyez avec du papier ou un chiffon. L'échelle doit toujours être sèche pour ne pas retenir la saleté.

Utilisation

Pour des raisons de sécurité, les échelles doivent toujours être utilisées avec bon sens. En ce qui concerne l'échelle combi, nous souhaitons également attirer votre attention sur ce qui suit :

- Lorsque l'échelle combi est utilisée comme un escabeau, elle devra être déployée sur toute sa hauteur, avec ou sans support pour genou/poignée et les deux plans de l'échelle entièrement écartés.
- Comme échelle simple, l'échelle combi doit toujours être utilisée complètement étirée et inclinée avec la partie arrière contre le mur/l'appui. Une section de barreaux de la partie arrière de l'échelle combi doit toujours être rentrée pour que l'échelle repose de façon stable sur ses pieds avant avec la partie arrière pendant librement.
- Vous ne devez pas monter sur la partie arrière de l'échelle combi quand elle est utilisée comme échelle simple.
- Vous ne devez pas vous asseoir, vous tenir debout ou monter sur l'échelle combi si elle n'est pas totalement étirée, avec ou sans support pour genou/poignée et, si elle est utilisée comme un escabeau, elle doit aussi être complètement écartée avec la bande tendue. Si toutes les sections de barreaux ne sont pas verrouillées, l'échelle combi est instable et dangereuse à utiliser.

- L'échelle combi ne doit pas être utilisée dans sa forme compacte comme tabouret pour s'asseoir ou se tenir debout.
- L'échelle combi doit être stable sur le sol avec un poids bien réparti sur tous les pieds ; si elle est utilisée comme une échelle simple, sur les deux pieds avant. L'échelle ne doit pas pencher sur le côté et, si elle est utilisée comme un escabeau, doit reposer sur ses quatre pieds.
- L'échelle ne doit pas porter plus de 150 kg.
- La marche la plus haute de l'échelle ne doit pas être utilisé pour poser les pieds.
- L'échelle ne doit pas être utilisée suspendue.
- L'échelle ne doit pas être ouverte, fermée ou être utilisée à l'envers (la tête en bas).
- L'échelle ne doit pas être utilisée en position horizontale.
- N'utilisez pas l'échelle pour les travaux sales ou dans des environnements sales. Si l'échelle combi est utilisée pour la maçonnerie, le travail avec du béton ou la peinture, elle peut devenir tellement sale qu'il sera difficile de la nettoyer, ce qui pourrait nuire à la fonction télescopique.
- N'utilisez pas l'échelle dans les puits remplis d'eau ; de la saleté pourrait pénétrer dans les tubes télescopiques et nuire au fonctionnement.
- Ne soumettez jamais les tubes télescopiques à des chocs ou d'autres traitements brutaux. Des tubes endommagés nuisent à la fonction télescopique.
- Toujours transporter l'échelle combi dans son format compact, les tubes télescopiques sont alors protégés les uns dans les autres et le risque de dommage au cours de transport diminue.

Entretien et maintenance

L'échelle combi est un outil de précision. Manipulez l'échelle avec précaution pour qu'elle conserve ses qualités uniques.

Veillez toujours à la propreté de l'échelle combi, surtout celle des tubes télescopiques.

L'échelle combi ne doit pas être utilisée sans pieds en caoutchouc (antidérapants) et sans protection supérieure. La protection supérieure de l'échelle empêche poussière, sciure et autres saletés de pénétrer dans les tubes télescopiques et de nuire au fonctionnement de l'échelle. Les pieds en caoutchouc de l'échelle et la protection supérieure sont des pièces d'usure disponibles

après de votre revendeur. Remplacez les protections quand elles commencent à être usées.

NOTE! Si l'autocollant des instructions appliqué sur l'échelle commence à être usé ou difficile à lire, commandez-en un neuf. Voir adresse sur la dernière page du mode d'emploi ou contactez votre revendeur local.

CONDITIONS DE GARANTIE

Application et durée de validité

Le fabricant garantit pour un an que le produit est libre de défauts de matériaux et de fabrication.

Étendue de la garantie

La garantie est valable un an à partir de la date du premier achat.

Le fabricant est responsable des défauts du produit présents à la livraison ou ceux qui se manifesteraient durant la période de validité de la garantie.

Le fabricant décline toute responsabilité pour un défaut du produit s'il est vraisemblable que ce défaut est dû au fait que le produit

- n'a pas été utilisé comme décrit dans le mode d'emploi
 - n'a pas été soigné et entretenu comme décrit dans le mode d'emploi
 - a été transformé, modifié ou a subi des dommages externes
 - a été surchargé.
- Ne sont pas considérés comme des défauts
- une usure normale
 - la consommation normale de pièces d'usure.

Réclamation

Si l'acheteur désire réclamer un défaut, le revendeur devra en être notifié dans un délai raisonnable, habituellement 14 jours après que le défaut a été, ou aurait dû être, constaté.

Entretien et réparation

Tout entretien ou réparation doit toujours être exécuté auprès d'un atelier homologué qui jugera, dans chaque cas particulier, des mesures utiles à prendre. Contacter votre revendeur pour savoir où se trouve l'atelier homologué le plus proche ou voir cette adresse au verso du mode d'emploi.

Η σκάλα διπλής χρήσης είναι μια τηλεσκοπική σκάλα με διπλή λειτουργία. Μπορεί να χρησιμοποιηθεί σαν διπλή σκάλα με ή χωρίς στήριγμα για τα γόνατα/χειρολαβή, ή σαν μονή σκάλα. Χάρη στη μοναδική της κατασκευή μπορεί να επεκταθεί από μια συνεπτυγμένη μορφή σε μέγιστο ύψος.

Για να διατηρηθούν οι ιδιότητες και η λειτουργία της σκάλας πρέπει να τη χρησιμοποιείτε, να τη φροντίζετε και να τη συντηρείτε σύμφωνα με τις οδηγίες χρήσης.

A Άνοιγμα της σκάλας σαν διπλή σκάλα

Η σκάλα διπλής χρήσης ασφαλίσει αυτόματα όταν την ανοίγετε.

Ανοίγετε πάντοτε τη σκάλα τελείως, στο μέγιστο ύψος της, με ή χωρίς στήριγμα για τα γόνατα/χειρολαβή. Μην κάθεστε, στέκεστε ή περπατάτε στη σκάλα αν αυτή δεν έχει ανοίξει τελείως και επιπλέον αν, όταν τη χρησιμοποιείτε σαν διπλή σκάλα, δεν έχει τεκνύσει ο ιμάντας.

Ανοίξτε τη σκάλα διπλής χρήσης.

- 1 Αφαιρέστε το χερούλι μεταφοράς.
- 2 Τοποθετήστε τη σκάλα πάνω σε ένα οριζόντιο και σκληρό έδαφος. Κρατήστε τις δυο πλευρές της σκάλας ενωμένες και, πατώντας με το ένα πόδι σας στα κατώτατα σκαλοπάτια, ανοίξτε τη σκάλα.
 - a) **Άνοιγμα της σκάλας σαν διπλή σκάλα με στήριγμα για τα γόνατα/χειρολαβή:**
Πιάστε τη σκάλα από πάνω και ανοίξτε το πάνω-πάνω διάστημα ανάμεσα στα σκαλοπάτια τελείως. Μετά ανοίξτε το επόμενο διάστημα. Συνεχίστε να ανοίγετε τα διαστήματα ανάμεσα στα υπόλοιπα σκαλοπάτια μέχρι να επεκταθεί πλήρως η σκάλα.
 - b) **Άνοιγμα της σκάλας σαν διπλή σκάλα:**
Πιάστε τη σκάλα από τα άκρα του διπλού σκαλοπατιού (από την άρθρωση-μεντεσέ) κάτω από το στήριγμα για τα γόνατα/χειρολαβή και ανοίξτε ταυτόχρονα από τις δυο πλευρές της σκάλας το πάνω-πάνω διάστημα ανάμεσα στα σκαλοπάτια τελείως. Μετά ανοίξτε το επόμενο διάστημα. Συνεχίστε να ανοίγετε τα διαστήματα ανάμεσα στα υπόλοιπα σκαλοπάτια έως ότου οι δυο πλευρές της σκάλας, πλην του στηρίγματος για τα γόνατα/χειρολαβή, επεκταθούν πλήρως.
- 3 Τραβήξτε τις δυο πλευρές της σκάλας μέχρι να τεκνύσει τελείως ο ιμάντας.

- 4 Ελέγξτε ότι όλα τα ανοιγμένα διαστήματα έχουν ασφαλίσει: όλα τα μάνδαλα ασφαλείας πρέπει να έχουν εξέλθει και να σχηματίζουν γωνία 60°. Όταν η σκάλα χρησιμοποιείται χωρίς στήριγμα για τα γόνατα/χειρολαβή, δεν εξέρχονται τα μάνδαλα στα πάνω-πάνω διαστήματα που είναι κλεισμένα.
- 5 Αν χρειάζεται, τινάξτε τη σκάλα για να ασφαλίσουν όλα τα διαστήματα.
- 6 Όταν έχετε σιγουρευτεί ότι όλα τα διαστήματα ανάμεσα στα σκαλοπάτια έχουν ασφαλίσει μπορείτε να χρησιμοποιήσετε τη σκάλα σαν διπλή σκάλα.

ΠΡΟΣΟΧΗ! Η σκάλα πρέπει πάντα να έχει ασφαλίσει σωστά όταν χρησιμοποιείται. Ελέγχετε πάντα ότι όλα τα ανοιγμένα διαστήματα είναι ασφαλισμένα πριν ανεβείτε στη σκάλα. Μη ξεχνάτε να ελέγξετε τα κάτω-κάτω μάνδαλα ασφαλείας που δεν φαίνονται από ψηλά.

B Μετατροπή σε μονή σκάλα

Η σκάλα διπλής χρήσης μπορεί να χρησιμοποιηθεί και σαν μονή σκάλα. Μετατρέψτε τη σκάλα διπλής χρήσης σε μονή σκάλα, ως εξής:

- 7 Ανοίξτε τη σκάλα τελείως, όπως περιγράφεται παραπάνω (βλ. Άνοιγμα της σκάλας σαν διπλή σκάλα).
- 8 Απασφαλίστε τα διαστήματα ανάμεσα στα σκαλοπάτια στην πίσω πλευρά της σκάλας πιέζοντας ένα-ένα προς τα μέσα τα δυο κάτω-κάτω μάνδαλα ασφαλείας.
- 9 Γείρτε τη σκάλα προς τα εμπρός. Κλείστε το κάτω-κάτω διάστημα και τυλίξτε τον ιμάντα ώστε να συγκρατεί τα δυο σκαλοπάτια.
- 10 Ελέγξτε ότι όλα τα διαστήματα στα μπροστινό μέρος της σκάλας έχουν ασφαλίσει: όλα τα μάνδαλα ασφαλείας πρέπει να έχουν εξέλθει και να σχηματίζουν γωνία 60°.
- 11 Χρησιμοποιείστε τη σκάλα διπλής χρήσης σαν μονή σκάλα με την συνεπτυγμένη πίσω πλευρά της σκάλας να κρέμεται.
- 12 Πριν κλείσετε τη σκάλα διπλής χρήσης: λύστε τον ιμάντα που συγκρατεί τα δυο σκαλοπάτια στην πίσω πλευρά.

προς τα σκαλοπάτια για να έχετε ομοιόμορφη κατανομή του βάρους όταν κουβαλάτε τη σκάλα. Μεταφέρετε πάντα τη σκάλα τελείως κλειστή σε συνεπτυγμένη μορφή. Έτσι προστατεύονται οι τηλεσκοπικοί σωλήνες από χτυπήματα και ζημιές που μπορεί να χειροτερεύσουν την τηλεσκοπική τους λειτουργία.

E Καθαρισμός της σκάλας

Για λόγους ασφαλείας και καλής λειτουργίας πρέπει να διατηρείτε τη σκάλα καθαρή, προπαντός τους τηλεσκοπικούς σωλήνες και τα διαστήματα ανάμεσα στα σκαλοπάτια. Σκόνη, ξύσματα, υπολείμματα μπιογιάς, κόλλα ή στιδήςποτε άλλο πρέπει να ξεπλένονται ή να σκουπίζονται μετά από κάθε χρήση πριν κλείσετε τη σκάλα. Καθαρίστε τη σκάλα με ένα πανί με λίγο διαλυτικό υγρό.

Μετά τον καθαρισμό καλό είναι να περιποιηθείτε τους τηλεσκοπικούς σωλήνες με ένα σπρέι σιλικόνης. Ανοίξτε τη σκάλα, ψεκάστε την κι έπειτα σκουπίστε με ένα χαρτί ή πανί ώσπου να στεγνώσει. Η σκάλα πρέπει πάντα να είναι στεγνή για να μην κολλάει η σκόνη.

ΠΡΟΣΟΧΗ! Όταν η σκάλα διπλής χρήσης χρησιμοποιείται σαν μονή σκάλα πρέπει πάντα η μπροστινή πλευρά πάνω στη οποία ανεβαίνετε να έχει ασφαλίσει πλήρως. Ελέγχετε πάντα ότι όλα τα διαστήματα στην μπροστινή πλευρά της σκάλας είναι ασφαλισμένα πριν ανεβείτε στη σκάλα. Μη ξεχνάτε να ελέγξετε τα μάνδαλα κάτω-κάτω που δεν φαίνονται από ψηλά.

C Κλείσιμο της σκάλας

Η σκάλα διπλής χρήσης ξεκλειδώνει με τα τέσσερα κάτω-κάτω μάνδαλα ασφαλείας που βρίσκονται κάτω από τα προτελευταία σκαλοπάτια και από τις δυο πλευρές της σκάλας. Κλείστε τη σκάλα διπλής χρήσης ως εξής:

- 13 Καθαρίστε τη σκάλα αν χρειάζεται (βλ. παρακάτω).
- 14 Ενώστε τις δυο πλευρές της σκάλας.
- 15 Κρατήστε τη σκάλα όρθια και γείρτε την ελαφρά προς την αντίθετη από σας κατεύθυνση. Κρατήστε την από τους τηλεσκοπικούς σωλήνες, όχι από τα σκαλοπάτια, για να μην παγιδευτείτε όταν η σκάλα απασφαλιστεί και κλείσει.
- 16 Απασφαλίστε πρώτα τα διαστήματα ανάμεσα στα πιο μακρινά από σας σκαλοπάτια πιέζοντας ένα-ένα προς τα μέσα τα δυο κάτω-κάτω μάνδαλα ασφαλείας. Τα διαστήματα απασφαλίζουν αυτόματα. Θα καταλάβετε ότι ο μηχανισμός ασφαλείας έχει απασφαλιστεί όταν η σκάλα συμπυκωθεί λίγο. Με τον ίδιο τρόπο, πιέστε προς τα μέσα τα δυο κάτω-κάτω μάνδαλα ασφαλείας στην πιο κοντινή σε σας πλευρά της σκάλας, για να απασφαλίσουν και τα υπόλοιπα διαστήματα. Η σκάλα έχει τώρα ξεκλειδώσει.
- 17 Σπρώξτε τα διαστήματα ανάμεσα στα σκαλοπάτια προσεκτικά προς τα κάτω, το ένα μέσα στο άλλο.
- 18 Επανατοποθετήστε το χερούλι μεταφοράς.

ΠΡΟΣΟΧΗ! Μην έχετε τα χέρια σας πάνω ή ανάμεσα στα σκαλοπάτια όταν ξεκλειδώνετε και κλείνετε τη σκάλα.

D Μεταφορά της σκάλας

Μεταφέρετε τη σκάλα διπλής χρήσης σε συνεπτυγμένη μορφή κρατώντας την από το χερούλι μεταφοράς που συνοδεύει τη σκάλα. Γαντζώστε το χερούλι και τραβήξτε το μέχρι πάνω

Χρήση

Για λόγους ασφαλείας πρέπει πάντοτε οι σκάλες να χρησιμοποιούνται σύμφωνα με τη λογική. Σχετικά με τη σκάλα διπλής χρήσης θέλουμε επίσης να τονίσουμε τα εξής:

- Όταν η σκάλα διπλής χρήσης χρησιμοποιείται σαν διπλή σκάλα πρέπει πάντα να είναι πλήρως εκτεταμένη στο μέγιστο ύψος της με ή χωρίς στήριγμα για τα γόνατα/χειρολαβή και οι δυο πλευρές της σκάλας να είναι τελείως ανοιγμένες.
- Όταν η σκάλα διπλής χρήσης χρησιμοποιείται σαν μονή σκάλα πρέπει πάντα να είναι πλήρως εκτεταμένη στο μέγιστο ύψος της και η πίσω πλευρά της σκάλας να ακουμπάει στον τοίχο/στήριγμα. Ένα από τα διαστήματα στην πίσω πλευρά της σκάλας πρέπει πάντα να είναι συνεπτυγμένο ώστε η σκάλα να στέκεται σταθερά στα μπροστινά πόδια με το πίσω μέρος της να κρέμεται ελεύθερα.
- Μην ανεβαίνετε στην πίσω πλευρά της σκάλας όταν τη χρησιμοποιείτε σαν μονή σκάλα.
- Μην κάθεστε, στέκεστε ή ανεβαίνετε στη σκάλα αν αυτή δεν έχει ανοίξει τελείως με ή χωρίς στήριγμα για τα γόνατα/χειρολαβή και επιπλέον αν, όταν τη χρησιμοποιείτε σαν διπλή σκάλα, δεν έχει τεντώσει ο ιμάντας. Η σκάλα είναι ασταθής και επικίνδυνο να χρησιμοποιηθεί αν δεν έχουν ασφαλίσει όλα τα διαστήματα ανάμεσα στα σκαλοπάτια.
- Μην χρησιμοποιείτε τη σκάλα σαν σκαμνί για να κάθεστε ή να στέκεστε όταν αυτή είναι κλειστή.
- Η σκάλα πρέπει να στέκεται σταθερά στο πάτωμα ή στο έδαφος και η κατανομή του βάρους να είναι ίση σε όλα τα πόδια· κι όταν χρησιμοποιείται σαν μονή σκάλα, στα δυο μπροστινά πόδια. Η σκάλα δεν πρέπει να γέρνει προς τη μια πλευρά και όταν χρησιμοποιείται σαν διπλή σκάλα δεν πρέπει να στέκεται σε τρία μόνο ή λιγότερα πόδια.
- Η σκάλα έχει δυνατότητα φόρτωσης μέχρι 150 κιλά το ανώτερο.
- Δεν πρέπει να πατάτε στο υψηλότερο σκαλί της σκάλας.
- Η σκάλα δεν πρέπει να χρησιμοποιείται κρεμάμενη.
- Δεν πρέπει να ανοίγετε, να κλείνετε ή να χρησιμοποιείτε τη σκάλα αναποδογυρισμένη.
- Η σκάλα δεν πρέπει να χρησιμοποιείται σε οριζόντια θέση.
- Μην χρησιμοποιείτε τη σκάλα κατά τη διάρκεια

βρώμικων εργασιών ή σε βρώμικους χώρους. Αν η σκάλα για παράδειγμα χρησιμοποιείται κατά τη διάρκεια οικοδομικών εργασιών με τούβλα, μπετά ή μογιές μπορεί με τον καιρό να γίνει δύσκολος ο καθαρισμός της χειροτερεύοντας έτσι την τηλεσκοπική της λειτουργία.

- Μην χρησιμοποιείτε τη σκάλα σε πηγάδια με νερό γιατί μπορεί να εισέλθει στους τηλεσκοπικούς σωλήνες βρωμιά και να χειροτερεύσει τη λειτουργία τους.
- Μην εκθέτετε τους τηλεσκοπικούς σωλήνες σε χτυπήματα ή σε άλλη σκληρή μεταχείριση. Αν υποστούν ζημιά οι σωλήνες χειροτερεύει η τηλεσκοπική τους λειτουργία.
- Μεταφέρετε πάντοτε τη σκάλα στη συνεπτυγμένη μορφή της. Έτσι προστατεύονται οι τηλεσκοπικοί σωλήνες ο ένας μέσα στον άλλο και μειώνεται ο κίνδυνος ζημιών κατά τη μεταφορά.

Φροντίδα και συντήρηση

Η σκάλα διπλής χρήσης είναι ένα εργαλείο ακριβείας. Για να διατηρήσει τις μοναδικές της ιδιότητες πρέπει να τη μεταχειρίζεστε με προσοχή.

Διατηρείτε πάντοτε τη σκάλα καθαρή, προπαντός τους τηλεσκοπικούς σωλήνες.

Η σκάλα δεν πρέπει να χρησιμοποιείται χωρίς τα λαστιχένια πόδια (αντιολισθητική προστασία) και τις προστατευτικές τάπες. Οι προστατευτικές τάπες της σκάλας εμποδίζουν σκόνη, ξύσματα και παρεμφερή να εισέλθουν στους τηλεσκοπικούς σωλήνες και να χειροτερεύσουν τη λειτουργία της σκάλας. Τα λαστιχένια πόδια της σκάλας και οι προστατευτικές τάπες είναι αναλώσιμα εξαρτήματα που προσφέρει ο μεταπωλητής. Αλλάξτε τα προστατευτικά όταν αρχίσουν να φθείρονται.

ΠΡΟΣΟΧΗ! Παραγγείλετε καινούριο αυτοκόλλητο με υποδείξεις χειρισμού εάν αυτό της σκάλας έχει αρχίσει να φθείρεται και είναι δυσανάγνωστο. Βλ. διεύθυνση στο οπισθόφυλλο των οδηγιών χρήσης ή επικοινωνήστε με τον τοπικό σας μεταπωλητή.

ΟΡΟΙ ΕΓΓΥΗΣΗΣ

Εφαρμογή και διάρκεια της εγγύησης

Ο κατασκευαστής εγγυάται ότι το προϊόν δεν θα παρουσιάσει ελαττώματα στο υλικό και την κατασκευή του για τη διάρκεια ενός έτους.

Έκταση της εγγύησης

Η εγγύηση παύει να ισχύει ένα έτος μετά από την αρχική ημερομηνία αγοράς. Ο κατασκευαστής ευθύνεται για βλάβες του προϊόντος οι οποίες υπάρχουν κατά την παράδοσή του ή παρουσιαστούν κατά την περίοδο της εγγύησης. Ο κατασκευαστής δεν ευθύνεται για βλάβες του προϊόντος εάν ενδέχεται να έχουν προέλθει επειδή το προϊόν

- δεν έχει χρησιμοποιηθεί κατά τον τρόπο που περιγράφεται στις οδηγίες χρήσης
 - δεν έχει περιποιηθεί και συντηρηθεί σύμφωνα με τις οδηγίες χρήσης
 - έχει υποστεί μετατροπή στην κατασκευή, έχει τροποποιηθεί ή υποστεί άλλη εξωτερική ζημιά
 - έχει υπερφορτωθεί.
- Δεν θεωρούνται βλάβες
- η φυσιολογική φθορά
 - η φυσιολογική αλλοίωση αναλώσιμων εξαρτημάτων.

Παράπονα για ελαττωματικό προϊόν

Εάν ο αγοραστής θέλει να επισημάνει ένα ελάττωμα πρέπει να ενημερώσει τον μεταπωλητή για το ελάττωμα μέσα σε εύλογο χρονικό διάστημα, κατά κανόνα εντός 14 ημερών από τη στιγμή που διαπίστωσε ή που όφειλε να διαπιστώσει το ελάττωμα.

Τεχνική εξυπηρέτηση και επισκευή

Ενδεχόμενη τεχνική εξυπηρέτηση και επισκευή πρέπει να γίνει από εξουσιοδοτημένο συνεργείο τεχνικής εξυπηρέτησης το οποίο κάνει μια εκτίμηση των κατάλληλων ενεργειών για καθεμία περίπτωση. Επικοινωνήστε με τον μεταπωλητή σας για να μάθετε πού βρίσκεται το πλησιέστερο εξουσιοδοτημένο συνεργείο τεχνικής εξυπηρέτησης, ή δείτε τη διεύθυνση στο οπισθόφυλλο των οδηγιών χρήσης.

A **kombilétra** több funkcióval rendelkező teleszkópos létra, mely használható önállóan megálló létraként, térdtámasszal, kapaszkodóval vagy ezek nélkül, illetve felületnek támasztva is. Egyedi konstrukciója révén a kompakt formátum teljes hosszúságra nyitható.

A létra tulajdonságainak és funkcióinak megőrzése érdekében kérjük, tartsa be a használati utasításban leírt használati, tisztítási és karbantartási tudnivalókat.

A A kombilétra szétnyitása szabadon álló létrává

A kombilétra szétnyitáskor automatikusan rögzül.

A kombilétrát mindig teljes hosszában ki kell nyitni, akár használunk térdtámaszt/kapaszkodót, akár nem. A kombilétrára nem szabad ráülni, ráállni vagy fellépni, ha nincs teljesen kinyitva, illetve szabadon álló létraként akkor csak akkor, ha teljesen szét van hajtva, és a szalag megfeszül.

A kombilétra nyitása:

- 1 Vegye le a szállító fogantyút.
- 2 Helyezze a kombilétrát vízszintes és kemény felületre. A létra nyitáskor fogja össze a szárakat, és lábfejjel tartsa lenyomva a két legalsó létrafokot.
- a) **Létra nyitása térdtámasszal/kapaszkodóval:** Fogja meg a létra legfelső részét, és teljes hosszában húzza ki a felső szakaszt. Ezután húzza ki a következőt. Húzza ki a létraszakaszokat a kombilétra teljes hosszában.
- b) **Létra nyitása:** Két oldalról fogja meg a kettős létrafokot (a zsanércsuklónál) a térdtámasz/kapaszkodó alatt, majd húzza ki teljes hosszában a két létraszár legfelső szakaszát. Ezután húzza ki a következőt. A térdtámasz/kapaszkodó kivételével húzza ki mindkét létraszár szakaszait teljes hosszban.
- 3 Hajtsa szét a létraszárakat annyira, hogy a szalag megfeszüljön.
- 4 Győződjön meg, hogy mindegyik nyitott létraszakasz rögzült-e: minden rögzítő kar kb. 60°-os szögben álljon. Térdtámasz/kapaszkodó nélküli használatkor a zárt létraszakaszoknál a legfelső rögzítő karok nem hajlanak ki.
- 5 Szükség esetén igazítsuk meg úgy a létrát, hogy mindegyik szakasza rögzített helyzetbe kerüljön.

- 6 Miután meggyőződött arról, hogy mindegyik létraszakasz rögzült, a kombilétrát használhatja szabadon álló módon.

FIGYELEM! A létrát használatkor mindig megfelelően kell rögzíteni. Mielőtt fellépne a létrára, mindig győződjön meg arról, hogy az összes kihúzott létraszakasz rögzített állapotban van. Ne felejtkezzen meg a legalsó rögzítőkarokról sem, amelyek felülről nem láthatók.

B Átalakítás kitérhető létrává

A kombilétrát kitérhető formában is lehet használni. Így alakítsa át:

- 7 Nyissa ki a létrát teljesen, a fent leírt módon (ld. A kombilétra szétnyitása szabadon álló létrává).
- 8 A legalsó rögzítő karok benyomásával egyesével oldja ki a létra hátoldalának szakaszait.
- 9 Döntse előre a kombilétrát. Tolja össze a legalsó létraszakaszt, és a szalaggal átkötve fogja össze a két fokot.
- 10 Győződjön meg, hogy a kombilétra elülső létraszakaszai mind rögzítve vannak-e: minden rögzítőkar kb. 60°-os szögben álljon.
- 11 Ha a kombilétrát kitérve használja, a hátsó, összetolt létraszár az elülsőn függ.
- 12 Mielőtt összecukja a kombilétrát: oldja ki a szalagot, ami a két hátsó, összetolt létrafokot fogja össze.

FIGYELEM! A kombilétra kitérve használatkor az elülső létraszár legyen mindig megfelelően rögzítve, mert erre kell fellépni. Mielőtt fellépne a létrára, mindig győződjön meg arról, hogy az összes elülső létraszakasz rögzített állapotban van. Ne felejtkezzen meg a legalsó rögzítő karokról sem, amelyek felülről nem láthatók.

C A kombilétra összecukása

A kombilétrát rögzítését a négy legalsó karral lehet kioldani, melyek az utolsó előtti létrafokok alatt találhatók mindkét létraszáron. A kombilétrát az alábbiak szerint kell összecukni:

- 13 Szükség esetén tisztítsa meg a létrát (ld. lejjebb).
- 14 Hajtsa össze a két létraszárát.

- 15 Állítsa a létrát függőleges helyzetbe, testétől kicsit eltartva. A sérülések elkerülése érdekében a létra kioldásakor és összecukódásakor ne a fokokat fogja meg, hanem a teleszkópcsővet.
- 16 A legalsó rögzítő karok benyomásával először a létra legmesszebb eső szakaszait oldja ki egyenként. A létrafokok automatikusan kioldanak. A zármechanizmus nyílását az is jelzi, hogy a létra egy darabon összecuszik. A többi létraszakasz kioldásához a kombilétra Önhöz közelebb eső szárán nyomja be a két legalsó rögzítőkart a már ismert módon. Ezzel kioldotta a kombilétra rögzítését.
- 17 Óvatosan tolja egymásba a létraszakaszokat.
- 18 Helyezze vissza a szállító fogantyút.

FIGYELEM! Összecukáskor ne tartsa kezét a létraszakaszokon vagy azok között, mert becsípidhet.

D A kombilétra szállítása

A kombilétrát kompakt formában, a hozzá tartozó szállító fogantyúval lehet mozgatni. Akassza be a fogantyút, és az egységű érdekében húzza fel egészen a létrafokokig.

A kombilétrát teljesen összecukott, kompakt formátumban kell szállítani. Így védheti meg a teleszkópcsővet az ütődésektől és sérülésektől, melyek ártanak a működésnek.

E A kombilétra tisztítása

A tökéletes biztonság és működés érdekében a létrát mindig tartsa tisztán, különösen a teleszkópcsővet és a létraszakaszokat. Minden használat után mossa vagy törölje le a szennyeződést, forgácsot, festéket, ragasztót és egyéb anyagot, mielőtt a létrát összecukja. A tisztításhoz rongyot és egy kis oldószert használjon.

A teleszkópcsővet tisztítás után lefújhatja szilikonsprayvel. Nyissa ki a létrát, fújja le, majd törölje át száraz papírral vagy ronggyal. A létra legyen mindig száraz, hogy a por ne kössön hozzá.

Használat

Biztonsági okok miatt a létrát mindig elővigyázattal kell használni. Az Ön kombilétrájával kapcsolatban pedig a következőkre hívjuk fel a figyelmet:

- Ha szabadon álló létraként használja a kombilétrát, mindig teljes hosszában húzza ki, térdtámasszal/kapaszkodóval vagy anélkül, és a

létra mindkét szárát teljesen hajtsa szét.

- Ha kitérve használja, mindig teljes hosszában húzza ki, és hátoldalával támassza a falnak/támasztó felületnek. A létra hátsó szárán az egyik szakasz mindig legyen összetolva, hogy a létra stabilan állhasson az elülső szárán; a hátsó szár ilyenkor szabadon lóg.
- A hátsó szárra nem szabad fellépni akkor, ha a létrát kitérve használja.
- A kombilétrára nem szabad ráülni, ráállni vagy fellépni, ha nincs teljesen kinyitva, térdtámasszal/kapaszkodóval vagy anélkül, illetve szabadon álló létraként akkor csak akkor, ha teljesen szét van hajtva, és a szalag megfeszül. A kombilétra instabil, és használata veszélyes akkor, ha nincs mindegyik szakasza rögzítve.
- Az összecukott kombilétrára nem szabad ráülni vagy ráállni.
- A létrának stabilan kell állnia a padlón vagy talajon úgy, hogy egyenes terhelés jusson mindegyik lábra; kitérve formában az elülső lábakra. A létrát ne döntse oldalra, és lépcsős formában nem állhat három vagy kevesebb lábán.
- A létra maximális teherbírása 150 kg.
- A legfelső fokra nem szabad fellépni.
- A létrát nem szabad fellógatva használni.
- A fejjel lefele fordított létrát nem szabad nyitni, összecukni és használni sem.
- Nem használható vízszintes helyzetben.
- A létrát ne használja szennyező munkához vagy ilyen környezetben. Ha például falazásnál, betonozásnál vagy festésnél használják, idővel nehéz lesz megtisztítani, és a teleszkópfunkció megrongálódik.
- Ne használja a létrát vízzel telt kútban, mert a teleszkópcsőbe kerülő szennyeződés árt a működésnek.
- A teleszkópcsővet ne érje ütés vagy más, durva bánásmód. A cső sérülései kárt tesznek a teleszkópos működésben is.
- A létrát mindig összecukott formában kell szállítani, így a csőszakaszok egymást védik, és a szállítás kevesebb sérüléssel jár.

Gondozás és karbantartás

A kombilétra precíziós szerszám. Egyedi tulajdonságainak megőrzése érdekében bányon vele gondosan.

Tartsa mindig tisztán, különös tekintettel a teleszkópcsőre.

Ne használja (csúszásgátló) gumipapucsok és tetővédő kupak nélkül. A tetővédő akadályozza meg, hogy a működést rongáló por, forgácsok és hasonlók a teleszkópcsőbe jussanak. A létra gumipapucsei és tetővédő kupakja kopásnak kitett tartozékok, ezeket a viszonteladónál beszerezheti. Az elkopott tartozékokat cserélje le.

Figyelem! Rendeljen új tájékoztató matricát, ha a létrán lévő már elkopott, és nehezen olvasható. A címet a használati utasítás hátoldalán találja, vagy keresse fel a viszonteladót.

GARANCIA FELTÉTELEK

Alkalmazhatóság és az érvényesség ideje

A gyártó egy éven át nyújt garanciát gyártási és anyaghibák esetére.

A garancia korlátai

A garancia a vásárlás napjától számított egy év után megszűnik. A gyártó felel a termék azon hibáiért, melyet kiszállításkor észlelnek vagy a garanciális időn belül lép fel. A gyártó nem vállal felelősséget azon hibákért, melyek esetében valószínűsíthető, hogy a terméket

- nem a használati utasításban leírtaknak megfelelően használták
 - nem a használati utasításban leírtaknak megfelelően gondozták vagy tartották karban
 - átépítették, átalakították vagy más külső sérülés érte
 - túlterhelték.
- Nem minősül hibának
- a normális használatból eredő kopás
 - a kopásnak kitett tartozékok normális fogyása.

Reklamáció

Reklamáció esetén ésszerű időn belül tájékoztatni kell a viszonteladót, ez normális körülmények közt a hiba észrevételétől vagy észrevehetőségétől számított 14 napot jelent.

Szerviz és javítás

A szervizelést és javítást csak engedéllyel rendelkező műhelyben szabad végezteni, amely minden esetben véleményt ad ki a megfelelő intézkedésről. Az Ön viszonteladója tájékoztatja Önt a legközelebbi, engedéllyel rendelkező műhely címéről, illetve ezeket megtalálja a használati utasítás hátoldalán is.

La scala combi è una scala telescopica multifunzione che può essere usata come scala doppia con o senza maniglia/appoggio oppure come scala da appoggio. Grazie alla sua struttura esclusiva, dalla sua lunghezza totale la scala si ripiega in un formato compatto.

Per mantenere le caratteristiche e la perfetta funzionalità della scala combi, seguire le presenti istruzioni per l'uso, la cura e la manutenzione.

A Apertura della scala combi come scala doppia

La scala combi si blocca automaticamente all'apertura.

Aprire sempre interamente la scala combi alla lunghezza massima con o senza maniglia/appoggio. Non sedersi, sostare o salire sulla scala combi se non è completamente aperta e, quando è utilizzata come scala doppia, se i due lati non sono divaricati e il nastro è teso.

Come aprire la scala combi:

- 1 Rimuovere la maniglia di trasporto.
- 2 Collocare la scala combi su una superficie piana e solida. Afferrare i lati della scala e tenere fermi i due gradini inferiori con un piede mentre si apre la scala.
 - a) **Aprire come scala doppia con maniglia/appoggio:**
Afferrare la scala nella parte più alta ed estrarre interamente la sezione superiore. Estrarre quindi la sezione successiva. Continuare ad estrarre le sezioni finché la scala combi non è completamente aperta.
 - b) **Aprire come scala doppia:**
Afferrare i lati dei gradini doppi (cerniere) sotto la maniglia/appoggio ed estrarre interamente la sezione superiore di entrambi i lati di salita. Estrarre quindi la sezione successiva. Continuare ad estrarre le sezioni eccetto la maniglia/appoggio finché i due lati della scala non sono completamente aperti.
- 3 Divaricare i due lati della scala combi in modo da tendere completamente il nastro.
- 4 Accertarsi che tutte le sezioni siano bloccate: tutti gli anelli di bloccaggio devono essere estratti a un angolo di circa 60°. Per l'utilizzo senza maniglia/appoggio, non estrarre gli anelli di bloccaggio superiori sulle sezioni chiuse.
- 5 All'occorrenza, scuotere la scala in modo che tutte le sezioni si blocchino.

- 6 Dopo aver controllato che tutte le sezioni sono bloccate, è possibile utilizzare la scala combi come scala doppia.

PERICOLO! La scala combi deve essere sempre bloccata correttamente prima dell'utilizzo. Controllare sempre che tutte le sezioni aperte siano bloccate prima di salire sulla scala. Non dimenticare di controllare gli anelli di bloccaggio inferiori, che non sono visibili dall'alto.

B Trasformazione in scala da appoggio

La scala combi può essere utilizzata anche come scala da appoggio. Trasformare la scala combi in scala da appoggio nel modo seguente:

- 7 Aprire interamente la scala come descritto sopra (vedere il punto A, "Aprire la scala combi come scala doppia").
- 8 Sbloccare le sezioni sul lato posteriore della scala premendo uno alla volta i due anelli di bloccaggio inferiori.
- 9 Inclinare la scala combi in avanti. Avvicinare la sezione inferiore della scala e fissare la cinghia ai due gradini in modo da tenerli uniti.
- 10 Accertarsi che tutte le sezioni della parte anteriore della scala siano bloccate: tutti gli anelli di bloccaggio devono essere estratti a un angolo di circa 60°.
- 11 Utilizzare la scala combi come scala da appoggio lasciando pendere la parte posteriore.
- 12 Prima di chiudere la scala combi: sganciare la cinghia che tiene assieme i due gradini posteriori.

PERICOLO! Quando si utilizza la scala combi come scala da appoggio, la parte anteriore sulla quale si sale deve sempre essere bloccata correttamente. Controllare sempre che tutte le sezioni anteriori siano bloccate prima di salire sulla scala. Non dimenticare di controllare gli anelli di bloccaggio inferiori, che non sono visibili dall'alto.

C Chiusura della scala combi

La scala combi si sblocca con i quattro anelli di bloccaggio inferiori, collocati sotto i penultimi pioli di ogni lato della scala. Procedere come segue:

- 13 Pulire la scala se necessario (vedere sotto).
- 14 Avvicinare i due lati della scala combi.
- 15 Tenere la scala combi in posizione eretta e poi inclinarla allontanandola leggermente. Afferrare le aste telescopiche. Non afferrare i pioli, rischio di schiacciamento durante lo sbloccaggio e la chiusura!
- 16 Sbloccare per prime le sezioni più lontane premendo uno alla volta i due anelli di bloccaggio inferiori. Le sezioni si sbloccano automaticamente. Lo scatto del meccanismo di bloccaggio è segnalato da una leggera chiusura della scala. Premere allo stesso modo entrambi gli anelli di bloccaggio inferiori del lato della scala combi più vicino a sé per sbloccare le altre sezioni. Ora la scala combi è sbloccata.
- 17 Inserire con cautela le sezioni una dentro l'altra.
- 18 Rimontare la maniglia di trasporto.

PERICOLO! Non tenere le mani sopra o fra le sezioni durante lo sbloccaggio e la chiusura della scala.

D Trasporto della scala combi

Spostare la scala combi nel formato compatto utilizzando la maniglia di trasporto in dotazione. Agganciare la maniglia di trasporto e tirarla in alto contro i pioli in modo da distribuire uniformemente il peso durante il trasporto.

Trasportare sempre la scala combi in posizione completamente chiusa, nel formato compatto. In tale modo le aste telescopiche sono protette da danni e urti che potrebbero pregiudicare la funzionalità della scala combi.

E Pulizia della scala combi

La scala, e in particolare le aste telescopiche e le sezioni, devono essere sempre mantenute pulite per motivi di sicurezza e funzionalità. Sporczia, trucioli, macchie di vernice, colla ecc. devono essere rimossi al termine di ogni utilizzo e prima di chiudere la scala. Pulire la scala combi con un panno e poco solvente.

Dopo la pulizia si possono trattare le aste telescopiche con spray al silicone nel seguente modo. Aprire la scala combi, nebulizzare e asciugare con carta o un panno. La scala deve

essere perfettamente asciutta affinché la polvere non attacchi.

Utilizzo

Per motivi di sicurezza la scala deve essere sempre utilizzata con buon senso. In particolare desideriamo sottolineare le seguenti precauzioni d'uso della scala combi:

- Quando viene utilizzata come scala doppia, la scala combi deve essere sempre utilizzata aperta alla lunghezza totale, con o senza maniglia/appoggio e con i due lati completamente divaricati.
- Quando viene utilizzata come scala da appoggio, la scala combi deve essere sempre utilizzata aperta alla lunghezza totale con il lato posteriore appoggiato contro la parete/ il supporto. Una sezione del lato posteriore della scala combi deve essere sempre ritratta, in modo che la scala appoggi stabilmente sui piedi anteriori con la parte posteriore sospesa.
- Non salire sulla parte posteriore della scala combi quando viene utilizzata come scala da appoggio.
- Non sedersi, sostare o salire sulla scala combi se non è completamente aperta con o senza maniglia/appoggio e, quando è utilizzata come scala doppia, se i due lati non sono divaricati e il nastro è teso. Se non sono bloccate tutte le sezioni, la scala combi è instabile e pericolosa.
- Non usare la scala combi chiusa come sedile o sgabello.
- La scala combi deve poggiare stabilmente sul pavimento o sul terreno con il carico uniformemente distribuito su tutti i piedini; quando è utilizzata come scala da appoggio, deve poggiare stabilmente su entrambi i piedini anteriori. La scala non deve essere inclinata lateralmente e quando è usata come scala doppia deve poggiare su tutti i piedi.
- La portata massima della scala è 150 kg.
- Il piolo superiore della scala non deve essere utilizzato come scalino.
- Non utilizzare la scala appesa.
- Non aprire, chiudere o utilizzare la scala in posizione ribaltata.
- Non utilizzare la scala in posizione orizzontale.
- Non utilizzare la scala in ambienti molto sporchi. Se la scala è utilizzata ad esempio per lavori di muratura, gettate di cemento o verniciatura, con il tempo può risultare difficile eseguire una pulizia adeguata e il

funzionamento delle aste telescopiche può esserne pregiudicato.

- Non utilizzare la scala in pozzi pieni d'acqua o simili per prevenire l'ingresso nelle aste telescopiche di sporczia che potrebbe pregiudicare il corretto funzionamento della scala.
- Trattare la scala con cura, senza sbattere le aste telescopiche contro corpi contundenti. Danni alle aste telescopiche pregiudicano il corretto funzionamento della scala.
- Trasportare sempre la scala nel formato compatto. In tale configurazione le aste telescopiche sono protette e si riduce il rischio di danni durante il trasporto.

Cura e manutenzione

La scala combi è uno strumento di precisione. Per non pregiudicare le caratteristiche esclusive della scala, maneggiarla con cura.

La scala combi e, in particolare, le aste telescopiche devono essere sempre mantenute pulite.

Non usare la scala combi se priva di piedini di gomma (protezioni antiscivolo) e protezioni superiori. Le protezioni superiori della scala impediscono a polvere, trucioli ecc. di penetrare all'interno delle aste telescopiche pregiudicando il corretto funzionamento della scala. I piedini di gomma e le protezioni superiori della scala sono soggetti a normale usura e possono essere acquistati presso il rivenditore. Sostituire le protezioni quando mostrano segni di usura.

NOTA! Ordinare una nuova etichetta di avvertimento se l'etichetta inizia ad essere usurata e difficile da leggere. Vedere l'indirizzo sul retro del libretto di istruzioni oppure contattare il proprio rivenditore autorizzato.

GARANZIA**Applicabilità e durata**

Il Costruttore garantisce il prodotto per eventuali difetti del materiale o di fabbricazione per un periodo di 1 anno.

Copertura offerta dalla garanzia

La garanzia è valida per 1 anno a partire dalla prima data di acquisto. Il Costruttore risponde di difetti al prodotto presenti alla consegna o insorti durante il periodo di garanzia. Tuttavia la responsabilità del Costruttore decade qualora il difetto possa essere ricondotto a:

- utilizzo in modo difforme da quanto previsto nelle presenti istruzioni per l'uso;
- mancata cura e manutenzione come indicato nelle presenti istruzioni per l'uso;
- modifica, manomissione o altro danno esterno;
- sovraccarico.

Non sono considerati difetti:

- normale usura
- normale consumo di componenti soggetti a usura.

Reclami

Ai fini della garanzia, l'acquirente è tenuto a informare il rivenditore del difetto entro un termine congruo, solitamente 14 giorni dal giorno in cui il difetto è stato riscontrato o avrebbe dovuto essere riscontrato.

Assistenza e riparazione

Eventuali operazioni di assistenza o riparazione devono essere sempre eseguite da un centro di assistenza autorizzato, che valuterà gli interventi da adottare nel caso specifico. Rivolgersi al rivenditore per indicazioni sul centro di assistenza autorizzato più vicino, oppure all'indirizzo riportato a tergo delle istruzioni per l'uso.

Kombinuotos kopėčios yra teleskopinės kopėčios su laisvai stovinčių skečiamųjų kopėčių (su kelių atrama/rankena arba be jos) ir standartinių atremiamų kopėčių funkcijomis. Dėl unikalios konstrukcijos kopėčias galima išskleisti iš kompaktiškos formos per visą kopėčių aukštį.

Jei pageidaujate išlaikyti kopėčių funkcionalumą ir savybes, naudokite, prižiūrėkite ir dirbkite su šiomis kopėčiomis pagal šias naudojimo instrukcijas.

A Kombinuotų kopėčių išskleidimas į laisvai stovinčias skečiamąsias kopėčias

Kombinuotos kopėčios automatiškai užsifiksuoja, kai jas išskleidžiate.

Kombinuotas kopėčias visada reikia išskleisti per visą aukštį (su kelių atrama/rankena arba be jos). Negalima sėdėti, stovėti arba lipti ant kombinuotų kopėčių, jei jos nėra visiškai išstumtos ir, jei statomos kaip laisvai stovinčios skečiamosios kopėčios, nėra iki galo išskleistos, o juosta nėra iki galo įsitempusi.

Kombinuotų kopėčių išskleidimas:

- 1 Nuimkite nešimo rankeną.
- 2 Pastatykite kombinuotas kopėčias ant tvirtu, lygaus paviršiaus. Prilaikykite kopėčias už šonų, o viena pėda, pastatyta ant apatinės pakopos, spauskite kopėčias.
- a) **Išskleidimas į skečiamąsias kopėčias su kelių atrama/rankena:** Suimkite kopėčias už viršutinės dalies ir iki galo ištraukite viršutinę sekciją. Po to ištraukite kitą sekciją. Toliau traukite pakopų sekcijas, kol kombinuotos kopėčios bus ištrauktos iki galo.
- b) **Išskleidimas į skečiamąsias kopėčias:** Iš šonų suimkite po kelių atrama/rankena esantį dvigubą kopėčių skersinį (lankstą) ir iki galo ištraukite abiejų kopėčių pusių viršutinės pakopos sekciją. Po to ištraukite kitą sekciją. Toliau traukite pakopų sekcijas, kol bus iki galo išskleistos abi kopėčių pusės be kelių atramos/rankenos.
- 3 Išskleiskite abi kombinuotų kopėčių puses, kad juosta įsitemptų iki galo.
- 4 Patikrinkite, ar visų ištrauktų pakopų sekcijos yra užfiksuotos: visi fiksatoriai turi būti pasisukę maždaug 60° kampu. Naudojant kopėčias be

kelių atramos/rankenos, suglaudus pakopų sekcijas viršutiniai fiksatoriai neatsidaro.

- 5 Jei reikia, pareguliuokite kopėčias, kad visos pakopų sekcijos užsifiksuotų.
- 6 Patikrinę ir įsitikinę, kad visos pakopų sekcijos yra užfiksuotos, galite pradėti naudoti kombinuotas kopėčias kaip laisvai stovinčias skečiamąsias kopėčias.

DĖMESIO! Darbo metu kombinuotas kopėčias visada turi būti tinkamai užfiksuotos. Prieš lipdami ant kopėčių visada patikrinkite, ar visos išskleistos pakopų sekcijos yra užfiksuotos. Nepamirškite patikrinti apatinių fiksatorių, kurių iš viršaus nesimato.

B Išskleidimas į atremiamas kopėčias

Kombinuotas kopėčias galima naudoti ir kaip atremiamas kopėčias. Jei pageidaujate išskleisti kombinuotas kopėčias kaip atremiamas kopėčias:

- 7 Iki galo išskleiskite kopėčias, kaip aprašyta aukščiau (žr. Av punktą išskleidimas į laisvai stovinčias skečiamąsias kopėčias).
- 8 Galinėje kopėčių pusėje atblokuokite pakopų sekcijas. Tam reikia po vieną įspausti du apatinius fiksatorius.
- 9 Palenkite kombinuotas kopėčias į priekį. Suglauskite apatinę pakopų sekciją ir suriškite diržu abu skersinius, kad laikytųsi kartu.
- 10 Patikrinkite, ar visos pakopų sekcijos priekinėje kombinuotų kopėčių pusėje yra užfiksuotos: visi fiksatoriai turi būti pasisukę maždaug 60° kampu.
- 11 Naudokite kombinuotas kopėčias kaip atremiamas kopėčias su kabančia sustumiamą galine dalimi.
- 12 Prieš sustumdami kombinuotas kopėčias atiškite dvi sustumiamas galines pakopas laikantį dirželį.

DĖMESIO! Kai kombinuotas kopėčias naudojate kaip atremiamas kopėčias, priekinė dalis, kuria lipate į viršų, visada turi būti gerai užfiksuota. Prieš lipdami ant kopėčių visada patikrinkite, ar visos priekinės pakopų sekcijos yra užfiksuotos. Nepamirškite patikrinti apatinių fiksatorių, kurių iš viršaus nesimato.

C Kombinuotų kopėčių sustūmimas

Kombinuotų kopėčių fiksacija yra atblokuojama keturiais fiksatoriais, esančiais apatinėje kopėčių dalyje, po antra nuo apačios pakopa kiekvienoje kopėčių pusėje. Taip reikia sustumti kombinuotas kopėčias:

- 13 Jei reikia, nuvalykite kombinuotas kopėčias (žr. žemiau).
- 14 Suglauskite abi kombinuotų kopėčių puses.
- 15 Laikykite kombinuotas kopėčias stačiai ir šiek tiek palenkite nuo savęs. Laikykite už teleskopinių vamzdelių, o ne už pakopų, kad neprispaustumėte pirštų, kai kopėčios atsifiksuos ir bus sustumiamos.
- 16 Pirmiausia atblokuokite toliausiai nuo jūsų esančių pakopų sekcijų fiksaciją, po vieną paspausdami du apatinius fiksatorius. Pakopų sekcijos atsiblokuoja automatiškai. Kopėčios truputį susiglaus, tai ženklas, kad fiksatoriai atsijungia. Tokiu pačiu būdu įspauskite abu apatinius fiksatorius arčiau jūsų esančioje kombinuotų kopėčių dalyje, taip atlaisvinsite likusias pakopų sekcijas. Dabar kombinuotų kopėčių fiksacija yra atblokuota.
- 17 Atsargiai sustumkite pakopų sekcijas vieną į kitą.
- 18 Uždėkite atgal nešimo rankeną.

DĖMESIO! Atlaisvindami ir sustumdami kopėčias nelaikykite rankų ant pakopų sekcijų arba tarp jų.

D Kombinuotų kopėčių transportavimas

Prieš nešdami suteikite kombinuotoms kopėčioms kompaktišką formą. Užkabinkite rankeną ir patraukite aukštyn iki pat pakopų, kad nešant svoris būtų pasiskirstęs tolygiai.

Kombinuotas kopėčias visada transportuokite iki galo sustumtas ir kompaktiškos formos. Šitaip apsaugosite teleskopinius vamzdičius nuo smūgių

ir pažeidimų, galinčių turėti neigiamos įtakos kombinuotų kopėčių funkcionalumui.

E Kombinuotų kopėčių valymas

Saugumo ir funkcionalumo sumetimais kopėčios visada turi būti švarios, ypač teleskopiniai vamzdeliai ir pakopų sekcijos. Kiekvieną kartą po darbo, prieš sustumiant kopėčias, reikia nuplauti arba nušluostyti nešvarumus, pjuvenas, dažus, klijus ir pan. Nuvalykite kombinuotas kopėčias šluoste su trupučiu tirpiklio.

Nuvalius kopėčias, teleskopinius vamzdelius galima nuvalyti silikoniniu purškalu. Išskleiskite kombinuotas kopėčias, apipurškite ir nusauskite popieriumi arba šluoste. Kopėčios visada turi būti sausos, kad prie jų neliptų dulksės.

Naudojimas

Saugumo sumetimais kopėčios visada turi būti naudojamos atsargiai. Taip pat norime pabrėžti šiuos su kombinuotomis kopėčiomis susijusius niuansus:

- Pastatytos kaip laisvai stovinčios skečiamosios kopėčios, kombinuotos kopėčios visada turi būti išskleistos per visą savo aukštį (su kelių atrama/rankena arba be jos), o abi pusės turi būti iki galo išstumtos.
- Pastatytos kaip atremiamos kopėčios, kombinuotos kopėčios visada turi būti išskleistos per visą aukštį ir galine puse atremtos į sieną/atramą. Galinėje kombinuotų kopėčių pusėje esanti pakopų sekcija visada turi būti sustumta, kad kopėčios tvirtai stovėtų ant priekinių kojelių, o galinė dalis laisvai kabėtų.
- Kai kombinuotos kopėčios naudojamos kaip atremiamos kopėčios, draudžiama lipti galine jų dalimi.
- Draudžiama sėdėti, stovėti arba lipti ant kombinuotų kopėčių, jei jos nėra visiškai išstumtos (su kelių atrama/rankena arba be jos) ir, jei statomos kaip laisvai stovinčios skečiamosios kopėčios, nėra iki galo išskleistos, o juosta nėra iki galo įsitempusi. Jei nėra užfiksuotos visos pakopų sekcijos, kombinuotos kopėčios yra nestabilios ir nesaugios.
- Draudžiama sėdėti arba stovėti ant sustumtų kombinuotų kopėčių.
- Kombinuotos kopėčios turi stabiliai stovėti ant grindų arba žemės, o apkrova turi būti tolygiai paskirstyta visoms kojėlėms; naudojant kaip

atremiamas kopėčias, apkrova turi būti tolygiai paskirstyta abejoms priekinėms kojelėms. Kopėčios neturi krypti į šonus arba, naudojant kaip skečiamąsias kopėčias, stovėti tik ant trijų arba mažiau kojelių.

- Maksimali leidžiama kopėčių apkrova yra 150 kg.
- Draudžiama stovėti ant viršutinės kopėčių pakopos.
- Draudžiama naudoti pakabintas kopėčias.
- Draudžiama išstūminėti arba sustūminėti ir naudoti apverstas kopėčias.
- Draudžiama naudoti kopėčias horizontalioje padėtyje.
- Nenaudokite kopėčių nešvariam darbu arba nešvarioje aplinkoje. Naudojant kombinuotas kopėčias, pavyzdžiui, mūrijimo, betonavimo arba dažymo darbams, laikui bėgant darosi sunku jas išlaikyti švarias, tai kenkia teleskopinei funkcijai.
- Nenaudokite kopėčių šuliniuose su vandeniu, nes į sustumiamus teleskopinius vamzdelius gali patekti nešvarumai ir pakenkti teleskopinei funkcijai.
- Saugokite teleskopinius vamzdelius nuo smūgių ir sutrenkimų. Vamzdelių pažeidimai kenkia teleskopinei funkcijai.
- Kombinuotas kopėčias visada transportuokite kompaktiškos formos, taip sustumti teleskopiniai vamzdeliai apsaugo vieni kitus ir sumažėja pažeidimų rizika transportavimo metu.

Priežiūra

Kombinuotos kopėčios yra sudėtingas įrankis. Siekiant išsaugoti unikalias jų savybes, kopėčias reikia rūpestingai prižiūrėti.

Kombinuotos kopėčios turi būti visada švarios, ypač teleskopiniai vamzdeliai.

Kombinuotų kopėčių negalima naudoti be guminių kojelių (apsaugos nuo slydimo) ir galų gaubtelių. Galų gaubteliai neleidžia į teleskopinius vamzdelius patekti dulkėms, pjuvenoms ir kitiems nešvarumams, galintiems pakenkti kopėčių funkcionalumui. Guminės kopėčių kojelės ir galų gaubteliai yra susidėvinties detalės, jų galite įsigyti iš kopėčių platintojo. Kai apsaugos pradeda nusidėvėti, nedelsdami jas pakeiskite.

Dėmesio! Jei lipdukas su instrukcijomis ant kopėčių susidėvėjo ir yra sunkiai įskaitomas, užsisakykite naują lipduką. Žr. adresą naudojimo instrukcijos gale arba susisieki su vietos platintoju.

GARANTIJOS SĄLYGOS

Tinkamumas ir galiojimas

Gamintojas garantuoja, kad šis gaminys neturi medžiagų ir gamybos defektų. Garantija galioja vienerius metus.

Garantiųjų įsipareigojimų apimtis

Garantija nustoja galioti praėjus vieneriems metams nuo pirminės pirkimo datos. Gamintojas atsako už gaminio defektus, nustatomus pristatymo metu arba pasireiškiančius garantiniu laikotarpiu. Gamintojas neatsako už gaminio gedimus, jei yra tikimybė, kad defektą sukėlė:

- naudojimas nesilaikant naudojimo instrukcijos
- gaminio priežiūros ir valymo instrukcijų nesilaikymas
- gaminio permontavimas, konstrukcijos keitimas arba kiti išoriniai pažeidimai
- per didelė apkrova.
- Defektu nelaikomas
- įprastas nusidėvėjimas
- įprasta susidėvintųjų detalių išėiga.

Skundai

Jeigu pirkėjas nori pateikti skundą, jis turi informuoti platintoją apie defektą per pagrįstą laikotarpį, paprastai 14 dienų nuo tada, kai defektas buvo arba turėjo būti nustatytas.

Techninis aptarnavimas ir gedimų taisymas

Techninį aptarnavimą ir gedimų taisymą visada turi atlikti įgaliotos remonto dirbtuvės, kurios kiekvienu individualiu atveju nustato tinkamą veiksmų eigą. Apie artimiausių įgaliotų remonto dirbtuvių vietą jus informuos kopėčias pardavęs platintojas arba žr. adresą kitoje naudojimo instrukcijos pusėje.

Kombikāpnes ir kāpnes, ko var izmantot gan kā brīvi novietojamas stalažu kāpnes, gan arī kā pieslienamās kāpnes. Tās var būt aprīkotas arī ar ceļgalu atbalstu/rokturi. Kāpņu unikālā konstrukcija nodrošina iespēju tās izvilkt pilnā garumā no salikta, kompakta stāvokļa.

Lai kāpnes labi funkcionētu, tās jāizmanto, jākopj un jāuztur atbilstoši lietošanas instrukcijai.

A Kombikāpņu kā brīvi stāvošu stalažu kāpņu uzstādīšana

Kombikāpnes tiek fiksētas automātiski, tās izvelkot.

Kombikāpnes, kas aprīkotas ar ceļgalu atbalstu/rokturi, vai arī bez tā, vienmēr jāizvelk pilnā augstumā. Nedrīkst sēdēt, stāvēt vai kāpt uz kombikāpnēm, ja tās nav pilnībā izvilktas un ja tās, uzstādot kā brīvi stāvošās stalažu kāpnes, nav pilnībā atvērtas, līdz to pieļauj atsaitē.

Kombikāpņu uzstādīšana:

- 1 Noņemiet kāpņu pārvietošanai paredzēto rokturi.
- 2 Novietojiet kombikāpnes uz stabilas, līdzenas virsmas. Lai kāpnes uzstādītu, satveriet tās aiz malām un, uzliekot kāju uz abiem apakšējiem pakāpieniem, pieturiet tās pie zemes.
- a) **Uzstādot kombikāpnes kā stalažu kāpnes ar ceļgalu balstu/rokturi:** Satveriet kāpņu augšdaļu un pilnībā izvelciet pakāpienu augšējo posmu. Pēc tam nākamo posmu. Turpiniet izvilkt pakāpienu posmus, līdz kombikāpnes būs pilnībā izvilktas.
- b) **Uzstādot kombikāpnes kā stalažu kāpnes:** Satveriet dubultā kāpņu pakāpiena (eņģu mezgla) malas zem ceļgalu balsta/roktura un pilnībā izvelciet pakāpienu abus augšējos posmus. Pēc tam nākamo posmu. Turpiniet izvilkt pakāpienu posmus abās kāpņu pusēs, izņemot ceļgalu balstu/rokturi, līdz kāpnes būs pilnībā izvilktas.
- 3 Attāliniet abas kombikāpņu puses tā, lai atsaitē tiktu izstiepta.
- 4 Pārbaudiet, vai visi izvilktie pakāpienu posmi ir nofiksēti: visiem fiksatoriem ir jābūt pagrieztiem apmēram 60° leņķī. Kāpnes izmantot bez ceļgalu atbalsta/rokturiem neizvilktajiem augšējiem kāpņu posmiem fiksatori neaktivizējas.

- 5 Ja nepieciešams, pārbrīdēt kāpņu detaļas, panāciet, lai visi pakāpienu posmi tiktu nofiksēti.
- 6 Pēc tam, kad esat pārliecinājies, ka visi kāpņu posmi ir nofiksēti, kombikāpnes varat izmantot kā brīvi stāvošās stalažu kāpnes.

BRĪDINĀJUMS! Izmantošanas laikā kombikāpņu fiksatoriem vienmēr jābūt kārtīgi nofiksētiem. Pirms kāpjat uz kāpnēm, vienmēr pārbaudiet, lai būtu nofiksēti visi izvilktos pakāpienu posmi. Neaizmirstiet pārbaudīt fiksatorus lejas daļā, kur tos nevar redzēt no augšas.

B Salikšana par pieslienamajām kāpnēm

Kombikāpnes var izmantot arī kā pieslienamās kāpnes. Lai kombikāpnes saliktu kā pieslienamās kāpnes:

- 7 Izvelciet kāpnes pilnībā, kā tas ir aprakstīts iepriekš (skat. A Kombikāpņu kā brīvi stāvošu stalažu kāpņu uzstādīšana).
- 8 Vispirms atbrīvojiet fiksatorus pakāpienu posmiem kāpņu aizmugurē, pēc kārtas piespiežot divus apakšējos fiksatorus.
- 9 Sasveriet kombikāpnes uz priekšu. Apakšējos pakāpienu posmus novietojiet vienu pie otra un pievelciet tos ar siksnu.
- 10 Pārbaudiet, vai visi kombikāpņu priekšējās daļas pakāpienu posmi ir nofiksēti: visiem fiksatoriem ir jābūt pagrieztiem apmēram 60° leņķī.
- 11 Izmantojiet kombikāpnes kā pieslienamās kāpnes, atstājot aizmugurējo sabīdāmo posmu karājoties.
- 12 Pirms kombikāpņu sabīdīšanas: atbrīvojiet siksnu, ar ko nostiprināti divi sabīdāmie pakāpieni aizmugures daļai.

BRĪDINĀJUMS! Izmantojot kombikāpnes kā pieslienamās kāpnes, kāpņu priekšdaļai, pa kuru kāpsiet, vienmēr jābūt atbilstoši nofiksētai. Pirms kāpjat uz kāpnēm, vienmēr pārbaudiet, lai būtu nofiksēti visi priekšdaļas pakāpienu posmi. Neaizmirstiet pārbaudīt fiksatorus lejas daļā, kur tos nevar redzēt no augšas.

C Kombikāpņu sabīdīšana

Kombikāpņu posmus atbrīvo, izmantojot četras fiksatorus, kas atrodas kāpņu lejas daļā zem abu posmu otrajiem pakāpieniem. Sabīdīet kombikāpnes šādi:

- 13 Ja nepieciešams, notīriet kombikāpnes (skat. zemāk).
- 14 Salieciet kopā abas kombikāpņu puses.
- 15 Turiet kombikāpnes taisni uz augšu un nedaudz atvirziet tās no sevis. Satveriet aiz sabīdāmās caurules, nevis aiz pakāpieniem, lai netiktu iespiesti pirksti kāpņu fiksatoru atbrīvošanas un sabīdīšanās brīdī.
- 16 Vispirms atbrīvojiet fiksatorus pakāpienu sekcijai, kas atrodas tālāk no jums, pa vienam piespiežot abus apakšējos fiksatorus. Pakāpienu posmu fiksatori tiek atbrīvoti automātiski. Pamanīsi, ka kāpņu fiksēšanas mehānisms kāpnes sabīdot atbrīvo fiksatorus. Tāpat pēc kārtas piespiežot abus apakšējo pakāpienu posmus fiksatorus kāpņu sekcijai, kas atrodas Jums tuvāk, atbrīvo pārējos pakāpienu posmu fiksatorus. Kombikāpņu fiksatori ir atbrīvoti.
- 17 Uzmaniģi sabīdīet pakāpienu posmus vienu otrā virzienā uz leju.
- 18 Uzlieciet kāpņu nešanai paredzēto rokturi.

BRĪDINĀJUMS! Kāpņu fiksatoru atbrīvošanas un kāpņu posmu sabīdīšanas laikā neturiet rokas uz vai starp pakāpienu posmiem.

D Kombikāpņu pārvietošana

Nesiet kombikāpnes saliktā stāvokli, izmantojot komplektā esošo noņemamo kāpņu nešanai paredzēto rokturi. Piekabiniet pārvietošanai paredzēto rokturi un aizbīdīet to līdz pat pakāpieniem, lai kāpnes nesot atrastos līdzsvarā.

Vienmēr pārvietojiet kombikāpnes pilnībā sabīdītas, kompaktā stāvoklī. Tas aizsargā sabīdāmās caurules no trieciena un bojājumiem, kas var pasliktināt kombikāpņu darbību.

E Kombikāpņu tīrīšana

Drošības un funkcionalitātes dēļ kāpnēm vienmēr jābūt tīrām, jo īpaši sabīdāmajām caurulēm un pakāpienu posmiem. Pēc katras izmantošanas pirms kāpņu salikšanas ir jānomazgā vai jānoslauka ēveļskaidas, krāsas pilienu, līmi u. c. netīrumus. Kombikāpņu tīrīšanai izmantojiet lupatiņu, kas nedaudz samitrināta šķīdinātājā.

Pēc notīrīšanas, sabīdamās caurules var apstādāt ar silikona aerosolu. Atveriet kombikāpnes, apsmidziniet tās un kārtīgi nosusiniet ar papīru vai lupatiņu. Kāpnēm vienmēr jābūt sausām, lai uz tām neuzkrātos putekļi.

Izmantošana

Drošības nolūkos kāpnes vienmēr jāizmanto piesardzīgi. Attiecībā uz kombikāpnēm, mēs gribētu īpaši norādīt, ka:

- Izmantojot kombikāpnes kā brīvi stāvošas stalažu kāpnes ar vai bez ceļgalu balstiem un roktura, tās vienmēr jāizvelk pilnā augstumā un abas sekcijas jāatvirza līdz galam vienu no otras.
- Izmantojot kombikāpnes kā pieslienamās kāpnes, tām vienmēr jābūt izvilkām pilnā augstumā un to aizmugurējā daļa jāatbalsta pret sienu/balstu. Vienam pakāpienu posmam kombikāpņu aizmugurējā daļā vienmēr jābūt sabīdītam, lai kāpnes stabili balstītos uz priekšējām kāpņu kājiņām, bet aizmugurējais posms brīvi karātos.
- Nedrīkst kāpt pa kombikāpņu aizmugurējo daļu, ja tās tiek izmantotas kā pieslienamās kāpnes.
- Nedrīkst sēdēt, stāvēt vai kāpt uz kombikāpnēm ar vai bez ceļgalu atbalsta/roktura, ja tās nav līdz augšai izvilkas un ja, tās uzstādot kā brīvi stāvošās stalažu kāpnes, to daļas nav novietotas tādā attālumā, lai atsaite būtu nostiepta. Ja pakāpienu posmu fiksatori nav nobloķēti, kombikāpnes būs nestabilas un to izmantošana – bīstama.
- Kombikāpnes nedrīkst izmantot sēdēšanai vai uz tām pakāpties, kad tās ir sabīdītas.
- Kombikāpnēm jābūt stabili novietotām uz grīdas vai zemes tā, lai visas kājas atbalstītos ar vienādu spēku; izmantojot tās kā pieslienamās kāpnes, tās stabili jānovieto, atbalstot uz abām priekšējās daļas kājām. Kāpnes nedrīkst būt sasvērtas uz sāniem un, novietotām kā stalažu kāpnēm, tām jābalstās uz visām, nevis trim vai mazāk kājām.

- Kāpņu maksimālā slodze ir 150 kg.
- Nedrīkst kāpt uz kāpņu paša augšējā pakāpiena.
- Kāpnes nedrīkst izmantot, tās piekarot.
- Kāpnes nedrīkst izvilkēt, sabīdīt un uz tām nedrīkst kāpt, ja tās ir apgrieztas otrādi.
- Nedrīkst kāpt uz horizontāli novietotām kāpnēm.
- Neizmantojiet kāpnes netīros darbos vai netīrā vidē. Piemēram, ja kāpnes izmanto mūrēšanai, betonēšanai vai krāsošanai, ar laiku tās var kļūt grūti uzturēt tīras, kas apgrūtina to sabīdīšanu.
- Neizmantojiet kāpnes ūdenī, jo netīrumi vai nokļūt sabīdāmajās caurulēs un pasliktināt darbību.
- Nepakļaujiet sabīdāmās caurules triecieniem vai neuzmanīgai rīcībai. Cauruļu bojājumi var apgrūtināt to sabīdīšanu.
- Vienmēr transportējiet kāpnes saliktā veidā, jo tādējādi sabīdāmās caurules viena otru pasargās no ar transportēšanu saistīto bojājumu rašanās.

Tīrīšana un apkope

Kombikāpnes ir darba rīks, kas izgatavots, ievērojot precizitāti. Rīkojaties ar tām rūpīgi, lai tās saglabātu savas unikālās īpašības.

Vienmēr uzturiet kombikāpnes tīras, jo īpaši sabīdāmās caurules.

Kombikāpnes nedrīkst izmantot bez gumijas kājiņām (pretslīdēšanas aizsardzība) un aizsarguzgaļiem. Uzgaļi kāpņu augšdaļā neļauj putekļiem, urbšanas skaidām un līdzīgiem priekšmetiem nokļūt sabīdāmajās caurulēs, tā radot tās darbības traucējumus. Kāpņu gumijas kājiņas un uzgaļi ir daļas, kas ar laiku nolietojas, un tās nomainīšanai var iegūt pie izplatītājiem. Nomainiet uzgaļus, kad tiem parādās nodiluma pazīmes.

IEVĒROJIET! Pasūtiet jaunu instrukciju uzlīmi kāpnēm, ja vecā nodilst un kļūst grūti salasāma. Izmantojiet lietošanas instrukcijas aizmugurē norādīto adresi, vai arī sazinieties ar pārdevēju.

GARANTĪJA

Atbilstība un derīguma termiņš

Ražotājs garantē, ka izstrādājumam nav materiālu vai arī ražošanas kļūmes. Garantijas termiņš ir viens gads.

Garantijas darbības joma

Garantijas termiņš izbeidzas gadu pēc iegādes datuma. Ražotājs uzņemas atbildību par jebkuriem produkta defektiem, kas atklāti uzreiz pēc piegādes vai garantijas perioda laikā. Ražotājs neuzņemas atbildību par produkta defektiem, ja redzams, ka defekts radies sakarā ar to, ka izstrādājums:

- izmantots pretrunā lietošanas instrukcijā dotajiem norādījumiem,
 - nav tīrīts un kopts atbilstoši lietošanas instrukcijā dotajiem norādījumiem,
 - ir pārveidots, izmanīta tā konstrukcija vai arī tam ir nodarīti citi ārēji bojājumi,
 - pārslogots.
- Par defektu netiek uzskatīts:
- normāls nodilums,
 - nepieciešamība nomainīt nolietojamās detaļas.

Sūdzības

Ja pircējs vēlas ziņot par defektu, par to viņš informē pārdevēju saprātīgā laikā, kas normālos apstākļos ir 14 dienas kopš defekta atklāšanas vai arī brīža, kad defekts varēja tikt atklāts.

Apkope un remonts

Jebkuru apkopi un remontu jāveic autorizētai remonta darbnīcai, kas noteiks atbilstošas darbības katrā konkrētajā gadījumā. Sazinieties ar savu pārdevēju, lai uzzinātu kur atrodas Jums tuvākā autorizētā remonta darbnīca vai arī sameklējiet tās adresi lietošanas instrukcijas aizmugurē.

De **combiladder** is een telescopische ladder met gecombineerde functie als bokladder met of zonder kniesteunen/handgrepen en als opsteekladder. Door zijn unieke constructie kan de combiladder van een compact formaat worden uitgeschoven tot volledige lengte.

Om de eigenschappen en werking van de ladder te behouden, moet u de combiladder zo gebruiken, verzorgen en onderhouden als in de gebruiksaanwijzing wordt beschreven.

A Open de combiladder tot bokladder

De combiladder vergrendelt automatisch wanneer u de ladder uitschuift.

Combiladders moeten altijd helemaal worden geopend, tot volle hoogte met of zonder kniesteunen/handgrepen. U mag niet op de ladder zitten, staan of lopen wanneer deze niet helemaal is uitgeschoven of, als bokladder, niet helemaal is uitgeklat met gestrekte band.

Combiladder openen:

- 1 Verwijder het draaghandvat.
- 2 Plaats de combiladder op een horizontale en harde ondergrond. Houd beide ladderdelen samen en houd de beide onderste sporten met één voet beneden wanneer u de ladder opent.
- a) **Openen als bokladder met kniesteunen/handgrepen:**
Pak de ladder helemaal bovenaan vast en trek de bovenste laddersectie helemaal naar buiten. Daarna de volgende trede. Blijf aan de treden trekken tot de combiladder helemaal is uitgeschoven.
- b) **Openen als bokladder:**
Pak beide zijden van de dubbele sport (scharniergedeelte) onder de kniesteunen/handgrepen en trek de bovenste laddersectie van beide ladderzijden helemaal naar buiten. Daarna het volgende gedeelte. Ga verder met het naar buiten trekken van de laddersecties tot beide ladderzijde behalve de kniesteunen/handgrepen helemaal zijn geopend.
- 3 Klap beide kanten van de combiladder uit, zodat de band helemaal wordt gestrekt.
- 4 Controleer of alle geopende treden vergrendeld zijn: alle vergrendelbeugels moeten uitgeklat zijn in een hoek van circa 60°. Bij gebruik van kniesteunen/handgrepen

zullen de bovenste vergrendelbeugels bij de gesloten treden niet uitklappen.

- 5 Mocht het nodig zijn, kunt u de ladder heen en weer schudden om alle treden te vergrendelen.
- 6 Wanneer u heeft gecontroleerd of alle uitgeschoven treden in vergrendelde stand staan, kunt u de ladder gebruiken als bokladder.

RISICO! De combiladder moet altijd goed zijn vergrendeld wanneer hij wordt gebruikt. Controleer altijd of alle geopende treden zijn vergrendeld, voordat u op de ladder klimt. Vergeet niet de onderste vergrendelbeugels te controleren, die van bovenaf niet zichtbaar zijn.

B Gebruiken als opsteekladder

De combiladder wordt ook als opsteekladder gebruikt. Maak als volgt een opsteekladder van de combiladder:

- 7 Open de ladder helemaal, zoals hierboven beschreven (zie A Open de combiladder tot bokladder)
- 8 Ontgrendel de treden aan de achterkant van de ladder door, één voor één, de twee onderste vergrendelbeugels in te drukken.
- 9 Laat de combiladder naar voren hangen. Schuif de onderste laddersectie in elkaar en maat de riem om de beide sporten vast zodat ze bij elkaar worden gehouden.
- 10 Controleer of alle laddersecties aan de voorste ladderzijde van de combiladder zijn vergrendeld: alle vergrendelbeugels moeten uitgeklat zijn in een hoek van circa 60°.
- 11 Gebruik de combiladder als opsteekladder met de achterste in elkaar geschoven ladderzijde hangend.
- 12 Voordat u de combiladder opklapt: riem losmaken waarmee de twee inschuifbare achterste sporten zijn vastgezet.

RISICO! Wanneer een combiladder als opsteekladder wordt gebruikt, moet de voorste ladderzijde waar u op staat altijd goed zijn vergrendeld. Controleer altijd of alle voorste treden zijn vergrendeld, voordat u op de ladder klimt. Vergeet niet de onderste vergrendelbeugels te controleren, die van bovenaf niet zichtbaar zijn.

C Combiladder sluiten

De combiladder wordt ontgrendeld met de vier vergrendelbeugels onderaan, onder de één na laagste sport van beide trapzijden. Schuif de combiladder als volgt in elkaar:

- 13 Maak de combiladder schoon als dat nodig is (zie hieronder).
- 14 Klap de beide kanten van de ladder in.
- 15 Hou de ladder rechtop en laat hem iets van u afhellen. Hou de telescopische buizen beet en niet de treden, om niet bekneld te raken wanneer de ladder ontgrendeld en ingeschoven wordt.
- 16 Ontgrendel eerst de treden die het verst van u vandaan zijn door, één voor één, de twee onderste vergrendelbeugels in te drukken. De treden ontgrendelen automatisch. U merkt dat het vergrendelmechanisme geactiveerd wordt, omdat de ladder iets in elkaar valt. Druk de beide onderste vergrendelbeugels aan die zijde van de combiladder die het dichtst bij u staat, op dezelfde manier, om de overige laddersecties te ontgrendelen. De combiladder is nu ontgrendeld.
- 17 Schuif de treden voorzichtig in elkaar.
- 18 Plaats het draaghandvat terug.

RISICO! Hou uw handen niet op of tussen de treden wanneer u de ladder ontgrendelt en inschuift.

D De combiladder transporteren

Draag de combiladder in compact formaat aan het losse draaghandvat dat met de ladder wordt meegeleverd. Haak het draaghandvat in en trek het zo ver mogelijk omhoog om in evenwicht te zijn wanneer u de ladder draagt.

Vervoer de combiladder altijd geheel ingeschoven in compact formaat. Dan zijn de telescopische buizen beschermd tegen stoten

en beschadigingen, die de werking van de combiladder kunnen verslechteren.

E De combiladder schoonmaken

De ladder moet uit oogpunt van veiligheid en werking altijd schoon worden gehouden, vooral de telescopische buizen en de treden. U moet vuil, zaagsel, verfspatten, lijm en dergelijke na ieder gebruik wegwassen of wegvegen voor u de ladder in elkaar schuift: Maak de combiladder schoon met een doek met wat oplosmiddel.

Na het schoonmaken kunnen de telescopische buizen met siliconenspray worden behandeld. Schuif de combiladder uit, inspuiten en droogwrijven met papier of een doek. De ladder moet altijd droog zijn om geen stof te verzamelen.

Gebruik

Om veiligheidsredenen moeten ladders altijd met gezond verstand worden gebruikt. Met betrekking tot deze combiladder willen we u bovendien op het volgende wijzen:

- Als vrijstaande bokladder moet de combiladder altijd op volle hoogte worden gebruikt met of zonder kniesteunen/handgrepen en met de beide zijden van de combiladder helemaal geopend.
- Als ladder moet de combiladder altijd tot volledige hoogte zijn uitgeschoven en met de achterkant tegen de muur/de steun leunen. Een treden aan de achterkant van de combiladder moet altijd ingeschoven zijn, zodat de ladder stevig staat op de voorste voeten, terwijl het achterdeel los hangt.
- U mag niet tegen de achterkant van de combiladder opklimmen, wanneer deze wordt gebruikt als ladder.
- Het is niet toegestaan om op de combiladder te staan of te klimmen indien deze niet helemaal is geopend, met of zonder kniesteunen/handgrepen en als opsteekladder bovendien uitgeklat met gestrekte band. Wanneer niet alle treden vergrendeld zijn, is de combiladder instabiel en gevaarlijk om te gebruiken.
- De combiladder mag niet worden gebruikt als kruk om op te zitten of te staan.
- De combiladder dient stevig op de vloer of de grond te staan, met een gelijke belasting op alle voeten; als ladder op de beide voorste voeten. De trap mag niet naar de zijkant leunen en niet

- op slechts drie of nog minder voeten staan.
- De ladder mag met maximaal 150 kg worden belast.
- De bovenste trede van de ladder mag niet worden gebruikt om op te staan.
- De ladder mag niet hangend worden gebruikt.
- De ladder mag niet ondersteboven worden uitgeschoven, ingeschoven of gebruikt.
- De ladder mag niet in horizontale stand worden gebruikt.
- Gebruik de ladder niet bij vieze werkzaamheden of in vieze omgevingen. Indien de ladder bijvoorbeeld wordt gebruikt bij metselen, betonwerkzaamheden of schilderwerk kan het in de loop der tijd moeilijk worden de ladder schoon te maken, waardoor de telescoopfunctie verslechtert.
- Gebruik de ladder niet in putten vol water, dat kan ertoe leiden dat er vuil in de telescopische buizen komt en de werking verslechtert.
- Stel de telescopische buizen niet bloot aan stoten of andere ruwe behandeling. Beschadigingen aan de buizen verslechteren de telescoopfunctie.
- Vervoer de combiladder altijd in compact formaat, de telescopische buizen zijn dan in elkaar beschermd en het risico van vervoersschade wordt kleiner.

Verzorging en onderhoud

Deze combiladder is een precisiegereedschap. Behandel de ladder zorgvuldig zodat hij zijn unieke eigenschappen behoudt.

Houd de combiladder altijd schoon, in het bijzonder de telescopische buizen.

U mag de combiladder niet gebruiken zonder rubberen voeten (glijbescherming) en doppen. De doppen van de ladder voorkomen dat stof, boorgruis en dergelijke in de telescopische buizen terechtkomen en de werking van de ladder verslechteren. De rubberen voeten en doppen van de ladder zijn slijtagedelen, die door de dealer op voorraad worden gehouden. Vervang de beschermingen wanneer ze versleten beginnen te raken.

N.B. Bestel een nieuwe gebruiksaanwijzings-sticker wanneer de sticker op de ladder versleten en slecht leesbaar is. Zie het adres aan achterzijde van deze gebruikershandleiding of raadpleeg uw plaatselijke leverancier.

GARANTIEVOORWAARDEN

Toepassing en geldigheidsduur

De fabrikant verleent één jaar garantie op materiaal- en productiefouten.

Omvang van de garantie

De garantie vervalt een jaar na de oorspronkelijke aankoopdag. De fabrikant is verantwoordelijk voor fouten aan het product bij aflevering of die ontstaan in de garantieperiode. De fabrikant is niet verantwoordelijk voor fouten aan het product als aanmerkelijk kan worden gemaakt dat de fout komt omdat het

- niet is gebruikt op de manier zoals beschreven in de gebruiksaanwijzing
 - niet is verzorgd en onderhouden volgens de gebruikersaanwijzing
 - is verbouwd, gewijzigd of is blootgesteld aan andere externe beschadiging
 - is overbelast.
- Geen fouten zijn
- normale slijtage
 - normaal verbruik van slijtagedelen.

Claim

Indien de koper een fout wil claimen, moet de dealer op de hoogte worden gebracht binnen een redelijke termijn, normaliter 14 dagen nadat de fout is opgetreden of bekend is.

Service en reparatie

Eventuele service of reparatie moet altijd worden uitgevoerd door een erkende servicewerkplaats, die voor ieder afzonderlijk geval beoordeelt wat de geschikte maatregelen zijn. Raadpleeg uw verkoper voor meer informatie over de dichtstbijzijnde servicewerkplaats, of zie het adres aan achterzijde van de gebruiksaanwijzing.

TIPS VOOR VEILIG GEBRUIK VAN LADDER

A Inspectie en voorbereiding

- Controleer draagbaar klimmaterieel na ontvangst en voor ieder gebruik.
- Controleer vóór ieder gebruik alle onderdelen van draagbaar klimmaterieel op hun toestand en werking.
- Gebruik nooit beschadigd of gebroken draagbaar klimmaterieel.
- Breng geen tijdelijke reparaties aan aan draagbaar klimmaterieel.
- Houd draagbaar klimmaterieel zoveel mogelijk vrij van ongerechtigden, zoals natte verf, modder sneeuw en olie.

B Toepassing en plaatsing

I. Algemeen

- Gebruik draagbaar klimmaterieel uitsluitend voor het doel waarvoor het is vervaardigd. Maak geen oneigenlijk gebruik van draagbaar klimmaterieel.
- Stel draagbaar klimmaterieel zorgvuldig op. Ga met overleg te werk. Plaats draagbaar klimmaterieel niet ondersteboven, achterstevoren of tegen ronde of smalle zuilen e.d..
- Plaats draagbaar klimmaterieel nooit op tafels, kisten, kratten of een ander onstabiel stavlak.
- Plaats draagbaar klimmaterieel niet op een helling of op een zachte, oneffen of gladde ondergrond.
- Neem extra voorzorgen wanneer draagbaar klimmaterieel voor een deuropening, in een passage e.d. moet worden opgesteld.
- Pas op! Metalen draagbaar klimmaterieel is geleidend voor elektriciteit. Plaats metalen draagbaar klimmaterieel op minimaal 2 meter van niet-geïsoleerde, onder spanning staande elektrische delen.
- Gebruik bij harde wind - windkracht 6 - buitenshuis geen draagbaar klimmaterieel.
- Laat opgesteld draagbaar klimmaterieel nooit onbeheerd achter. Denk aan kinderen.
- Beklim bij 3-delige reformladders, welke worden toegepast als vrijstaand draagbaar klimmaterieel, nooit het uitgeschoven derde ladderdeel boven het scharnierpunt.

- Plaats draagbaar klimmaterieel zodanig, dat de afstand van de voet van het draagbaar klimmaterieel tot de muur ongeveer gelijk is aan een kwart van de lengte van het draagbaar klimmaterieel. (Het draagbare klimmaterieel behoort in deze stand onder een hoek van $\pm 75^\circ$ ten opzichte van het horizontale vlak te staan).
- Stel draagbaar klimmaterieel op tegen een stevig dragend punt, nooit tegen een raam.
- Gebruik draagbaar klimmaterieel van de goede lengte. Het draagbaar klimmaterieel dient tenminste één meter uit te steken boven de plaats waartoe het toegang geeft.
- Plaats draagbaar klimmaterieel welk kan worden opgestoken zodanig, dat alleen beklimming mogelijk is aan de opgestoken zijde.
- Let er op dat bij meerdelig draagbaar klimmaterieel, welk in uitgeschoven of opgestoken stand wordt gebruikt, de haken goed over de sporten grijpen.
- Het optrektouw moet in de gebruiksstand van het draagbare klimmaterieel zijn vastgezet aan een sport.

C Beklimming en gebruik

- Beklim draagbaar klimmaterieel altijd met het gezicht er naar toe.
- Beklim draagbaar klimmaterieel alleen, wanneer u minimaal één hand vrij hebt om het vast te houden.
- Beklim draagbaar klimmaterieel zonder platform nooit hoger dan de vierde standplaats van bovenaf.
- Draag bij het gebruik van draagbaar klimmaterieel geen slippers, schoenen met hoge hak of klompschoenen.
- Draag bij het gebruik van draagbaar klimmaterieel geen schoeisel met gladde of vervuilde zolen.
- Zorg dat u bij het verrichten van werkzaamheden altijd met twee voeten op het draagbaar klimmaterieel staat.
- Ga nooit met één voet op draagbaar klimmaterieel en met de andere voet op bijvoorbeeld een raamkozijn staan.
- Leun niet te ver opzij. Verplaats draagbaar klimmaterieel wat vaker.
- Verplaats draagbaar klimmaterieel niet wanneer u er op staat.

D Onderhoud en opslag

- D. 1. Onderhoud draagbaar klimmaterieel volgens de voorschriften.
- D. 2. Inspecteer draagbaar klimmaterieel geregeld op gebreken, zoals vervorming en slijtage.
- D. 3. Laat iedere beschadiging aan draagbaar klimmaterieel zo spoedig mogelijk repareren door een terzake deskundige.
- D. 4. Houd draagbaar klimmaterieel schoon en vrij van ongerechtigheden.
- D. 5. Behandel houten draagbaar klimmaterieel minimaal één maal per jaar met een houtconserveringsmiddel of met blanke lak.
- D. 6. Schilder houten draagbaar klimmaterieel nooit met verf.
- D. 7. Vernietig gebroken, versleten of onherstelbaar beschadigd draagbaar klimmaterieel.
- D. 8. Berg draagbaar klimmaterieel zodanig op, dat doorhangen wordt voorkomen.
- D. 9. Berg houten draagbaar klimmaterieel op in een koele en voldoende geventileerde ruimte.

Alle ladders voldoen aan de eisen van de Warenwet en zijn conform de regels, zoals beschreven in de NEN2484, getest door TNO.

- 6 Når du har kontrollert at alle stigeseksjoner er låst, kan du bruke kombistigen som frittstående gardintrapp.

FARE! Kombinasjonsstigen må alltid være ordentlig låst når den brukes. Kontroller alltid at alle åpne stigeseksjoner er låst før du klatrer opp i stigen. Ikke glem å kontrollere de nederste låsebøylene som ikke synes ovenfra.

B Still om til anliggende stige

Kombinasjonsstigen brukes også som anliggende stige. Still om kombinasjonsstigen til anliggende stige slik:

- 7 Åpne stigen helt, som beskrevet over (se A Åpne kombistigen til frittstående gardintrapp).
- 8 Lås opp stigeseksjonene på stigens bakside ved å trykke inn de to nederste låsebøylene, en av gangen.
- 9 Len kombistigen forover. Skyv sammen den nederste stigeseksjonen og fest remmen rundt begge stigetrinnene slik at de holdes sammen.
- 10 Kontroller at alle stigeseksjoner i kombistigens fremre stigeside er låst: samtlige låsebøylere skal være felt ut i cirka 60° vinkel.
- 11 Bruk kombistigen som anliggende stige med den bakre sammenskjøvnene stigesiden hengende.
- 12 Før du stenger kombistigen: løsne remmen som holer de to sammenskjøvnene bakre stigetrinnene sammen.

FARE! Når kombinasjonsstigen brukes som anliggende stige, må den fremre stigesiden som du klatrer opp på alltid være ordentlig låst. Kontroller alltid at alle de fremre stigeseksjonene er låst før du klatrer opp i stigen. Ikke glem å kontrollere de nederste låsebøylene som ikke synes ovenfra.

C Stenge kombistigen

Kombinasjonsstigen låses opp med de fire låsebøylene lengst nede, under de nest nederste stigetrinnene på hver stigeside. Kombinasjonsstigen stenges slik:

- 13 Gjør ren kombistigen ved behov (se under).
- 14 Slå sammen kombistigens to sider.
- 15 Hold kombistigen oppreist og len den litt bort fra deg. Hold i teleskoprørene, ikke i trinnene, slik at du ikke klemmer deg når stigen låses opp og stenges.

Kombistigen er en teleskopisk stige med kombinert funksjon som frittstående gardintrapp med eller uten knestøtte/håndtak og anliggende stige. Med sin unike konstruksjon kan den ekspanderes fra et kompakt format til full høyde.

For å beholde stigens egenskaper og funksjon, må du bruke, behandle og vedlikeholde kombinasjonsstigen slik det er beskrevet i bruksanvisningen.

A Åpne kombistigen til frittstående gardintrapp

Kombinasjonsstigen låses automatisk når du åpner stigen.

Kombistigen skal alltid åpnes helt, til full høyde med eller uten knestøtte/håndtak. Du må ikke sitte, stå eller gå på kombinasjonsstigen hvis den ikke er åpnet helt, og som frittstående gardintrapp også felt helt ut med båndet strammet.

Åpne kombinasjonsstigen:

- 1 Ta av bærehåndtaket.
- 2 Plasser kombistigen på et horisontalt og hardt underlag. Hold stigesidene sammen og hold begge de nederste stigetrinnene nede med en fot når du setter opp stigen.
 - a) **Sett den opp som gardintrapp med knestøtte/håndtak:**
Ta tak lengst oppe på stigen og trekk den øverste stigeseksjonen fullt ut. Deretter neste seksjon. Fortsett å trekke ut stigeseksjonene til kombistigen er helt åpnet.
 - b) **Sett den opp som gardintrapp:**
Ta tak på sidene av de doble stigesidene (leddene) nedenfor knestøtten/håndtaket og trekk begge stigesidenes øverste stigeseksjon helt ut. Deretter neste seksjon. Fortsett å trekke ut stigeseksjonene til begge stigesidene uten knestøtte/håndtaket er helt ute.
- 3 Fell ut kombistigens begge sider slik at båndet strekkes helt ut.
- 4 Kontroller at alle åpne stigeseksjoner er låst: samtlige låsebøylere skal være felt ut i cirka 60° vinkel. Ved bruk uten knestøtte/håndtak slås de øverste låsebøylene ved de sammenskjøvnene stigeseksjonene ikke ut.
- 5 Rugg om nødvendig på stigen slik at alle stigeseksjoner faller i låst stilling.

- 16 Lås først opp stigeseksjonene lengst fra deg ved å trykke inn de to nederste låsebøylene, én av gangen. Stigeseksjonene låses opp automatisk. Du merker at låsemekanismen løser ut ved at stigen synker litt sammen. Trykk inn de to nederste låsebøylene på den side av kombistigen som er nærmest deg på samme måte for å låse opp resten av stigeseksjonene. Nå er kombistigen låst opp.
- 17 Skyv stigeseksjonene forsiktig ned i hverandre.
- 18 Sett tilbake bærehåndtaket.

FARE! Ikke hold hendene på eller mellom stigeseksjonene når du låser opp og stenger stigen.

D Transportere kombistigen

Bær kombistigen i kompakt format i det løse bærehåndtaket som følger med stigen. Hekt på bærehåndtaket og trekk det lengst opp mot trinnene for å få likevekt når du bærer gardintrappen.

Transporter alltid kombinasjonsstigen helt stengt i kompakt format. Da beskyttes teleskoprørene mot støt og skader som kan svekke kombistigens funksjon.

E Gjøre ren kombistigen

Av sikkerhets- og funksjonsmessige hensyn skal stigen alltid holdes ren, spesielt teleskoprørene og stigeseksjonene. Du må vaske eller tørke av smuss, sagflis, malingssøl, lim eller annet etter bruk før du stenger stigen. Gjør ren kombistigen med en klut med litt løsemiddel.

Etter rengjøring kan det være nødvendig å behandle teleskoprørene med silikonspray. Åpne kombistigen, spray den og tørk med papir eller klut. Stigen skal alltid være tørr for ikke å binde støv.

Bruk

Av sikkerhetsmessige grunner skal stiger alltid brukes med sunn fornuft. Når det gjelder kombinasjonsstigen, vil vi dessuten påpeke følgende:

- Som frittstående gardintrapp skal kombistigen alltid brukes åpnet i sin fulle høyde med eller uten knestøtte/håndtak og med kombistigens begge sider felt helt ut.
- Som anliggende stige skal kombistigen alltid brukes åpnet i sin fulle høyde og med baksiden lent mot veggen/støtten. En stigeseksjon på kombistigens bakside skal alltid være skjøvet sammen slik at stigen står støtt på de fremre føttene med bakdelen hengende fritt.
- Du må ikke gå opp på kombistigens bakside når den brukes som anliggende stige.
- Du må ikke sitte, stå eller gå på kombinasjonsstigen hvis den ikke er åpnet helt, med eller uten knestøtte/håndtak, og som frittstående gardintrapp dessuten felt helt ut med båndet strammet. Hvis ikke alle trinnseksjoner er låst, er kombistigen ustabil og farlig å bruke.
- Kombistigen må ikke brukes låst som skammel til å stå eller sitte på.
- Kombistigen skal stå støtt på gulvet eller baken med jevn belastning på samtlige føtter; som anliggende stige på begge de fremre føttene. Stigen må ikke helle til siden og som gardintrapp ikke stå på bare tre eller færre føtter.
- Stigen kan belastes med maksimalt 150 kg.
- Stigens øverste trinn må ikke brukes som fottrinn.
- Stigen må ikke brukes hengende.
- Stigen må ikke åpnes, stenges eller brukes oppned.
- Stigen må ikke brukes i horisontal posisjon.
- Ikke bruk stigen ved skittent arbeid eller i skitne miljøer. Hvis kombistigen eksempelvis brukes til muring, betongarbeid eller maling, kan den med tiden bli vanskelig å gjøre ren, slik at teleskopfunksjonen svekkes.
- Ikke bruk stigen i vannfylte brønner, da dette kan føre til at smuss trenger inn i teleskoprørene og svekker funksjonen.
- Ikke utsett teleskoprørene for slag eller annen ublid behandling. Skader på rørene svekker teleskopfunksjonen.

- Transporter alltid kombinasjonsstigen i kompakt format, da beskyttes teleskoprørene inni hverandre, og risikoen for transportskader reduseres.

Behandling og vedlikehold

Kombinasjonsstigen er et presisjonsverktøy. Behandle stigen forsiktig slik at den beholder sine unike egenskaper.

Hold alltid kombistigen ren, spesielt teleskoprørene.

Kombistigen må ikke brukes uten gummiføtter (sklibeskyttelse) og toppbeskyttelse. Stigens toppbeskyttelse hindrer at støv, borespon eller liknende kommer inn i teleskoprørene og svekker stigens funksjon. Stigens gummiføtter og toppbeskyttelse er slitasjedeler som føres av forhandleren. Bytt beskyttelsene når de begynner å bli slitt.

Obs! Bestill et nytt opplysningsskilt dersom skiltet på stigen begynner å bli slitt eller vanskelig å lese. Se adressen på bruksanvisningens bakside eller kontakt din lokale forhandler.

GARANTIVILKÅR

Anvendelse og gyldighetstid

Produsenten garanterer at produktet er fritt for material- og produksjonsfeil i ett år.

Garantiens omfang

Garantien opphører ett år etter den opprinnelige kjøpsdatoen. Produsenten er ansvarlig for feil på produktet som foreligger ved levering eller som oppstår i garantiperioden. Produsenten er ikke ansvarlig for feil på produktet dersom det kan sannsynliggjøres at feilen skyldes at den

- ikke har vært brukt slik det er beskrevet i bruksanvisningen
 - ikke er behandlet og vedlikeholdt i henhold til bruksanvisningen
 - er bygget om, endret eller utsatt for annen ytre skade
 - har blitt overbelastet
- Som feil betraktes ikke
- normal slitasje
 - normalt forbruk av slitasjedeler

Reklamasjon

Dersom kjøperen vil påtale feil, skal forhandleren informeres om dette innen rimelig tid, normalt 14 dager etter at feilen ble oppdaget eller burde ha blitt oppdaget.

Service og reparasjon

Eventuell service eller reparasjon skal alltid utføres av et autorisert serviceverksted som i hvert enkelt tilfelle foretar en vurdering av egnet tiltak. Ta kontakt med din forhandler for å få mer informasjon om nærmeste autoriserte serviceverksted, eller se adressen på baksiden av bruksanvisningen.

Drabina kombinowana jest to teleskopowa drabina, która może pełnić funkcję drabiny wolnostojącej z podporą kolan/uchwytem lub bez oraz drabiny opieranej. Unikalna konstrukcja pozwala na rozłożenie drabiny z formatu kompaktowego do pełnej wysokości.

W celu zachowania właściwości drabiny i jej prawidłowego działania należy przy jej użytkowaniu i konserwacji stosować się do zaleceń zawartych w niniejszej instrukcji.

A Rozkładanie drabiny kombinowanej w celu uzyskania drabiny wolnostojącej

Po rozłożeniu drabiny kombinowanej następuje jej automatyczne zablokowanie.

Drabinę kombinowaną należy zawsze rozłożyć całkowicie do pełnej wysokości, niezależnie od tego, czy ma podporę kolan/uchwyt, czy nie. Nie wolno siadać na drabinie, stać ani wchodzić na nią, jeśli nie jest całkowicie rozłożona, a w przypadku wykorzystywania jako drabiny wolnostojącej całkowicie rozstawić do pełnego naciągnięcia taśmy.

Rozkładanie drabiny kombinowanej:

- 1 Zdejmij uchwyt do noszenia.
- 2 Postaw drabinę kombinowaną na poziomym, twardym podłożu. Przy rozkładaniu drabiny trzymaj boki drabiny razem, a dwa dolne stopnie przytrzymaj nogą.
 - a) **Rozkładanie drabiny z podporą kolan/uchwytem:**
Chwyć górę drabiny i wyciągnij do końca najwyższą sekcję. Potem następną sekcję. Wyciągaj kolejne sekcje aż do pełnego rozłożenia drabiny.
 - b) **Rozkładanie drabiny:**
Chwyć drabinę po obu stronach podwójnego szczebla (przegub zawiasowy) poniżej podpory kolan/uchwyty i wyciągnij do końca najwyższe sekcje obydwu części drabiny. Potem następną sekcję. Wyciągaj kolejne sekcje drabiny do pełnego rozłożenia obydwu jej części poza podporą kolan/uchwytem.
- 3 Rozstaw obydwie części drabiny kombinowanej do pełnego naciągnięcia taśmy.
- 4 Sprawdź, czy wszystkie otwarte sekcje drabiny są zablokowane: wszystkie języki blokad

powinny być wychylone na zewnątrz pod kątem około 60°. W przypadku użytkowania drabiny bez podpory kolan/uchwyty najwyższe języki blokad przy zamkniętych sekcjach drabiny nie są wychylone.

- 5 W razie potrzeby poruszaj drabiną w celu zablokowania wszystkich jej sekcji.
- 6 Po sprawdzeniu, czy wszystkie sekcje drabiny są w położeniu zablokowanym, drabina kombinowana może być użyta w charakterze drabiny wolnostojącej.

NIEBEZPIECZEŃSTWO! Przy korzystaniu z drabiny kombinowanej musi ona być zawsze dobrze zablokowana. Przed wejściem na drabinę zawsze sprawdzaj, czy wszystkie otwarte sekcje drabiny są zablokowane. Nie zapomnij o sprawdzeniu dolnych języków blokady, które nie są widoczne z góry.

B Użytkowanie drabiny jako drabiny opieranej

Drabina kombinowana może być stosowana także jako drabina opierana. Przetawianie drabiny kombinowanej do funkcji drabiny opieranej odbywa się w następujący sposób:

- 7 Rozłóż całkowicie drabinę, jak opisano powyżej (patrz A Rozkładanie drabiny kombinowanej w celu uzyskania drabiny wolnostojącej).
- 8 Odblokuj sekcje tylnej części drabiny, wciskając dwa dolne języki blokady – po jednym naraz.
- 9 Pochyl drabinę do przodu. Złóż najniższą sekcję drabiny i zamocuj obydwie szczeble taśmą, by pozostały złączone.
- 10 Sprawdź, czy wszystkie sekcje przedniej strony drabiny są zablokowane: wszystkie języki blokad powinny być wychylone na zewnątrz pod kątem około 60°.
- 11 Przy używaniu drabiny kombinowanej jako opieranej tylna, złożona część drabiny powinna pozostawać zwieszona.
- 12 Przed złożeniem drabiny kombinowanej: odwiąż taśmę, którą związane są dwa złożone tylne szczeble.

NIEBEZPIECZEŃSTWO! Gdy drabina kombinowana używana jest w charakterze drabiny opieranej, przednią jej stronę, na którą wchodzi użytkownik, musi być porządnie zablokowana. Przed wejściem na drabinę zawsze sprawdzaj, czy wszystkie przednie sekcje drabiny są zablokowane. Nie zapomnij o sprawdzeniu dolnych języków blokady, które nie są widoczne z góry.

C Składanie drabiny kombinowanej

Drabinę składa się za pomocą czterech języków blokad znajdujących się pod drugim od dołu szczeblem drabiny w każdej z części drabiny. Drabinę należy składać w następujący sposób:

- 13 Oczyszcz drabinę, jeśli zachodzi taka potrzeba (patrz niżej).
- 14 Złóż do siebie obie części drabiny.
- 15 Utrzymuj drabinę w pozycji pionowej, odchyl nieco od siebie. Trzymaj za rurę teleskopową, a nie za szczeble, by nie zakleszczyć dłoni po odblokowaniu i złożeniu drabiny.
- 16 Odblokuj w pierwszej kolejności bardziej oddalone sekcje drabiny, wciskając dwa dolne języki blokady – po jednym naraz. Sekcje drabiny odblokowują się automatycznie. Odblokowanie mechanizmu blokującego można zauważyć, ponieważ następuje lekkie złożenie drabiny. Wciśnij dwa dolne języki blokady w bliższej części drabiny w taki sam sposób w celu odblokowania pozostałych sekcji. Drabina jest odblokowana.
- 17 Ostrożnie wsuwaj w siebie poszczególne sekcje drabiny.
- 18 Załóż uchwyt do noszenia drabiny.

NIEBEZPIECZEŃSTWO! Przy odblokowywaniu i składaniu drabiny nie trzymaj dłoni między sekcjami.

D Przenoszenie drabiny kombinowanej

Do przenoszenia drabiny w postaci złożonej służy luźny uchwyt dołączony do drabiny. Uchwyt należy zahaczyć i przesunąć możliwie blisko w stronę szczebli w celu uzyskania równomiernego rozłożenia ciężaru przy przenoszeniu drabiny.

Drabinę należy zawsze przenosić w stanie całkowicie złożonym do formatu kompaktowego. Wtedy rury teleskopowe drabiny są chronione

przed wstrząsami i uszkodzeniami, które mogłyby wpłynąć na pogorszenie właściwości funkcjonalnych drabiny.

E Czyszczenie drabiny kombinowanej

Ze względu na bezpieczeństwo i prawidłowość działania drabinę należy zawsze utrzymywać w czystości – dotyczy to szczególnie rur teleskopowych i sekcji drabiny. Po każdym użyciu przed złożeniem drabiny należy usunąć na mokro lub na sucho brud, trociny, ślady farby, klej i inne zanieczyszczenia: Drabinę kombinowaną czyścić się szmatą z niewielką ilością rozpuszczalnika.

Po oczyszczeniu można na rury teleskopowe nanieść sprayem warstwę silikonu. Rozłóż drabinę, nanieś sprayem warstwę i wytrzyj do sucha papierem lub szmatą. Drabina powinna zawsze być sucha, żeby nie przyczepiał się do niej kurz.

Użycie

Ze względów bezpieczeństwa należy zawsze korzystać z drabiny w sposób rozsądny. W przypadku drabiny kombinowanej chcemy zwrócić uwagę na następujące sprawy:

- Gdy drabina kombinowana jest używana w charakterze drabiny wolnostojącej, musi być zawsze rozłożona do pełnej wysokości z podporą kolan/uchwytem lub bez, a obydwie jej części muszą być maksymalnie rozstawione.
- Jeśli drabina kombinowana używana jest w charakterze drabiny opieranej, musi zawsze być rozłożona do pełnej wysokości i pochylona tylną częścią w stronę ściany/podpory. Jedna sekcja tylnej części drabiny kombinowanej musi zawsze być złożona, przez co drabina stabilnie opiera się na przednich nogach, a jej tylna część zwisa swobodnie.
- Nie wolno wchodzić na tylną część drabiny kombinowanej, gdy jest ona używana jako drabina opierana.
- Nie wolno siadać na drabinie, stać ani wchodzić na nią, jeśli nie jest całkowicie rozłożona z podporą kolan/uchwytem lub bez, a w przypadku wykorzystywania jako drabiny wolnostojącej także całkowicie rozstawiona do pełnego naciągnięcia taśmy. Jeśli wszystkie sekcje drabiny nie są zablokowane, jest ona niestabilna i niebezpieczna.
- Nie wolno używać złożonej drabiny kombinowanej jako postumentu do stania lub siedzenia.

- Drabina kombinowana powinna być ustawiona na podłodze lub ziemi w sposób gwarantujący równomierne obciążenie wszystkich nóg, zaś w przypadku drabiny opieranej – przednich nóg. Drabina nie może się przechylać na bok, a używana jako drabina wolnostojąca nie może stać na trzech lub mniej nogach.
- Maksymalne obciążenie drabiny wynosi 150 kg.
- Nie wolno stawiać na najwyższym szczeblu drabiny.
- Nie wolno używać drabiny wiszącej.
- Nie wolno rozkładać, składać ani używać drabiny, gdy jest odwrócona o 180° („do góry nogami”).
- Nie wolno używać drabiny w położeniu poziomym.
- Nie należy używać drabiny do brudnych prac lub prac w zanieczyszczonym miejscu. Używanie drabiny przy murowaniu, pracach betoniarских, czy malowaniu mogłoby spowodować z czasem trudności z jej wyczyszczeniem i w konsekwencji pogorszenie funkcji teleskopowej.
- Nie używaj drabiny w studniach z wodą – może to spowodować dostanie się zanieczyszczeń do rur teleskopowych, co negatywnie wpłynie na działanie drabiny.
- Nie wolno narażać rur teleskopowych na uderzenia i innego rodzaju gwałtowne czynniki. Uszkodzenie rur wpływa na pogorszenie funkcji teleskopowej.
- Drabinę należy zawsze przewozić w postaci złożonej – wtedy rury teleskopowe są chronione dzięki temu, że są w siebie wsunięte, i niebezpieczeństwo uszkodzenia w transporcie jest niewielkie.

PL

Konserwacja i pielęgnacja

Drabina kombinowana jest precyzyjnym urządzeniem. Aby zachowała swoje wyjątkowe właściwości, należy się z nią obchodzić ostrożnie.

Utrzymuj zawsze drabinę w czystości – dotyczy to w szczególności rur teleskopowych.

Drabiny kombinowanej nie wolno używać bez gumowych nakładek (chroniących przed ślizganiem się) oraz górnych osłon. Osłony zapobiegają przedostawaniu się kurzu, wiórów itp. do wnętrza teleskopowych rur, co negatywnie wpływa na działanie drabiny. Gumowe nakładki i górne osłony drabiny są elementami ulegającymi zużyciu. Do nabycia u sprzedawcy drabiny. Osłony należy wymienić po pojawieniu się oznak zużycia.

UWAGA! Gdy nalepka informacyjna na drabinie stanie się mało czytelna lub ulegnie zniszczeniu, należy zamówić nową. Patrz adres na ostatniej stronie instrukcji obsługi lub skontaktuj się z miejscowym sprzedawcą.

WARUNKI GWARANCJI

Stosowanie gwarancji i okres ważności

Producent gwarantuje, że wyrób w okresie jednego roku jest wolny od usterek materiałowych i powstałych w procesie produkcji.

Zakres gwarancji

Gwarancja wygasa po upływie roku od daty zakupu. Producent ponosi odpowiedzialność za wady wyrobu istniejące przy dostawie lub powstałe w okresie gwarancyjnym. Producent nie ponosi odpowiedzialności za usterki wyrobu, jeśli istnieje prawdopodobieństwo, iż usterka jest skutkiem tego, że wyrób

- nie był użytkowany w sposób opisany w instrukcji obsługi
 - nie był konserwowany z należytą starannością w sposób opisany w instrukcji obsługi
 - został przerobiony, wprowadzono w nim zmiany lub został narażony na inne uszkodzenie zewnętrzne
 - został przeciążony
- Za wadę nie uważa się
- normalnego zużycia
 - konieczności wymiany elementów ulegających zużyciu w konsekwencji ich normalnego użytkowania.

Reklamacja

W przypadku, gdy nabywca chce reklamować usterkę, należy zgłosić ją u sprzedawcy w rozsądnym terminie, zwykle w ciągu 14 dni od zauważenia usterki.

Serwis i naprawy

Ewentualny serwis lub naprawy może wykonywać tylko autoryzowany warsztat, który indywidualnie w każdym przypadku dokonuje oceny, jakie czynności należy wykonać. W celu uzyskania informacji, gdzie znajduje się najbliższy autoryzowany warsztat, skontaktuj się ze sprzedawcą lub zajrzyj na ostatnią stronę instrukcji obsługi.

A escada combinada é uma escada telescópica que pode funcionar como escadote autoportante, com ou sem apoio dos joelhos/asa ou como escada de encostar. O seu exclusivo desenho permite a expansão desde um formato compacto até à altura máxima.

Para conservar as características e funções, deve ser usada, cuidada e mantida da forma descrita nestas instruções.

A Abrir a escada combinada como escadote autoportante

A escada combinada bloqueia automaticamente ao ser aberta.

A escada combinada deve sempre ser aberta totalmente à altura máxima, com ou sem apoio dos joelhos/asa. Não é permitido estar sentado ou de pé sobre a escada combinada ou usar a mesma se ela não estiver totalmente aberta ou, como escadote autoportante, totalmente expandido e com a cinta esticada.

Abrir a escada combinada:

- 1 Retire a pega para transporte
 - 2 Coloque a escada combinada sobre uma base firme e nivelada. Mantenha os lados juntos e segure os dois degraus inferiores com o pé ao abrir a escada.
- a) **Abrir como escadote com apoio dos joelhos/asa:**
 Agarre na parte superior da escada e puxe a secção superior totalmente para fora. Passe depois para a secção seguinte. Continue a puxar as secções para fora até a escada combinada estar totalmente aberta.
- b) **Abrir como escadote:**
 Agarre nos lados do degrau duplo (charneira de articulação) abaixo do apoio dos joelhos/asa e puxe a secção superior de ambos os lados totalmente para fora. Passe depois para a secção seguinte. Continue a puxar as secções até que ambos os lados, excepto o apoio dos joelhos/asa, estejam totalmente abertos.
- 3 Abra os dois lados da escada combinada até a cinta estar totalmente esticada.
 - 4 Verifique se todas as secções abertas estão bloqueadas: Todos os ganchos de bloqueio devem estar desdobrados a um ângulo de cerca de 60°. Ao usar sem apoio dos joelhos/asa, os ganchos de bloqueio superiores, junto das secções fechadas, não são desdobrados.

- 5 Se for necessário, sacuda a escada para todas as secções bloquearem.
- 6 Após verificação de que todas as secções estão bloqueadas, a escada combinada está pronta a ser usada.

PERIGO! A escada combinada tem que estar sempre correctamente bloqueada para poder ser usada. Verifique sempre se todas as secções abertas da escada estão bloqueadas antes de subir para a escada. Não se esqueça de controlar os ganchos de bloqueio inferiores, que não são visíveis de cima.

B Passar para escada de encostar

A escada combinada também pode ser usada como escada de encostar. Para converter a escada combinada em escada de encostar:

- 7 Abra a escada totalmente, como descrito acima (ver A Abrir a escada como escadote autoportante).
- 8 Desbloqueie primeiro as secções traseiras do escadote, premindo os dois ganchos de bloqueio inferiores, um de cada vez.
- 9 Incline a escada combinada para a frente. Recolha as duas secções inferiores e prenda a correia em volta dos dois degraus para mantê-los juntos.
- 10 Verifique se todas as secções da frente da escada estão bloqueadas. Todos os ganchos de bloqueio devem estar desdobrados a um ângulo de cerca de 60°.
- 11 Use a escada combinada como escada de encostar, com a parte traseira, recolhida, suspensa.
- 12 Antes de fechar a escada combinada: Desaperte a correia que prende os dois degraus traseiros, recolhidos.

PERIGO! Quando se usa a escada combinada como escada de encostar, o lado da frente da escada, aquele em que vai subir, deve estar sempre devidamente bloqueado. Verifique sempre se todas as secções da frente estão bloqueadas antes de subir para a escada. Não se esqueça de controlar os ganchos de bloqueio inferiores, que não são visíveis de cima.

PT

INSTRUÇÕES DE UTILIZAÇÃO

C Fechar a escada combinada

A escada combinada é desbloqueada com os quatro ganchos de bloqueio inferiores, abaixo do segundo degrau de cada lado. Recolha a escada combinada do modo seguinte:

- 13 Se for necessário limpe a escada combinada (ver abaixo).
- 14 Feche os dois lados da escada combinada.
- 15 Mantenha a escada combinada levantada e incline-a um pouco para a afastar de si. Segure os tubos telescópicos, não os degraus, para não se entalar ao desbloquear e recolher os mesmos.
- 16 Desbloqueie primeiro as secções da escada que estão mais longe, premindo os dois ganchos de bloqueio inferiores, um de cada vez. As secções são desbloqueadas automaticamente. Pode sentir-se que o mecanismo desbloqueia, quando os degraus encolhem um pouco. Aperte os dois ganchos de bloqueio inferiores da parte da escada que está mais próxima, da mesma forma como foi descrito para desbloquear as secções restantes. A escada combinada está agora desbloqueada.
- 17 Empurre cuidadosamente as secções para baixo, para dentro umas das outras.
- 18 Instale novamente a pega de transporte.

PERIGO! Não ponha as mãos sobre ou entre secções ao desbloquear e recolher as mesmas.

D Transportar a escada combinada

Transporte sempre a escada combinada totalmente encolhida, pela pega de transporte fornecida com a mesma. Enganche a pega de transporte e puxe-a para cima em direcção às travessas dos degraus, para que a escada esteja equilibrada durante o transporte.

Transporte sempre a escada combinada totalmente recolhida, na sua forma compacta. Desse modo os tubos telescópicos ficam protegidos contra golpes e danos que prejudicam o funcionamento da escada combinada.

E Limpar a escada combinada

Os degraus e sobretudo os tubos telescópicos devem por motivos de segurança e de funcionalidade ser mantidos sempre limpos. Sujidade, aparas, salpicos de tinta, cola etc., têm que ser eliminados após cada utilização, antes de encolher o escadote. Para limpar a escada combinada, use uma trapo com algumas gotas de solvente.

Após a limpeza, os tubos telescópicos devem ser tratados com spray de silicone. Abra a escada combinada, aplique o spray e seque com papel ou um trapo. O escadote deve estar sempre seco para não prender pó.

Utilização

Por razões de segurança, todas as escadas devem sempre ser usadas com critério e bom senso. No caso da escada combinada chamamos ainda a atenção para as particularidades seguintes:

- A escada combinada deve ser sempre usada totalmente aberta, como escadote autoportante, com ou sem apoio dos joelhos/asa e com ambos os lados totalmente estendidos.
- Como escada de encostar, a escada combinada deve sempre ser usada totalmente aberta e com a parte de trás inclinada, apoiada à parede/apoio. Uma secção de trás da escada combinada deve sempre estar recolhida, para que a escada fique firmemente apoiada nos pés dianteiros, com a parte de trás suspensa livremente.
- Não é permitido usar a parte de trás da escada combinada quando esta for usada como escada de encostar.
- Não é permitido sentar-se, subir ou permanecer na escada combinada se ela não estiver totalmente aberta, com ou sem apoio dos joelhos/asa, ou como escadote autoportante sem que esteja totalmente estendida e com a cinta esticada. Se não estiverem bloqueadas todas as secções, a escada combinada é instável e perigosa de usar.
- A escada combinada não deve ser usada recolhida, como banco ou cavalete.
- Deve estar firmemente apoiada no chão ou no solo, com a carga uniformemente distribuída por todos os pés ou, como escada de encostar, por ambos os pés da frente. A escada não deve estar inclinada para o lado ou, como escadote,

estar apoiada apenas em três ou menos pés.

- A carga máxima da escada é de 150 kg.
- O degrau superior da escada não pode ser usado para apoiar os pés.
- A escada não pode ser usada suspensa.
- A escada não pode ser aberta, recolhida ou usada voltada de pernas para o ar.
- A escada não deve ser usada na horizontal.
- Não use a escada em trabalhos sujos ou em ambientes poluídos. Se por exemplo a escada for usada em trabalhos de alvenaria, de cimento armado ou de pintura, pode com o passar do tempo ser difícil mantê-la limpa, prejudicando assim o funcionamento telescópico.
- Não use a escada em poços com água etc. para evitar o risco de mau funcionamento devido à penetração de lama ou sujidade nos tubos telescópicos.
- Não exponha os tubos telescópicos a golpes ou tratamentos violentos. Danos nos tubos prejudicam o funcionamento telescópico.
- Transporte sempre a escada recolhida, na forma compacta. Os tubos telescópicos protegem-se então mutuamente, diminuindo o risco de danificação em transporte.

Cuidados e manutenção

A escada combinada é uma ferramenta de precisão. Trate a escada com cuidado, de modo a manter as suas propriedades exclusivas.

Mantenha sempre a escada combinada limpa, especialmente os tubos telescópicos.

A escada combinada não deve ser usada sem pés de borracha (protecção contra escorregamento) e protecção de topo. As protecções do topo da escada impedem a penetração de pó, aparas etc. nos tubos telescópicos, o que pode prejudicar o seu bom funcionamento. Os pés de borracha e as protecções do topo são peças de desgaste, mantidas em armazém pelo revendedor. Mude as protecções logo que mostrem sinais de desgaste.

NOTA! Se a etiqueta adesiva da escada começar a mostrar desgaste ou ficar pouco legível, encomende uma nova. Veja o endereço na página traseira das instruções de utilização ou entre em contacto com o seu revendedor local.

INSTRUÇÕES DE UTILIZAÇÃO

CONDIÇÕES DE GARANTIA

Aplicabilidade e prazo de validade

O fabricante garante que o produto está livre de defeitos de material ou produção durante o período de um ano.

Âmbito da garantia

A garantia termina um ano depois da data da compra original. O fabricante é responsável por defeitos do produto à data de entrega ou verificados durante o período de garantia. O fabricante não é responsável pelo produto se a causa provável da avaria for o resultado de:

- uso de forma não descrita nas instruções de utilização
 - falta de cuidado, e manutenção diferente da descrita nas instruções de utilização
 - transformações, alterações ou outros danos físicos externos
 - sobrecarga
- Não são considerados como avarias
- desgaste normal
 - consumo normal de peças de desgaste

Reclamações

Qualquer reclamação deve ser apresentada ao revendedor dentro dum prazo aceitável, normalmente 14 dias após a detecção, real ou presumida do defeito.

Assistência Técnica e Reparações

Qualquer eventual assistência técnica ou reparações deverão ser sempre realizadas por oficinas autorizadas que deverá decidir caso a caso, sobre as medidas mais adequadas a tomar. Consultar o seu revendedor para informação sobre a oficina autorizada mais próxima, ou ver o endereço no verso do manual de utilização.

Combiscara este o scară telescopică cu funcții combinate precum scara pliantă autonomă cu sau fără suport de genunchi/mâner și ca scară în repaos. Prin construcția sa unică, aceasta se poate extinde de la un format compact la înălțimea maximă.

Pentru a menține funcționalitatea și caracteristicile scării, aceasta trebuie manevrată și întreținută conform următoarelor instrucțiuni.

A Deschiderea scării combinate la forma de scară pliantă autonomă

Combiscara se blochează automat când este deschisă.

Combiscara se va deschide întotdeauna complet, la înălțime maximă, cu sau fără mâner de genunchi/de mână. Nu trebuie să stați jos, în picioare sau să mergeți pe combiscară dacă nu este complet deschisă și, când e deschisă ca scară pliantă autonomă, de asemenea, dacă nu este așezată complet, cu banda întinsă.

Deschideți combiscara:

- 1 Îndepărtați mânerul de transport.
- 2 Poziționați scara pe o suprafață orizontală și dură. Împreunați laturile scării și țineți în jos amândouă treptele inferioare cu un picior când deschideți scara.
- a) **Deschideți ca scară mobilă cu ajutorul suportului de genunchi/mânerului:** Apucați scara din partea cea mai de sus și trageți complet secțiunea superioară a scării în afară. Apoi, treceți la secțiunea următoare. Continuați să trageți în afară secțiunile scării până când combiscara este complet deschisă.
- b) **Deschiderea ca scară mobilă:** Apucați de laturile treptelor duble (articulația rabatabilă) de dedesubtul suportului de genunchi/mânerului și trageți secțiunile superioare ale ambelor laturi ale scării în întregime. Apoi, treceți la secțiunea următoare. Continuați să trageți de secțiunile scării până ce ambele secțiuni, cu excepția suportului de genunchi/mânerului, sunt complet deschise.
- 3 Așezați ambele laturi ale scării combinate în așa fel încât banda să se extindă complet.
- 4 Verificați dacă toate secțiunile deschise ale scării sunt blocate. toate clemele de blocare vor fi expuse la un unghi de circa 60°. Când

scara se folosește fără suportul de genunchi/mâner, clemele de blocare superioare nu se poziționează la/in secțiunile închise ale scării.

- 5 La nevoie, mișcați treptele astfel încât toate secțiunile să vină în poziția blocate.
- 6 După ce ați verificat dacă toate secțiunile sunt în poziția blocate, puteți folosi combiscara ca scară pliantă autonomă.

ATENȚIE! Combiscara trebuie întotdeauna blocată corespunzător atunci când este folosită. Înainte de a vă urca pe scară, verificați întotdeauna ca toate secțiunile acestora să fie blocate. Nu uitați să verificați clemele de blocare din partea inferioară, care nu se văd de sus.

B Reglarea scării ca scară în repaos

Scara combi se poate folosi chiar și ca scară în repaos. Reglați scara ca scară în repaos astfel:

- 7 Deschideți complet scara, conform descrierii de mai sus (Vezi A. Deschiderea scării ca scară mobilă autonomă).
- 8 Blocați secțiunile scării din partea anterioară prin reglarea celor două clemele de blocare din partea inferioară, pe rând.
- 9 Înclinați combiscara înainte. Îmbinați secțiunile inferioare ale scării și fixați banda de ambele trepte, astfel încât să stea împreună.
- 10 Verificați ca toate secțiunile de pe partea din față a treptelor scării combi să fie blocate. Toate clemele de blocare vor fi deschise la un unghi de circa 60°.
- 11 Utilizați combiscara ca scară în repaos cu părțile telescopate din spate suspendate.
- 12 Înainte de a închide scara combi: Slăbiți banda care fixează cele două trepte telescopate din spate.

ATENȚIE! Când scara se folosește ca scară fixă/pliantă, latura cea din față a scării pe care urcați să fie blocate corespunzător întotdeauna. Înainte de a vă urca pe scară, verificați întotdeauna ca toate clemele de blocare să fie în poziția "blocate". Nu uitați să verificați clemele de blocare din partea inferioară, care nu se văd de sus.

C Închiderea combiscării

Combiscara se blochează cu ajutorul celor patru clemele de blocare care se află dedesubtul treptelor celor mai de jos, pe fiecare parte a scării. Pentru a închide combiscara, procedați astfel:

- 13 Curățați combiscara dacă este nevoie (vezi mai jos).
- 14 Îndoiiți ambele laturi ale scării.
- 15 Țineți scara în poziție orizontală și înclinați-o puțin îndepărtat de dumneavoastră. Țineți de tuburile telescopice și nu de trepte, pentru a nu vă prinde degetele când scara se blochează și se închide (fig. 11).
- 16 Blocați secțiunile scării din partea anterioară prin reglarea celor două balamale de blocare din partea inferioară, pe rând. Secțiunile scării se vor bloca automat. Rețineți că mecanismul de blocare se slăbește prin faptul că scara se îndoaie. Reglați ambele clemele de blocare pe partea cea mai apropiată de dumneavoastră a scării, în același fel, pentru a bloca restul secțiunilor scării. Acum, scara este deblocată.
- 17 Închideți cu grijă segmentele, unul câte unul.
- 18 Puneti la loc mânerul de transport.

ATENȚIE! Nu țineți mainile pe sau între secțiunile scării când desfaceți și închideți scara.

D Transportarea combiscării

Transportați combiscara în format compact cu ajutorul mânerului detașabil, care este livrat împreună cu scara. Blocați mânerul de transportare și trageți-l în capătul de sus al treptelor pentru a echilibra când transportați scara.

Transportați întotdeauna scara complet închisă în format compact. Apoi se asigură tubul telescopic împotriva deteriorării sau șocurilor care pot afecta funcțiile combiscării.

E Curățarea scării

Din motive de securitate și funcționare, scara se va păstra curată, în special tubul telescopic și secțiunile scării. Trebuie să spălați sau să îndepărtați murdăria, așchiile, petele de culoare, cimentul sau altele după fiecare folosire, înainte de a închide scara: Curățați combiscara cu o cârpă și puțin solvent.

După curățare, tubul telescopic se va întreține cu un spray cu silicon. Desfaceți scara, spreați și apoi ștergeți cu o hârtie sau o cârpă. Scara trebuie

să fie întotdeauna uscată pentru a nu atrage praful.

Utilizare

Din motive de siguranță, scările trebuie utilizate întotdeauna în mod rațional. În ceea ce privește combiscara, dorim să subliniem în plus următoarele:

- Combiscara nu se va utiliza niciodată deschisă la înălțimea maximă, ca scară pliantă autonomă, cu sau fără suport de genunchi/mâner și cu ambele laturi ale combiscării desfăcute complet.
- Ca scară în repaos, combiscara se va utiliza întotdeauna deschisă la înălțimea sa maximă și înclinată cu partea anterioară pe perete/suport. O secțiune a scării, de pe partea anterioară a combiscării, va fi întotdeauna telescopată astfel încât scara să stea sprijinită pe picioarele din față cu partea anterioară atârând liber.
- Nu trebuie să vă urcați pe partea din spate a scării când aceasta este folosită ca scară în repaos.
- Nu trebuie să stați jos, în picioare sau să mergeți pe combiscară dacă nu este complet deschisă, cu sau fără suport de genunchi/mâner sau dacă e deschisă ca scară pliantă autonomă și așezată cu banda întinsă. Dacă nu sunt pliate toate secțiunile, scara combi va fi instabilă și riscantă la folosire.
- Scara combi nu se va utiliza închisă, ca loc pentru ședere.
- Scara combi se va fixa pe podea sau pe sol având o greutate identică pe ambele picioare, ca scară pliantă pe ambele picioare din față. Scara nu trebuie înclinată în lateral și, când este folosită ca scară mobilă, nu se va așeza numai pe trei sau numai pe câteva picioare.
- Scara suportă o sarcină maximă de 150 kg.
- Treapta cea mai de sus a scării nu trebuie folosită pentru sprijinirea picioarelor.
- Scara nu trebuie folosită suspendată.
- Scara nu trebuie deschisă, închisă sau folosită cu susul în jos.
- Scara nu trebuie folosită în poziție orizontală.
- Nu folosiți scara în activități care presupun murdărirea sau în medii murdare. Dacă scara se folosește de exemplu la zidărie, turnare de betoane sau vopsire, ea poate deveni cu timpul din ce în ce mai greu de curățat și funcționarea telescopică poate deveni dificilă.
- Nu folosiți scara în puțuri umplute cu apă deoarece este posibil ca murdăria să pătrundă

în interiorul tuburilor telescopice, afectându-le funcționalitatea.

- Protejați tuburile telescopice de lovituri sau alte tratamente necorespunzătoare. Deteriorarea tuburilor afectează funcționarea telescopică.
- Transportați întotdeauna scara telescopică în formatul compact. Astfel, tuburile telescopice sunt protejate unele de altele și se reduce riscul deteriorărilor datorate transportului.

Îngrijire și întreținere

Combiscara este un instrument de precizie. Manevrați cu grijă scara pentru ca aceasta să-și păstreze caracteristicile unice.

Păstrați curățenia scării întotdeauna, în special a tubului telesopic.

Scara nu se va utiliza fără picioarele din cauciuc (protecție antialunecare) și protecția părții superioare. Capacele de protecție din partea superioară împiedică pătrunderea în tuburile telescopice a prafului, așchiilor sau a altor asemenea impurități care pot afecta funcționarea scării. Picioarele de cauciuc și capacele de protecție sunt consumabile care pot fi achiziționate de la distribuitor. Înlocuiți capacele de protecție când acestea încep să se uzeze.

ATENȚIE! Comandați o nouă etichetă cu instrucțiuni dacă eticheta de pe scară se deteriorează sau este greu de citit. Vedeți adresa de pe partea anterioară a instrucțiunilor sau contactați agentul local de vânzări.

CONDIȚII DE GARANȚIE

Aplicabilitate și valabilitate

Producătorul garantează timp de un an produsul ca fiind lipsit de defecte de fabricație sau de material.

Acoperirea garanției

Garanția este valabilă un an de zile de la data achiziției. Producătorul este răspunzător pentru defectele produsului existente în momentul livrării sau apărute pe parcursul perioadei de garanție. Producătorul nu răspunde pentru defecțiunile produsului dacă se dovedește că defecțiunea se datorează faptului că suportul:

- nu a fost folosit conform cu instrucțiunile din manualul de utilizare
 - nu a fost îngrijit și întreținut conform instrucțiunilor
 - a suferit transformări, modificări sau orice alte deteriorări exterioare
 - a fost supraîncărcat.
- Nu sunt considerate defecțiuni:
- uzura normală
 - înlocuirea normală a consumabilelor.

Reclamații

În cazul în care cumpărătorul dorește să anunțe o defecțiune, va notifica distribuitorul cu privire la aceasta într-un interval rezonabil de timp, în mod normal în termen de 14 zile de la descoperirea defectului sau presupusa lui apariție.

Service și reparații

Eventualele lucrări de service sau reparații se vor efectua întotdeauna de către un atelier de service autorizat, care întotdeauna va face mai întâi o evaluare a măsurilor ce se impun. Contactați distribuitorul pentru a afla unde este localizat cel mai apropiat atelier de service autorizat sau consultați adresa de pe spatele instrucțiunilor de utilizare.

Комбинированная лестница раздвижного типа, сочетающая в себе функции свободно стоящей ступенчатой лестницы с опорой для колен/поручнями и наклонной лестницы. Уникальная конструкция лестницы позволяет раздвигать её из компактного формата в полную высоту.

Для сохранения технических характеристик и функциональности лестницы, вы должны использовать, обслуживать и осуществлять за лестницей необходимый уход согласно инструкции.

A Разложите лестницу в свободно стоящий режим

Комбинированная лестница замыкается автоматически, когда вы её открываете.

Комбинированная лестница должна всегда открываться полностью на полную длину с опорой для колен поручнями. Запрещается сидеть, стоять или подниматься по комбинированной лестнице, если она не открыта полностью, или если свободностоящая лестница не раскрыта полностью и ремень не натянут как должно.

Открытие комбинированной лестницы:

- 1 Снимите ручку для переноски.
- 2 Установите комбинированную лестницу в горизонтальное положение на твердой поверхности. Удерживайте боковые элементы и прижимайте вниз обе нижних перекладины ногой, когда лестница открывается.
 - a) **Открытие лестницы с опорой для колен/перекладиной:**
Ухватите лестницу сверху и вытяните полностью верхнюю секцию. Вытяните затем следующую секцию. Продолжайте вытягивать секции лестницы до тех пор, пока комбинированная лестница не будет полностью открыта.
 - b) **Открытие лестницы:**
Ухватите боковые элементы двойной перекладины (перекладина с резьбой) под опорой для колен/поручнями, и вытяните полностью обе верхних секции лестницы. Вытяните затем следующую секцию. Продолжайте вытягивать секции лестницы, пока оба боковых элемента кроме опоры

для колен/поручней не будут полностью открыты.

- 3 Откройте обе стороны комбинированной лестницы настолько, чтобы ремень был хорошо натянут.
- 4 Проверьте, чтобы все открытые секции лестницы были замкнуты: все стопорные скобы должны быть открыты под углом примерно в 60°. При использовании лестницы без опоры для колен/поручней, верхние стопорные скобы на закрытых секциях лестницы не открываются наружу.
- 5 Если это необходимо, встряхните лестницу, чтобы все секции упали в замкнутые положения.
- 6 После того, как вы убедились в том, что все секции лестницы находятся в замкнутом положении, вы можете использовать ступенчатую лестницу.

Риск! Комбинированная лестница всегда должна быть хорошо замкнута при использовании. Всегда проверяйте, чтобы все открытые секции лестницы были замкнуты, прежде, чем будете подниматься по лестнице. Не забудьте проверить, чтобы нижние замыкающие скобы не были видны сверху.

B Переустановка лестницы в режим наклонной лестницы

Комбинированная лестница может также использоваться в режиме наклонной лестницы. Переустановите комбинированную лестницу в положение наклонной лестницы так:

- 7 Откройте лестницу полностью, как это было описано выше (см. Открытие лестницы в положение наклонной лестницы).
- 8 Отпирайте секции лестницы сзади, прижав две нижних замыкающих скобы, одну за другой.
- 9 Наклоните комбинированную лестницу вперед. Сдвиньте нижние секции и закрепите ремень на обеих перекладинах, чтобы они удерживались вместе.
- 10 Проверьте, чтобы все секции комбинированной лестницы были замкнуты спереди: все стопорные скобы должны быть открыты под углом примерно в 60°.

- 11 Используйте комбинированную лестницу в качестве наклонной лестницы, с подвешенной задней задвижкой внутрь стороны.
- 12 Прежде, чем закрыть комбинированную лестницу: освободите ремень, которым закреплены две нижних перекладины.

Риск! При использовании комбинированной лестницы в прилегающем режиме, передняя сторона лестницы, по которой вы будете подниматься, должна быть хорошо замкнута. Всегда проверяйте, чтобы передние секции лестницы были замкнуты, прежде, чем будете подниматься по лестнице. Не забудьте проверить, чтобы нижние замыкающие скобы не были видны сверху.

С Складывание комбинированной лестницы

Комбинированная лестница отпирается четырьмя замыкающими скобами внизу под предпоследними перекладинами на каждой стороне лестницы: Складывание комбинированной лестницы:

- 13 Очистите комбинированную лестницу, если в этом есть необходимость.
- 14 Сложите обе стороны комбинированной лестницы.
- 15 Удерживайте комбинированную лестницу в вертикальном положении и наклоните её немного от себя. Удерживайте лестницу за телескопические трубы, а не за перекладины, чтобы не прищемить руки, когда лестница будет отпираться и закрываться.
- 16 Зафиксируйте секции лестницы, которые находятся от вас дальше всего, прижав две нижних замыкающих скобы, одну за другой. Секции лестницы открываются автоматически. Вы скоро заметите, что замыкающий механизм немного освобождается, когда лестница начинает складываться. Втолкните обе нижних замыкающих скобы на той стороне комбинированной лестницы, которая находится к вам ближе всего, делайте это так же, как и при отпирании остальных секций

лестницы. Комбинированная лестница сейчас не замкнута.

- 17 Задвигайте секции осторожно внутрь одна в другую.
- 18 Установите на место ручку.

Риск! Не держите руки на, или между секциями лестницы, когда вы отмыкаете или запираете лестницу.

D Транспортировка комбинированной лестницы

Переносите комбинированную лестницу в сложенном виде за снимаемую ручку, которая входит в комплект лестницы. Зацепите ручку и потяните её вдоль вверх к перекладинам, чтобы получить ровное распределение веса.

Транспортируйте лестницу всегда в сложенном положении в компактном виде. Лестница тогда будет предохранена от ударов и повреждений, которые могут ухудшить её функционирование.

E Очистка комбинированной лестницы

В целях безопасности и сохранения функциональности, комбинированная лестница всегда должна сохраняться в чистоте, в особенности раздвижные трубки и поверхности секции лестницы. Прежде чем складывать лестницу, вы должны её вымыть и протереть, чтобы на ней не оставалось грязи, стружки, краски, клея или чего-либо другого: Протирайте комбинированную лестницу тряпочкой с добавлением небольшого количества растворителя.

После чистки, телескопические трубы, лестницу, возможно понадобится обработать силиконовым распылителем. Откройте комбинированную лестницу, распылите состав внутрь и протрите поверхность бумагой или тряпочкой. Комбинированная лестница должна быть всегда сухой, чтобы на ней не собиралась пыль.

Назначение

В целях безопасности, пользуйтесь здравым смыслом при использовании лестницы. Мы хотим обратить ваше внимание на следующие моменты в отношении комбинированной лестницы:

- Если вы используете комбинированную лестницу в открытом режиме, она всегда должна быть открыта в полную высоту с опорой для колен/поручнями или без них, оба боковых элемента комбинированной лестницы должны быть при этом полностью открыты.
- Если вы используете лестницу в прилегающем режиме, она всегда должна быть раздвинута на полную длину и наклонена к стене/опоре своей задней стороной. Задняя секция комбинированной лестницы должна быть всегда полностью задвинута внутрь, чтобы лестница стояла устойчиво на передних ножках, в время, как её задняя часть будет оставаться свободно подвешенной.
- Не поднимайтесь по задней стороне лестницы, когда она используется в прилегающем режиме.
- Запрещается сидеть, стоять или подниматься по комбинированной лестнице, если она не открыта полностью с опорой для колен/поручнями, или если свободная часть не выдвинута полностью и ремень не натянут полностью. Если все секции лестницы не будут замкнуты как должно, комбинированная лестница будет неустойчивой и опасной для использования.
- Комбинированная лестница не должна использоваться в своем закрытом виде в качестве скамейки или опоры.
- Комбинированная лестница должна стоять устойчиво на полу или на земле, чтобы нагрузка на ножки лестницы была одинаковой, в прилегающем режиме нагрузка должна быть одинаковой на обе передние ножки лестницы. Лестница не должна находиться под наклоном в сторону, а в режиме свободно стоящей лестницы должна опираться на все ножки, а не только на две три или две.
- Максимальная нагрузка на лестницу не должна превышать 150 кг.
- Верхняя перекладина лестницы не должна использоваться в качестве ступеньки.

- Лестница не должна использоваться в подвешенном состоянии.
- Лестница не должна открываться, закрываться или использоваться в перевернутом виде.
- Лестница не должна использоваться в горизонтальном положении.
- Не используйте комбинированную лестницу в грязных работах или в грязной среде. Если лестница используется, например, в строительных работах на кладке, при работе с бетоном или покраске, её может быть трудно очистить и со временем её функция раздвижения ухудшится.
- Не используйте лестницу в заполненных водой колодцах, так как грязь может попасть в телескопические трубы и затруднит работу лестницы.
- Телескопические трубы не должны подвергаться ударам или другому жесткому обращению. Повреждения трубы ухудшают её телескопические свойства.
- Транспортируйте лестницу всегда в сложенном виде, телескопические трубы будут тогда защищены одна в другой, что уменьшает риск при транспортировке.

Уход и обслуживание

Комбинированная лестница является инструментом высокой точности. Обращайтесь с лестницей бережно, чтобы она сохраняла свои уникальные характеристики.

Всегда содержите лестницу в чистоте, в особенности телескопические раздвижные трубы.

Комбинированная лестница не должна использоваться без резиновых лапок (противоскольжения) и верхних крышечек. Верхние крышечки не допускают попадания в трубы пыли, опилок или другого мусора, которые может ухудшить функционирование лестницы. Резиновые лапки лестницы и крышечки изнашиваются и могут быть приобретены у вашего дилера. Заменяйте защитные приспособления, когда они начинают изнашиваться.

Внимание! Заказывайте новые наклейки, если наклейки на вашей лестнице становятся сильно изношенными. См. адрес на задней странице инструкции, или обращайтесь к вашему дилеру.

ГАРАНТИЙНЫЕ УСЛОВИЯ

Применение и срок действия

Изготовитель гарантирует отсутствие брака материала или брака в изготовлении в течение одного года.

Что охватывает гарантия

Действие гарантии прекращается через год после приобретения лестницы. Изготовитель несет ответственность за неисправности, которые могли быть обнаружены при поставке или которые возникли в течение гарантийного периода. Изготовитель не несет ответственности за неисправность, которая очевидно могла возникнуть по одной из следующих причин:

- лестница не использовалась по назначению в инструкции
- лестница не обслуживалась согласно инструкции
- конструкция лестницы была изменена или повреждена
- лестница подвергалась чрезмерной нагрузке.

Следующее, не рассматривается как неисправность:

- обычный износ
- износ отдельных деталей в процессе эксплуатации

Рекламация

Если покупатель заявляет о неисправности, дилер должен быть поставлен об этом в известность в течение 14 дней после того, как была обнаружена или должна была быть обнаружена неисправность.

Обслуживание и ремонт

Возможное обслуживание и ремонт всегда должны выполняться в авторизованной мастерской, которая в каждом отдельном случае выносит определение по соответствующим действиям. Обращайтесь к вашему дилеру, чтобы узнать адрес ближайшей авторизованной мастерской, или найдите адрес на задней странице обложки.

Kombistegen är en teleskopisk steg med kombinerad funktion som fristående trappstege med eller utan knästöd/handtag och som anliggende steg. Genom sin unika konstruktion kan den expanderas från ett kompakt format till full höjd.

För att behålla stegens egenskaper och funktion måste du använda, sköta och underhålla den på det sätt som beskrivs i bruksanvisningen.

A Öppna kombistegen till fristående trappstege

Kombistegen låses automatiskt när du öppnar den.

Kombistegen ska alltid öppnas helt, till full höjd med eller utan knästöd/handtag. Du får inte sitta, stå eller gå på kombistegen om den inte är helt öppnad, och som fristående trappstege också helt utfälld med bandet sträckt.

Öppna kombistegen:

- 1 Ta bort bärhandtaget.
- 2 Placera kombistegen på ett horisontellt och hårt underlag. Håll ihop stegsidorna och håll ner de båda nedersta stegpinnarna med en fot när du öppnar stegen.
- a) **Öppna till trappstege med knästöd/handtag:**
Ta tag längst upp på stegen och dra ut översta stegsektionen fullt. Därefter nästa sektion. Fortsätt dra ut stegsektionerna tills kombistegen är helt öppnad.
- b) **Öppna till trappstege:**
Ta tag på sidorna av den dubbla stegpinnen (gångjärnsleden) nedanför knästödet/handtaget och dra ut båda stegsidornas översta stegsektion fullt. Därefter nästa sektion. Fortsätt dra ut stegsektionerna tills båda stegsidorna utom knästödet/handtaget är helt öppnade.
- 3 Fäll ut kombistegens båda sidor så att bandet sträcks ut helt.
- 4 Kontrollera att alla öppna stegsektioner är låsta: samtliga låsbyglar ska vara utfällda i cirka 60° vinkel. Vid användning utan knästöd/handtag fälls de översta låsbyglarna vid de stängda stegsektionerna inte ut.
- 5 Om det behövs, rucka stegen så att alla stegsektioner faller i låst läge.
- 6 När du har kontrollerat att alla stegsektioner är i låst läge, kan du använda kombistegen som fristående trappstege.

RISK! Kombistegen måste alltid vara ordentligt låst när den används. Kontrollera alltid att alla öppna stegsektioner är låsta innan du klättrar upp på stegen. Glöm inte att kontrollera de nedersta låsbyglarna som inte syns ovanifrån.

B Ställ om till anliggende steg

Kombistegen används även som anliggende steg. Ställ om kombistegen till anliggende steg så här:

- 7 Öppna stegen helt, så som beskrivits ovan (se A Öppna kombistegen till fristående trappstege).
- 8 Lås upp stegsektionerna på stegens baksida genom att trycka in de två nedersta låsbyglarna, en i taget.
- 9 Luta kombistegen framåt. Skjut ihop den nedersta stegsektionen och fäst remmen om de båda stegpinnarna så att de hålls ihop.
- 10 Kontrollera att alla stegsektioner på kombistegens främre stegsida är låsta: samtliga låsbyglar ska vara utfällda i cirka 60° vinkel.
- 11 Använd kombistegen som anliggende steg med den bakre hopskjutna stegsidan hängande.
- 12 Innan du stänger kombistegen: lossa remmen som fäster de två hopskjutna bakre stegpinnarna.

RISK! När kombistegen används som anliggende steg måste den främre stegsidan som du kliver upp på alltid vara ordentligt låst. Kontrollera alltid att alla de främre stegsektionerna är låsta innan du klättrar upp på stegen. Glöm inte att kontrollera de nedersta låsbyglarna som inte syns ovanifrån.

C Stäng kombistegen

Kombistegen låses upp med de fyra låsbyglarna längst ner, under de näst nedersta stegpinnarna på varje stegsida. Stäng kombinationsstegen så här:

- 13 Gör ren kombistegen om det behövs (se nedan).
- 14 Fäll ihop kombistegens båda sidor.
- 15 Håll kombistegen upprätt och luta den något bort från dig. Håll i teleskoprören, inte i stegpinnarna, för att inte klämma dig när stegen låses upp och stängs.
- 16 Lås först upp stegsektionerna längst ifrån dig genom att trycka in de två nedersta låsbyglarna, en i taget. Stegsektionerna låses

upp automatiskt. Du märker att låsmekanismen löser ut genom att stegen faller ihop något.

Tryck in de båda nedersta låsbyglarna på den sida av kombistegen som är närmast dig, på samma sätt, för att låsa upp resten av stegsektionerna. Kombistegen är nu upplåst.

17 Skjut försiktigt ner stegsektionerna i varandra.

18 Sätt tillbaka bärhandtaget.

RISK! Håll inte händer på eller mellan stegsektionerna när du låser upp och stänger stegen.

D Transportera kombistegen

Bär kombistegen i kompakt format i det lösa bärhandtaget som följer med stegen. Haka på bärhandtaget och dra det längst upp mot stegpinnarna för att få jämvikt när du bär stegen.

Transportera alltid kombistegen helt stängd i kompakt format. Då skyddas teleskoprören mot stötar och skador som kan försämra kombistegens funktion.

E Gör ren kombistegen

Av säkerhets- och funktionsskäl ska stegen alltid hållas ren, i synnerhet teleskoprören och stegsektionerna. Du måste tvätta eller torka bort smuts, spån, färgstänk, lim eller annat efter varje användning innan du stänger stegen: Gör ren kombistegen med en trasa med lite lösningsmedel.

Efter rengöring kan teleskoprören behandlas med siliconspray. Öppna kombistegen, spraya in den och torka den torr med papper eller trasa. Stegen skall alltid vara torr för att inte binda damm.

Användning

Av säkerhetsskäl ska stegar alltid användas med förnuft. Beträffande kombistegen vill vi dessutom påpeka följande:

- Som fristående trappstege ska kombistegen alltid användas öppnad i sin fulla höjd med eller utan knästöd/handtag och med kombistegens båda sidor helt utfällda.
- Som anliggande stege ska kombistegen alltid användas öppnad i sin fulla höjd och lutad med baksidan mot väggen/stödet. En stegsektion på kombistegens baksida ska alltid vara hopskjuten så att stegen står stadigt på de främre fötterna med bakdelen fritt hängande.
- Du får inte gå upp på kombistegens baksida när den används som anliggande stege.
- Du får inte sitta, stå eller gå upp på kombistegen om den inte är helt öppnad med eller utan knästöd/handtag, och som fristående trappstege dessutom utfälld med bandet sträckt. Om inte alla stegsektioner är låsta är kombistegen instabil och farlig att använda.
- Kombistegen får inte användas stängd som sitt- eller ståpall.
- Kombistegen skall stå stadigt på golvet eller marken med jämn belastning på samtliga fötter; som anliggande stege på båda de främre fötterna. Stegen får inte luta i sidled och som trappstege inte stå på bara tre eller färre fötter.
- Stegen får belastas med maximalt 150 kg.
- Stegens översta steg får inte användas som fotsteg.
- Stegen får inte användas hängande.
- Stegen får inte öppnas, stängas eller användas upp och nervänd.
- Stegen får inte användas i horisontellt läge.
- Använd inte stegen vid smutsiga arbeten eller i smutsiga miljöer. Om kombistegen exempelvis används vid murning, betongarbeten eller målning kan den med tiden blir svår att göra ren och teleskopfunktionen försämras.
- Använd inte stegen i vattenfyllda brunnar, det kan göra att smuts tränger in i teleskoprören och försämrar funktionen.
- Utsätt inte teleskoprören för slag eller annan omild behandling. Skador på rören försämrar teleskopfunktionen.
- Transportera alltid stegen i sitt kompaktformat, teleskoprören skyddas då i varandra och risken för transportskador minskar.

Skötsel och underhåll

Kombistegen är ett precisionsverktyg. Behandla stegen varsamt så att den bibehåller sina unika egenskaper.

Håll alltid kombistegen ren, i synnerhet teleskoprören.

Kombistegen får inte användas utan gummifötter (glidskydd) och toppskydd. Stegens toppskydd förhindrar att damm, borrspån eller liknande kommer in i teleskoprören och försämrar stegens funktion. Stegens gummifötter och toppskydd är förslijtningsdetaljer som tillhandahålls av återförsäljaren. Byt skydden när de börja bli slitna.

OBS! Beställ en ny anvisningsdekal om dekalen på stegen börjar bli slitna och svårsläst. Se adress på bruksanvisningens baksida eller kontakta din lokala återförsäljare.

GARANTIVILLKOR

Tillämplighet och giltighetstid

Tillverkaren garanterar att produkten är fri från material- och tillverkningsfel under ett år.

Garantins omfattning

Garantin upphör ett år efter den ursprungliga inköpsdagen. Tillverkaren ansvarar för fel på produkten som finns vid leveransen eller uppstår under garantitiden. Tillverkaren ansvarar inte för fel på produkten om det kan göras sannolikt att felet beror på att den

- inte använts på det sätt som beskrivs i bruksanvisningen
- inte skötts och underhållits enligt bruksanvisningen
- byggts om, ändrats eller utsatts för annan yttre skada
- överbelastats.

Som fel betraktas inte

- normal förslitning
- normal åtgång av förslijtningsdetaljer.

Reklamation

Om köparen vill påtala fel ska återförsäljaren underretas om felet inom skälig tid, normalt 14 dagar efter det att felet har upptäckts eller borde ha upptäckts.

Service och reparation

Eventuell service eller reparation ska alltid göras av en auktoriserad serviceverkstad som i varje enskilt fall gör en bedömning om lämplig åtgärd. Kontakta din återförsäljare för att få veta var närmaste auktoriserade serviceverkstad finns, eller se adress på bruksanvisningens baksida.

Kombi lestev je teleskopska lestev s kombinirano funkcijo, kot prostostoječa lestev z ali brez kolenske podpore/ročajev, ali kot naslonska lestev. Zaradi svoje edinstvene konstrukcije se lahko raztegne od kompaktnega formata do polne višine.

Za ohranitev lastnosti in funkcije lestve jo je treba uporabljati, negovati in vzdrževati tako, kot je opisano v navodilih za uporabo.

A Odpiranje kombi lestve v prostostoječo lestev

Kombinirana lestev se ob odprtju avtomatsko zaklene.

Kombi lestev se mora vedno odpreti v celoti, do polne višine z ali brez kolenske podpore/ročaja. Ne smete sedeti, stati ali hoditi po lestvi, če ta ni popolnoma odprta in kot prostostoječa tudi popolnoma raztegnjena z napetim jermenom.

Odprite kombi lestev:

- 1 Odstranite nosilni ročaj.
- 2 Postavite lestev na vodoravno in trdo podlago. Držite skupaj obe strani, ko jo odpirate pa z nogu pritisnite najnižji stopnički navzdol.
- a) **Odprite v lestev s kolensko podporo/ročajem:**
Primate za lestev na vrhu in izvlecite prvi del lestve do konca. Zatem naslednjo sekcijo. Nadaljujte s sekcijami, dokler lestev ni polno odprta.
- b) **Odprite v lestev:**
Primate za strani dvojne stopničke (zgib tečaja) pod kolensko podporo/ročajem in polno izvlecite najvišjo sekcijo obeh stranic lestve. Zatem naslednjo sekcijo. Nadaljujte s sekcijami, dokler nista obe strani lestve razen kolenske podpore/ročaja popolnoma odprti.
- 3 Raztegnite obe strani lestve tako, da bo jermen popolnoma napet.
- 4 Kontrolirajte, da so vse odprte sekcije zaklenjene: vsi zaklepni roči morajo izpasti v kotu približno 60 stopinj. Pri uporabi brez kolenske podpore/ročaja najvišja roča pri zaprtih sekcijah lestve ne izpadeta.
- 5 Če je potrebno, potresite lestev tako, da se vse sekcije zaklenejo.
- 6 Ko ste se prepričali, da so vse sekcije zaklenjene, lahko uporabljate lestev kot prostostoječo.

POZOR! Kombi lestev mora pred uporabo biti vedno dobro zaklenjena. Vedno se prepričajte, da so vse odprte sekcije lestve zaklenjene preden se nanjo povzpnete. Ne pozabite kontrolirati najnižjih zaklepnih ročev, ki se od zgoraj ne vidijo.

B Sprememba v naslonsko lestev

Lestev se lahko uporablja tudi kot naslonska lestev. Spremenite jo tako:

- 7 Odprite lestev v celoti kot je opisano zgoraj (glejte A, Odpiranje kombi lestve v prostostoječo lestev).
- 8 Razklenite sekcije na zadnji strani lestve tako, da po enega vtisnete najnižja zaklepna roča.
- 9 Nagnite lestev naprej. Stisnite skupaj najnižjo sekcijo in z jermenom povežite obe stopnički.
- 10 Preverite, da so vse sekcije prednjega dela zaklenjene: vsi zaklepni roči morajo izpasti v kotu približno 60 stopinj.
- 11 Sedaj lahko uporabljate lestev kot naslonsko lestev. Zadnji del lestve je pri tem zložen in prostoviseč.
- 12 Preden zaprete kombi lestev: odprite jermen, ki povezuje obe stisnjeni stopnički na zadnji strani.

POZOR: Kadar lestev uporabljate kot prostostoječo lestev, mora biti sprednja stran na katero stopite vedno dobro zaklenjena. Vedno preverite, da so vse sekcije sprednje strani zaklenjene, preden se povzpnete na lestev. Ne pozabite preveriti spodnjih zaklepnih ročev, katerih od zgoraj ne vidite.

C Zapiranje lestve

Kombi lestev se razkrene s štirimi zaklepnimi roči spodaj, pod predzadnjo stopničko na vsaki strani lestve. Zaprete jo tako:

- 13 Očistite lestev v kolikor je to potrebno (glejte spodaj).
- 14 Zložite obe strani lestve.
- 15 Dvignite lestev in jo nagnite držite nekoliko v stran od sebe. Držite za teleskopske cevi in ne za stopničke, da se ne priščipnete, ko se lestev razkrene in zapre.
- 16 Najprej razklenite sekcije najbolj proč od vas tako, da po enega vtisnete najnižja zaklepna roča. S tem se sekcije avtomatično razkrenejo.

Da se je zaklepni mehanizem sprostil, boste opazili s tem, da lestev zleze malo skupaj. Na enak način vtisnete najnižja zaklepna roča na bližnji strani, da razklenete ostale sekcije. Lestev je sedaj razklenjena.

- 17 Previdno potisnite lestvine sekcije drugo v drugo.
- 18 Namestite nazaj nosilni ročaj.

POZOR: Ko razklenjate in zapirate lestev, ne držite rok na ali med sekcijami.

D Transport lestve

Prenašajte lestev v kompaktnem formatu z odstranljivim nosilnim ročajem ki spada k lestvi. Pripnite ročaj in ga potegnite skrajno navzgor proti stopničkam, da dobite ravnotežje ko nosite lestev.

Prenašajte lestev vedno popolnoma zaprto v kompaktnem formatu. Tako se zaščitijo teleskopske cevi pred udarci in poškodbami, ki lahko poslabšajo funkcijo kombi lestve.

E Čiščenje lestve

Iz varnostnih in funkcionalnih razlogov mora lestev vedno biti čista, predvsem teleskopske cevi in lestvine sekcije. Po vsaki uporabi morate odstraniti umazanijo, ostružke, naškropljeno barvo, lepilo, ali kaj drugega, preden zaprete lestev: Obrišite lestev s krpo vpojeno z razredčilom.

Ko je lestev čista, lahko teleskopske cevi obdelate s silikonskim sprejem. Odprite jo, popršite in osušite s papirjem ali cunjjo. Lestev mora vedno biti suha, da ne veže prahu.

Uporaba

Iz varnostnih razlogov je treba lestve vedno uporabljati z razumom. Glede kombi lestve hočemo poleg tega poudariti sledeče:

- Kot prostostoječa lestev se mora le ta vedno uporabljati popolnoma odprta v polni višini z ali brez kolenskih podpor/ročajev in obema stranema polno raztegnjenima.
- Kot naslonska lestev se mora vedno uporabljati popolnoma odprta v polni višini in naslonjena z zadnjo stranjo proti steni/podpori. Ena sekcija na zadnji strani lestve mora vedno biti zložena tako, da lestev stoji stabilno na sprednjih nogah, z zadnjim delom prosto visečim.
- Ne smete iti po zadnji strani lestve, kadar se uporablja kot naslonska.
- Ne smete sedeti, stati ali se povzpenjati po

lestvi, če ni popolnoma odprta z ali brez kolenskih podpor/ročajev in kot prostostoječa poleg tega polno raztegnjena z napetim jermenom. Če niso vse sekcije zaklenjene, je lestev nestabilna in nevarna za uporabo.

- Zaprta lestev se ne sme uporabljati kot pručka za sedenje ali stanje.
- Lestev mora stati stabilno na podu ali zemlji z enakomerno obremenitvijo na vseh nogah; kot naslonska na obeh sprednjih nogah. Lestev se ne sme nagibati na stran in kot prostostoječa stati samo na treh ali manj nogah.
- Lestev se sme obremeniti z največ 150 kg.
- Vrhnja stopnička lestve se ne sme uporabljati kot stopnica za stanje.
- Lestve se ne sme uporabljati viseče.
- Lestve se ne sme odpirati, zapirati ali uporabljati postavljene na glavo.
- Lestve se ne sme uporabljati vodoravno položene.
- Ne uporabljajte lestve za umazano delo ali v umazanem okolju. Če se lestev n.pr. uporablja pri zidarjenju, delu z betonom ali barvanju, jo bo s časom težko očistiti in teleskopska funkcija bo postala slabša.
- Ne uporabljajte lestve v napolnjenih vodnjakih, to lahko stori da umazanija pride v teleskopske cevi in poslabša funkcijo.
- Ne izpostavljajte lestve udarcem ali drugemu nemilemu ravnanju. Poškodbe na ceveh poslabšajo teleskopsko funkcijo.
- Prenašajte lestev vedno v kompaktni obliki, teleskopske cevi se tako ščitijo druga v drugi in nevarnost transportnih poškodb se zmanjša.

Nega in vzdrževanje

Kombi lestev je precizno orodje. Ravnajte z njo previdno, da bo obdržala svoje edinstvene lastnosti.

Vzdržujte jo vedno čisto, posebno teleskopske cevi.

Lestve se ne sme uporabljati brez gumijastih nog (zaščita proti drsenju) in zgornje zaščite. Slednja preprečuje, da bi prah, vrtnali ostružki ali podobno zašli v teleskopske cevi in poslabšali lestvino funkcionalnost. Lestvine gumijaste noge in zgornja zaščita so obrabljivi deli, ki se jih lahko naroči pri prodajalcu. Zamenjajte jih, ko postajajo izrabljeni.

POZOR: Če je ploščica z navodili na lestvi postala nečitljiva in izrabljena, je treba naročiti novo. Glejte naslov na zadnji strani navodil za uporabo, ali stopite v stik z vašim lokalnim prodajalcem.

GARANCIJSKI POGOJI

Pogoji in garancijski rok

PROIZVAJALEC ZAGOTAVLJA, DA JE IZDELEK BREZHIBEN IN FUNKCIONALNO NEOPORECEN V CASU NAJMANJ NEGA LETA OD NAKUPA.

Cas veljavnosti garancije

Garancija preneha po preteku enega leta od nakupa. Proizvajalec odgovarja za napake na proizvodu od dobave do preteka garancije. Proizvajalec ne odgovarja za napake, nastale zaradi:

- uporabe, ki je v nasprotju z navodili za uporabo
 - i napacnega vzdrževanja oziroma opustitve vzdrževanja, kot je opisano v navodilih za uporabo
 - izpostavitve zunanji sili, kakršnemukoli preurejanju ali spremembi namena
 - preobtežitve izdelka v
- GARANCIJA NE ZAJEMA
- normalne obrabe izdelka
 - normalne obrabe delov izdelka.

Reklamacije

V primeru, ko je kupec našel napako na izdelku, ki jo pokriva garancija, je potrebno o tem obvestiti prodajalca v roku 14 dni.

Servis in popravilo

Se vedno izvede s strani pooblaščenega servisa ki v vsakem posameznem primeru izda mnenje o napaki in potrebnih ukrepih. Pooblaščen servis je naveden na zadnjem delu navodil za uporabo oziroma pri prodajalcu.

Kombinovaný rebrík je teleskopický rebrík s kombinovanou funkcíou, ktorý sa môže použiť ako voľne stojací rebrík bez alebo s podporou na kolena/držadlom alebo taktiež ako jednoduchý príložný rebrík. Vďaka svojej jedinečnej konštrukcii je možné rebrík vysunúť zo zloženého stavu až na jeho maximálnu dĺžku.

Pre zachovanie vlastností a funkčnosti kombinovaného rebríka je veľmi dôležité, aby sa pri jeho používaní, ošetrovaní a údržbe postupovalo podľa uvedeného návodu na použitie.

A Rozloženie kombinovaného rebríka na voľne stojací rebrík

Rozložením kombinovaného rebríka dôjde automaticky k jeho zaisteniu.

Kombinovaný rebrík musí byť vždy vysunutý na jeho maximálnu dĺžku, s alebo bez podpory na koleno/držadlom. Je zakázané sedieť, stáť alebo stúpať na kombinovaný rebrík pokiaľ nie je plne vysunutý. To samé platí pre voľne stojací rebrík, pokiaľ nie je úplne rozložený a zaistený poistnou páskou.

Rozloženie kombinovaného rebríka:

- 1 Odstráňte držadlo.
- 2 Postavte kombinovaný rebrík na rovný a pevný podklad. Uchopte obidve polovice rebríka zo strany a nohou stúpnete na obidve spodné priečky rebríka.
 - a) **Vysunutie rebríka s podporou na kolena/držadlom:**
Uchopte hornú časť rebríka a úplne vytiahnite prvý segment rebríka. Potom vytiahnite ďalší segment. Pokračujte až do úplného vysunutia rebríka.
 - b) **Vysunutie voľne stojacieho rebríka:**
Uchopte stranu s dvojitémi priečkami (klbovým spojom) pod podporou na kolena/držadlom a úplne vytiahnite najvyšší segment obidvoch strán rebríka. Potom vytiahnite ďalší segment. Pokračujte vo vyťahovaní segmentov na obidvoch stranách až do úplného vysunutia obidvoch strán rebríka, okrem podpory pre kolena/držadla.
- 3 Rozložte obidve strany kombinovaného rebríka až do napnutia pásky.

- 4 Skontrolujte, či sú všetky vysunuté segmenty zaistené: všetky poistky by mali byť v zapadnutej polohe s uhlom cca 60°. Pokiaľ použijete rebrík bez podpory pre kolena/držadla, nedôjde k zapadnutiu vrchných poistiek u zložených segmentov rebríka.
- 5 V prípade potreby môžete rebríkom trhnúť, aby došlo k riadnemu zaisteniu všetkých segmentov.
- 6 Skontrolujte, či sú všetky segmenty správne zaistené. Potom môžete kombinovaný rebrík použiť ako voľne stojací rebrík.

NEBEZPEČIE! Kombinovaný rebrík musí byť pred použitím vždy riadne zaistený. Pred použitím rebríka vždy skontrolujte, či sú všetky vysunuté segmenty rebríka zaistené. Nezabudnite skontrolovať spodné poistky, ktoré nie sú zhora viditeľné.

B Zloženie rebríka na jednoduchý príložný rebrík

Kombinovaný rebrík môžete použiť taktiež ako príložný rebrík. Rozloženie kombinovaného rebríka na príložný rebrík sa prevedie nasledovne:

- 7 Rebrík úplne vytiahnite podľa hore uvedených inštrukcií (viď A Rozloženie kombinovaného rebríka na voľne stojací rebrík).
- 8 Odistite jednotlivé segmenty rebríka na zadnej strane rebríka tak, že postupne vtlačíte obidve spodné poistky dovnútra.
- 9 Nakloňte kombinovaný rebrík dopredu. Zasuňte najnižší segment a obviažte pásku okolo obidvoch priečok rebríka tak, že budú držať spolu.
- 10 Skontrolujte, či sú všetky segmenty prednej časti kombinovaného rebríka zaistené: všetky poistky by mali byť v zapadnutej polohe, s uhlom cca 60°.
- 11 Používajte kombinovaný rebrík ako príložný rebrík takým spôsobom, že zasunutá zadná časť rebríka bude voľne visieť.
- 12 Pred zasunutím kombinovaného rebríka: uvoľnite pásku, ktorá drží spolu dve priečky zasunutej zadnej časti.

NÁVOD NA POUŽITIE

NEBEZPEČIE! Pokiaľ použijete kombinovaný rebrík ako príložný rebrík, musí byť predná časť rebríka, na ktorú sa bude stúpať, vždy poriadne zaistená. Pred použitím rebríka vždy skontrolujte, či sú všetky predné segmenty rebríka zaistené. Nezabudnite skontrolovať spodné poistky, ktoré nie sú zhora viditeľné.

C Zloženie kombinovaného rebríka

Kombinovaný rebrík sa odistí pomocou štyroch spodných poistiek, ktoré sú umiestené na oboch stranách rebríka, pod predposlednými priečkami. Zložte kombinovaný rebrík nasledujúcim spôsobom:

- 13 V prípade potreby vyčistite kombinovaný rebrík (viď pokyny dole).
- 14 Zložte k sebe obidve strany kombinovaného rebríka.
- 15 Držte kombinovaný rebrík vo zvislej polohe, mierne odklonený od tela. Držte rebrík za teleskopické tyče a nie za priečky, aby nedošlo k pritlačeniu vašich prstov pri odistení a zasunutí rebríka.
- 16 Najprv odistite segmenty rebríka, ktoré sú od Vás najďalej tak, že vtlačíte dovnútra postupne obidve spodné poistky. Týmto dôjde k automatickému odisteniu segmentov. Presvedčte sa, či uvoľnením istiaceho mechanizmu dôjde k čiastočnému zosunutiu rebríka. Vtlačte rovnakým spôsobom obidve spodné poistky na tej strane rebríka, ktoré ležia najbližšie k Vám, aby došlo k odisteniu ostatných segmentov. Kombinovaný rebrík je teraz odistený.
- 17 Opatrne do seba zasuňte jednotlivé segmenty rebríka.
- 18 Nasadte späť držadlo.

NEBEZPEČIE! Dávajte pozor, aby ste počas odistenia alebo zloženia rebríka nevložili ruky na segmenty alebo medzi segmenty rebríka.

D Preprava kombinovaného rebríka

Prevádzajte kombinovaný rebrík v zloženom stave pomocou držadla, ktoré je súčasťou dodávky. Zasuňte držadlo a zatiahnite smerom hore

k priečkam, aby došlo pri nosení k rovnováhe. Prevádzajte kombinovaný rebrík iba v zloženom stave. Zaistíte tým zabezpečenie teleskopických tyčí proti nárazom a poškodeniu, ktoré môže narušiť funkciu kombinovaného rebríka.

E Čistenie kombinovaného rebríka

Z bezpečnostných a funkčných dôvodov udržiavajte rebrík a obzvlášť teleskopické tyče a segmenty stále v čistote. Nečistoty, triesky, zvyšky farieb, zvyšky lepidla, atď. sa musia po každom použití, pred zasunutím rebríka odstrániť. Rebrík sa čistí handrou namočenou v rozpúšťadle.

Po očistení sa môžu teleskopické tyče ošetriť silikónovým sprejom. Kombinovaný rebrík vytiahnite, nastriekajte a vyutierajte papierom alebo handrou do sucha. Udržiavajte rebrík stále suchý, zabránite tým hromadeniu prachu a iných nečistôt.

Použitie

Z bezpečnostných dôvodov zachovávajúce pri používaní rebríka opatrnosť a rozvahu. Pri použití kombinovaného rebríka dbajte na nasledujúce:

- Pokiaľ sa kombinovaný rebrík použije ako voľne stojací rebrík je nutné rebrík stále vytiahnuť na plnú výšku s alebo bez podpory na kolena/držadla, pričom obidve strany musia byť úplne rozložené.
- Pokiaľ sa kombinovaný rebrík použije ako príložný rebrík, je nutné rebrík vždy vytiahnuť na plnú výšku a používať opretý zadnou stranou o stenu/podporu. Jeden segment zadnej strany kombinovaného rebríka by mal byť vždy zasunutý, aby stál rebrík pevne na predných nohách, s voľne visiacerou zadnou časťou.
- Pokiaľ sa rebrík použije ako príložný rebrík, je zakázané stúpať po jeho zadnej strane.
- Je zakázané sedieť, stáť alebo stúpať na kombinovaný rebrík, pokiaľ nie je úplne vysunutý, s alebo bez podpory na kolena/držadla. To samé platí pre voľne stojací rebrík, pokiaľ nie je úplne rozložený a zaistený poistnou páskou. Pokiaľ nie sú všetky segmenty rebríka zaistené, je kombinovaný rebrík nestabilný a jeho používanie nie je bezpečné.
- Kombinovaný rebrík nesmie byť použitý v zloženom stave ako podložka k sedeniu alebo k staníu.

- Kombinovaný rebrík musí stáť na podlahe alebo na zemi pevne, s rovnomerným zaťažením na všetkých nohách; v prípade použitia ako príložný rebrík musí stáť na oboch predných nohách. Rebrík nesmie byť naklonený na stranu a ako voľne stojací rebrík nesmie stáť na troch alebo dvoch nohách.
- Maximálne zaťaženie rebríka je 150 kg.
- Najvyššia priečka rebríka sa nesmie používať ako schod.
- Rebrík sa nesmie používať pokiaľ je zavesený.
- Rebrík sa nesmie vyťahovať, zasúvať alebo používať v obrátenej polohe.
- Nepoužívajte rebrík vo vodorovnej polohe.
- Nepoužívajte rebrík pri práci, kde dochádza k značnému znečisteniu alebo v znečistenom prostredí. Ak budete rebrík používať napr. pri murárskych, betonárskych prácach alebo pri maľovaní, nebude sa dať časom dôkladne vyčistiť a jeho teleskopická funkcia sa tak zhorší.
- Nepoužívajte rebrík v šachtách naplnených vodou. Mohli by dovnútra teleskopických tyčí vniknúť nečistoty, čím by došlo k zhoršeniu ich funkcie.
- Chránajte teleskopické tyče pred nárazmi a hrubým zaobchádzaním. Poškodenie tyčí narušuje teleskopickú funkciu.
- Rebrík prevádzajte vždy v zloženom stave, čím sa chránia teleskopické tyče a zníži sa tak riziko vzniku škôd behom prepravy.

Ošetrovanie a údržba

Kombinovaný rebrík je náradie na precíznu prácu. Zaobchádzajte preto s rebríkom opatrne, aby boli zachované jeho jedinečné vlastnosti.

Udržiavajte rebrík stále v čistote, obzvlášť pokiaľ ide o teleskopické tyče.

Rebrík sa nesmie použiť bez gumených (proti šmykových) nožičiek a vrchné krytov. Kryty rebríka zabraňujú usadzovaniu prachu, hoblín, atď. vo vnútri teleskopických tyčí, ktoré by zhoršili funkcie rebríka. Gumené nožičky a kryty sú diely podliehajúce rýchlemu opotrebeniu a v prípade potreby sú k dostaniu v obchodoch. Pri prvých známkach opotrebenia proti šmykové nožičky a kryty ihneď vymeňte.

NÁVOD NA POUŽITIE

POZOR! Pokiaľ sa informačná tabuľka na rebríku opotrebí a nedá sa prečítať, objedajte si novú nálepku. Viď adresa na zadnej strane návodu na použitie alebo sa informujte u Vášho miestneho predajcu.

ZÁRUČNÉ PODMIENKY

Použitelnosť a záručná doba

Výrobca poskytuje na výrobok záruku 12 mesiacov na chyby materiálu alebo výrobné chyby.

Rozsah záruky

Oprávnenie na záruku zaniká po 12 mesiacoch od zakúpenia výrobku. Výrobca poskytuje záruku na chyby výrobku, ktoré sa vyskytnú pri dodaní výrobku alebo chyby výrobku, vzniknuté počas záručnej doby. Výrobca nenesie zodpovednosť za chyby výrobku, ktoré preukázateľne vznikli v dôsledku ak

- výrobok bol použitý v rozpore s týmto návodom
 - výrobok nebol ošetrovaný a udržiavaný podľa tohto návodu
 - výrobok bol pozmenený, upravený alebo vystavený vonkajšiemu poškodeniu
 - výrobok bol preťažený
- Záruka sa nevzťahuje na
- bežné opotrebenie
 - bežné opotrebenie jednotlivých dielov výrobku.

Reklamácia

Pokiaľ chce zákazník uplatniť reklamáciu na chybu výrobku, musí tak urobiť u predajcu v rozumnej dobe, v bežných prípadoch ide o 14 dní po zistení chyby alebo kedy malo dôjsť k zisteniu chyby.

Servis a oprava

Prípadný servis alebo opravu smie previesť iba autorizovaná servisná dielňa, ktorá vyhodnotí a stanoví vhodné opatrenia. Kontaktujte Vášho špecializovaného predajcu a požiadať o informácie o najbližšej autorizovanej servisnej dielni.

Kombinasyon merdivenleri, diz desteği/destek kolu bulunan ya da bulunmayan türleriyle, ayarlanabilen teleskopik çift işlevli kombine bir merdivendir. Benzersiz yapısı sayesinde, birleşik bir şekilden, uzun bir şekil alabilmektedir.

Merdivenin özelliklerini ve fonksiyonlarını koruyabilmemiz için kombinasyon merdivenleri, kullanma kılavuzunda belirttiği şekilde kullanmanızı ve bakımını yapmanız gerekmektedir.

A Kombinasyon merdivenini açık merdiven haline getirme

Kombinasyon merdivenleri, merdiveni açar açmaz kendi kendine kilitlenir.

Kombinasyon merdivenleri diz desteği/destek kolu bulunsun ya da bulunmasın her zaman tam olarak açılmalıdır. Tamamıyla açılmamış bir merdivenin üzerine çıkamaz, üzerinde duramaz ya da yürüemezsiniz. Merdiveni seygar bir merdiven olarak kullanırken de taşıyıcı şerit tam gergin durumda olmalıdır.

Kombinasyon merdivenini açma:

- 1 Taşıma tutacağı kaldırın.
- 2 Kombinasyon merdivenini sert ve yatay bir yüzeye yerleştirin. Merdivenin iki yanından tutarak, bir ayağınızla en alttaki basamaklara ayağınızı geçirerek ve basamağı iterek merdiveni açın.
- a) **Gereci diz destekli/destek kollu olarak kullanma:**
En üstteki basamağı tutarak en üst kısmı tamamıyla açın. Daha sonra tüm basamaklar açılıncaya kadar açma işlemine devam edin.
- b) **Seygar merdiven olarak kullanma:**
Diz desteği/destek kolunun altındaki çiftli basamak çubuklarını (demir bölüm) yanlarından tutun; daha sonra merdivenin yanlarından çekerek en üst basamağı açılmasını sağlayın. Daha sonra diğer basamaklarla devam edin. Merdiven basamaklarını, diz desteği/destek kolunun haricinde açılıncaya kadar merdiven yanlarına doğru asılarak çekin.
- 3 Taşıyıcı şeridin gergin olması için kombinasyon merdivenin her iki yanını açın.
- 4 Merdiven basamaklarının kilitli olduğundan emin olun. Ayrıca kilit ünitesinin 60 derecelik bir açıda olduğundan emin olunuz.

- 5 Merdivenin yerini değiştirmeniz gerekirse, tüm basamakların kilitli olduğundan emin olun.
- 6 Bütün basamakların kilitli olduğundan emin olduğunuz zaman, merdiveninizi kullanabilirsiniz.

UYARI! Kombinasyon merdivenleri kullanılırken, üzerine çıktığınız merdivenin ön yüzünün her zaman kilitli olduğundan emin olmalısınız. Bu sebeple merdivene çıkmadan önce basamakların kilitli olup olmadığını kontrol ediniz. Üst taraftan görünmeyen alt kısımdaki kilit ünitesinin kilitli olup olmadığını kontrol etmeyi unutmayınız.

B Kurulabilen merdivene dönüştürme

Kombinasyon merdivenleri kurulabilen merdivene de dönüşmektedir. Kurulabilen merdiveninizi aşağıda belirtildiği şekilde kurunuz:

- 7 Yukarıda da belirtildiği gibi merdiveninizi tamamıyla açın. (Kombinasyon merdivenini açık merdiven şekline getirmeyi açıklayan kısım A'ya bakınız).
- 8 İlk önce, merdivenin arkasında bulunan basamak kısımlarını alttaki iki kilide sırayla basarak açın.
- 9 Kombinasyon merdivenini öne doğru dayayın. En alttaki basamakla birlikte itin ve şeridi sıkılaştırın, her iki merdiven kenarının düzgün durduğundan emin olun.
- 10 Ön taraftaki merdiven basamaklarının kilitli olduğundan emin olun: Ayrıca kilit ünitesinin yaklaşık 60 derecelik bir açıda olduğundan emin olun.
- 11 Ayarlanabilen merdiveninizi merdiven olarak kullanırken arka basamak ünitesinin asılı olması gerekmektedir.
- 12 Kombinasyon merdiveni kapatmadan önce; arka basamak çubuklarını sabitleyen kayışı çözün.

UYARI! Kombinasyon merdivenleri kullanılırken, üzerine çıktığınız merdiven ön yüzün her zaman kilitli olduğundan emin olmalısınız. Bu sebeple merdivene çıkmadan önce basamakların kilitli olup olmadığını kontrol ediniz. Ön taraftan görünmeyen alt kısımdaki kilit ünitesinin kilitli olup olmadığını kontrol etmeyi unutmayınız.

C Kombinasyon merdiveni kapatma

Kombinasyon merdivenleri en alt kısımda yer alan dört adet kilidin açılmasıyla açılır. Bu bölümler en alttaki basamakların merdiven çubuklarında yer alan kilitlerdir. Kombinasyon merdiveni aşağıdaki belirtildiği gibi kapatılır:

- 13 Gerekliyse kombinasyon merdiveni temizleyin (alt kısma bakınız).
- 14 Merdiven gövdesini iki yanından tutun.
- 15 Kombinasyon merdivenini dik olarak, ayakta ve kendinizden biraz uzağa doğru tutun. Kilidi açtığınızda ve merdiveni kapattığınızda parmaklarınızı sıkıştırmamanız için basamaklardan değil teleskopik borudan kavrayın.
- 16 En alt kısımda yer alan iki kilide sırayla basarak üniteyi açın. Merdiven basamakları otomatik olarak açılacaktır. Bunu, kilidin kendini hafifçe bırakmasından kolaylıkla anlayabilirsiniz. Size en yakın olan ve en alt kısımda yer alan iki kilide yine sırayla basarak kalan basamakları da açın. Bu işlemlerden sonra artık kombinasyon merdiveniniz açılmış demektir.
- 17 Merdiven basamaklarını dikkatli bir şekilde itin.
- 18 Taşıma kolunu tekrar yerleştirin.

UYARI! Merdiven basamaklarını açarken ya da dickerken ellerinizi basamakların arasına koymayınız.

D Kombinasyon merdivenini taşıma

Kombinasyon merdivenini, tutacağından tutarak kapalı bir şekilde taşıyınız. Merdiveni bir yerden bir yere taşıırken her zaman tamamen kapalı bir şekilde taşıyınız. Bu, teleskopik tüplere gelecek olası bir darbe ya da hasarın merdivenin işlevselliğine zarar vermesini engelleyecektir.

E Kombinasyon merdiveni temizleme

Güvenli ve fonksiyonlu bir kullanım için kombinasyon merdivenin her zaman temiz tutulması gerekmektedir. Özellikle teleskopik boru ve basamak ünitelerinin temiz tutulduğundan emin olunmalıdır. Talaş, kir, boya damlalarını, yapışkan artıkları vs. merdiveninizi sabitlemeden önce silerek ya da kurutarak temizlemelisiniz.

Kombinasyon merdiveninizi, biraz temizleme

maddesi dökülmüş bir kumaşla silebilirsiniz.

Temizleme işlemi bittikten sonra kombinasyon merdivenine silikon spreyle bakım yapılmalıdır. Kombinasyon merdiveni açarak üzerine sprey püskürtün ve bir kağıt ya da kumaş parçası yardımıyla kurutun. Merdiven toz tutmaması için her zaman kuru olarak bırakılmalıdır.

KULLANIM

Merdivenlerin güvenle kullanılabilmesi için her zaman doğru kullanılmaları şarttır. Kombinasyon merdivenlerinin kullanımında dikkat etmeniz gereken hususları aşağıdaki belirtildiği gibidir:

- Kombinasyon basamakları, ayarlanabilen merdiven basamakları diz desteği/destek kolu bulunan ya da bulunmayan şekliyle kullanılacağına mutlaka tam olarak açılmalıdır, bununla birlikte kombinasyon merdiveninin yan taraflarının tam olarak açık olması gerekmektedir.
- Ayarlanabilen bir merdiven olan kombinasyon merdiveni, tam boy olarak ve arka kısmı duvara/desteğe dayalı olarak korunmalıdır. Kombinasyon merdiveninin arka kısmında yer alan basamak ünitesinin her zaman birlikte itilmiş olması gerekmektedir, böylece arka kısmın serbest bir şekilde kalması sağlanır.
- Kombinasyon merdivenin arka kısmına, ayarlanabilir merdiven olarak kullandığınız zaman çıkmayınız.
- Kombinasyon merdiveni diz desteği/destek kolu bulunan ya da bulunmayan şekliyle tam olarak açık değilse, üzerine çıkmayınız, serbest merdiven olarak kullanılacağı zaman taşıyıcı şeridin gergin olmasına dikkat ediniz. Basamaklar ünitesi kilitli değilken kombinasyon merdivenini kullanmak tehlikelidir.
- Kombinasyon merdiveni kapalıyken oturma ya da üzerine durma gereci olarak kullanılmaz.
- Kombinasyon merdiveni zemin ya da arazide, ayakların ağırlığı dengedeysen kullanılmalıdır; ayarlanabilen merdiven olarak kullanıldığında özellikle merdivenin ön ayaklarına dikkat edilmelidir. Merdiven asla yatay olarak kullanılmalıdır, kesinlikle üç ya da daha az ayağı üzerinde duruyorken kullanılmamalıdır.
- Merdivenin azami yük kapasitesi 150 kilogramdır.
- Merdivenin en üst basamağı basmak için kullanılmamalıdır.

KULLANMA KILAVUZU

- Merdiven asılı bir pozisyonda duruyorsa kullanılmamalıdır.
- Merdiven kesinlikle başaşağı bir şekilde kullanılmamalı, açılmamalı ve sabitlenmemelidir.
- Merdiven kesinlikle yatay bir şekilde kullanılmamalıdır.
- Merdiveni kirli ortamlarda ve kirli işlerde kullanmayınız. Örneğin kombinasyon merdiveni duvar yapımında, beton işlerinde ya da boyamada kullanıldığında, zamanla onu temizlemek zorlaşacak ve ürün teleskopik özelliğini kaybedecektir.
- Merdiveni su kuyularında kullanmayınız, bu teleskop borusuna kir girmesine neden olacaktır ve ürün teleskopik özelliğini kaybedecektir.
- Teleskopik boruyu çeşitli darbelerden ve zarar görebileceği benzer şartlardan uzak tutunuz. Borunun zarar görmesi sonucunda ürün teleskopik özelliğini kaybedecektir.
- Kombinasyon merdivenleri her zaman tam kapalı şekilde taşıyınız. Böylece teleskopik boru korunmuş ve taşıma esnasındaki riskler en aza indirilmiş olur.

Bakım ve koruma

Kombinasyon merdivenleri dikkatli kullanım gerektiren gereçlerdir. Merdiveni özelliklerini koruyabileceği şekilde koruyunuz.

Özellikle kombinasyon merdivenin teleskopik borusunu her zaman temiz tutunuz.

Kombinasyon merdiveni (kayma engelleyici) kauçuk tabansız ve üst koruma ünitesiz kullanmayınız. Üst tarafta yer alan koruma ünitesi teleskop borusuna toz, talaş ya da benzeri maddenin girmesini engellemektedir ve böylece merdivenin fonksiyonunu korumaktadır. Merdivenin altında ve üstünde bulunan bu kauçuk korumalar yıpranabilen ünitelerdir, ve bu koruma ünitelerini satıcınızdan tekrar temin edebilirsiniz. Koruma başlıkları yıprandıkça değiştiriniz.

DİKKAT! Kombinasyon merdivenin üzerindeki bilgi pulu yıpranmaya başladığında lütfen yenisini sipariş ediniz: Kullanma kılavuzunun arka taraftaki adrese bakınız ya da size en yakın satış şubesine başvurunuz.

GARANTİ ŞARTLARI

Uygulama şartları ve geçerlilik süresi

Üretici firma, ürünün malzeme veya üretim hatasından bir yılına muaf olduğunu garanti eder.

Garantinin geçerlilik alanı

Garanti, ürünün satın alınma tarihinden itibaren bir yıldır. Üretici firma, teslimat sırasında ya da garanti süresi boyunca üründe saptanan herhangi bir üretim hatasından sorumludur. Üretici firma, aşağıdaki sebeplerden dolayı oluşacak hatalardan sorumlu değildir:

- ürün bu kullanım kılavuzunda belirtildiği gibi kullanılmamışsa
 - ürünün bakım ve koruması kullanım kılavuzuna göre yapılmamışsa
 - ürün yeniden tasarlanmış, tadil edilmiş, değiştirilmiş ya da başka bir harici zarara uğramışsa
 - ürüne aşırı yüklenme yapılmışsa.
- Hata olarak görülmeyen durumlar:
- ürünün olağan aşınması
 - aşınmış parçaların olağan çürümesi.

Şikayetler

Alıcı bir hatayla ilgili şikayette bulunmak istiyorsa, bayiye belirli bir süre içerisinde haber verilmelidir, bu süre genel olarak hatanın bulunmasından veya bulunmuş olması gereken tarihten itibaren 14 gündür.

Bakım ve onarım

Tüm bakım ve onarım işleri her zaman için her durumda gereken uygun çalışmayı bilen yetkili servis tarafından yapılmalıdır. Size en yakın servisi bulabilmek için bayinizi arayınız ya da bu kılavuzun arkasındaki adres listesine bakınız.



No.1 in telescopic work tools



Made by Telesteps AB
Tenngatan 4, 573 38 Tranås, Sweden
+46 (0)140 38 68 00
Member of the Gunnebo Industries Group

www.telesteps.com

