

**WINEGARD®**  
**RAYZAR®**

Portable HDTV Antenna

# **Instruction Manual**

for Non-amplified and Amplified Models

For help, email [help@winegard.com](mailto:help@winegard.com) or call 1-800-788-4417

**DO NOT RETURN ANTENNA TO PLACE OF PURCHASE**

[www.winegard.com/mobile](http://www.winegard.com/mobile)

2452273  
Rev4 6-14

# Setup

## 1 for Non-amplified Rayzar® Antennas\*

If setting up a non-amplified Rayzar antenna, connect the mini coaxial (coax) cable to the “Antenna In” coax port on the TV or compatible device. Continue with step 2.



## for Amplified Rayzar Antennas\*

If setting up an amplified Rayzar antenna, connect the mini coax cable to the “Antenna In” port as shown above. Plug the mini USB into the “USB PWR” port of the amplifier. Then, plug the regular USB into the USB port of the TV, 12V adapter, or 110V adapter. If plugging the USB into the 12V adapter, then plug the 12V adapter into a 12V outlet. If plugging the USB into the 110V adapter, then plug the 110V adapter into a 110V outlet.

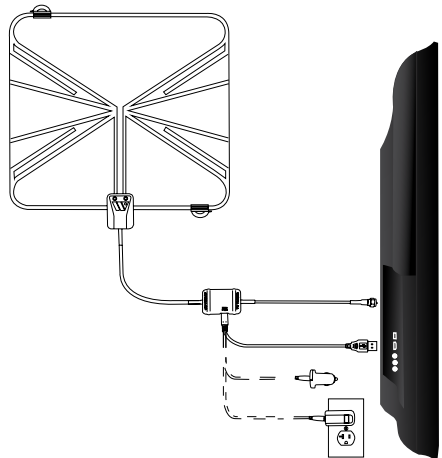

- 2 Position the antenna toward the broadcast tower for optimal reception. For a listing of likely channels available in your area, go online to [dtv.gov/maps](http://dtv.gov/maps).
- 3 Run a channel scan. To keep your channel line-up up-to-date, run a channel scan anytime you change locations.
- 4 The antenna may need to be repositioned. If so, run a channel scan every time you reposition the antenna.

**WARNING:** While the Rayzar antenna has been designed with quality and durability in mind, the antenna is not weatherproof and should not be installed outside in rain, snow, excessive wind, etc.

**WARNING:** Do not paint the antenna. This could block signal and void your warranty.

\*If unsure of your antenna type, refer to the “Specifications” section of this document.

# Mounting the Antenna

Once the best location for the antenna has been determined, secure the antenna with the suction cup clips. **For stability, secure the clips to opposite corners of the antenna, but slightly offset from the corners.** Mount the antenna in the desired location.

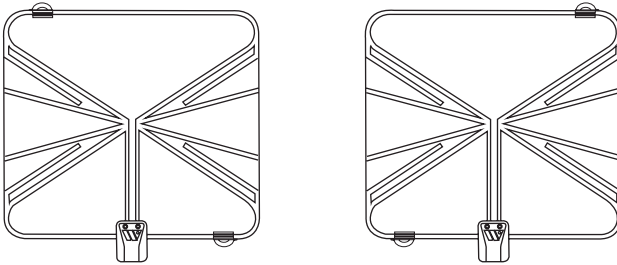

**TIP:** Avoid mounting the antenna on metal objects; such objects could obstruct signal.

If more coaxial cable is needed to mount the antenna in the desired location, connect the mini coax cable to a female-to-female barrel connector (Winegard model FS-8100, sold separately), and attach additional coaxial cable.

## Questions & Answers

**Q** How do I run a channel scan?

**A** Using the television remote, select "Menu" and then "Settings." Then, select "Channel Setup." Select "Antenna" or "Air," depending on your TV. Make sure you are not on "Cable." Select "Channel Search" or "Channel Scan." Keep in mind that steps to perform a channel scan may vary. If the wording in your TV differs from the options shown, refer to your TV user manual for help.

**TIP** Running a channel scan is NOT the same as pressing Channel UP/DOWN on your remote.

**Q** When do I need to run a channel scan?

**A** To receive maximum programming, you have to run a channel scan after setting up the antenna. To keep your channel line-up up-to-date, it is a good idea to run a channel scan monthly, anytime a channel is lost, and anytime you change locations.

# Questions & Answers

## **Q How do I know where the signal is strongest?**

**A** After connecting the coax cable to the “Antenna In” port on the TV, run a channel scan. Try the antenna in different locations, making sure to run a channel scan every time you move the antenna. Finding TV signal is similar to cell phone coverage. Sometimes walking a few feet can make a difference. The less obstructions and the higher the antenna is mounted, the better chance of receiving a strong signal.

## **Q Does the Rayzar antenna work with any TV?**

**A** The Rayzar antenna works with any TV or device that has an ATSC tuner. Devices that have built-in ATSC tuners include TVs, laptops, PCs, some satellite receivers, and digital recording devices (DVRs).

**TIP** Any television manufactured after March 1, 2007 is required by U.S. government to have an ATSC tuner. If your TV menu has an option for scanning for digital channels, then your television has an ATSC tuner.

## **Q What channels can the Rayzar antenna receive?**

**A** The antenna may receive all available local programming. The antenna can receive programming from all of the major local broadcast networks (e.g. ABC, CBS, FOX, NBC, PBS) plus additional networks (Qubo, ION, The CW, This TV, MyNetworkTV, Azteca, Telefutera, Univision, and Telemundo). The Rayzar antenna can also receive local news, weather, and educational programs that satellite and cable don't offer.

## **Q How many channels will I receive with the Rayzar antenna?**

**A** The number of channels will vary from location to location. Generally, if you are in or near a metropolitan area, you will receive more channels than if outside a metropolitan area. Keep in mind that antenna reception may vary based on terrain (including trees, buildings, hills, and mountains). The fewer obstructions, the better your chance for receiving strong digital signals.

## **Q Do I need to pay for programming?**

**A** No—local programming received through an over-the-air antenna is free!

## **Q Can I connect the Rayzar antenna to multiple televisions?**

**A** The signal should only be split between multiple TVs if using an amplified antenna or amplifier.

# Specifications

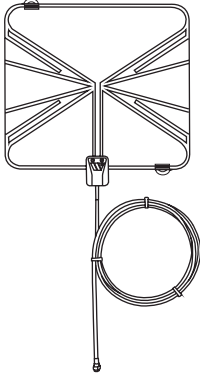
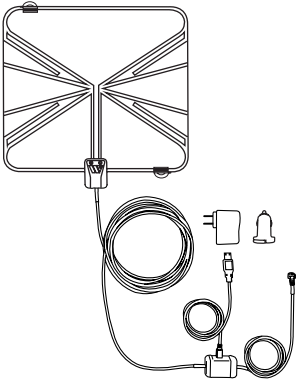
	<b>Rayzar</b>	<b>Amplified Rayzar</b>
		
Antenna Type	Non-amplified	Amplified
Dimensions	13" x 12"	13" x 12"
Housing thickness	.6"	.6"
Element thickness	~.02"	~.02"
Coaxial cable	Attached 15' mini coax cable	Attached 18.5' mini coax cable with USB power supply
Mounting supplies	Includes two quick-release suction cups	Includes two quick-release suction cups
Other Parts Included	None	3' USB cable, 12V adapter, 110V wall adapter
Assembly required	None	None
Patents	U.S. Patent D656,131	U.S. Patent D656,131
	Made in U.S.A.	Designed & Assembled in U.S.A.

## 90 DAY LIMITED WARRANTY

Winegard Company warrants this Winegard product against any defects in materials or workmanship within 90 (ninety) days from date of purchase. No warranty claim will be honored unless at the time the claim is made, you present proof of purchase to an authorized Winegard dealer (if unknown, please contact Winegard Company, 3000 Kirkwood Street, Burlington, IA 52601-2000, Telephone 800-288-8094).

Winegard Company (at its option) will either repair or replace the defective product at no charge to you. This warranty covers parts, but does not cover any costs incurred in removal, shipping or reinstallation of the product. This limited warranty does not apply if the product is damaged, deteriorates, malfunctions or fails from: misuse, improper installation, abuse, neglect, accident, tampering, modification of the product as originally manufactured by Winegard, usage not in accordance with product instructions or acts of nature such as damage caused by wind, lightning, ice or corrosive environments such as salt spray and acid rain.

The 90 Day Warranty is provided on the condition that the equipment is properly delivered with all handling and freight charges prepaid to your Winegard dealer for return to our factory for repair or replacement. Winegard dealers will arrange for the replacement or repair and return to you without charge the product which failed due to defective material or workmanship.

WINEGARD COMPANY WILL NOT ASSUME ANY LIABILITIES FOR ANY OTHER WARRANTIES, EXPRESS OR IMPLIED, MADE BY ANY OTHER PERSON.

ALL OTHER WARRANTIES WHETHER EXPRESS, IMPLIED OR STATUTORY INCLUDING WARRANTIES OF FITNESS FOR A PARTICULAR PURPOSE AND MERCHANTABILITY ARE LIMITED TO THE 90-DAY PERIOD OF THIS WARRANTY.

The foregoing shall be the sole and exclusive remedy of any person, whether in contract, tort or otherwise, and Winegard shall not be liable for incidental or consequential damage or commercial loss, or from any other loss or damage except as set forth above.

Some states do not allow limitations on how long an implied warranty lasts, or the exclusion of limitation of incidental or consequential damages, so the above limitations or exclusions may not apply to you.

This warranty gives you specific legal rights and you may also have other rights which vary from state to state.

**Disclaimer:** Although every effort has been made to ensure that the information in this manual is correct and complete, no company shall be held liable for any errors or omissions in this manual. Information provided in this manual was accurate at time of printing.

Winegard Company • 3000 Kirkwood Street • Burlington, IA 52601  
800-288-8094 • Fax 319-754-0787 • [www.winegard.com](http://www.winegard.com)  
Printed in U.S.A. ©2012 Winegard Company Rev4 6/14 2452273

Winegard and Rayzar are registered trademarks of Winegard Company.  
dtv.gov is not affiliated with Winegard Company.

All network and programming trademarks and service marks are the property of their respective owners and not affiliated with the Winegard Company.

# WINEGARD® RAYZAR®

Antenne HDTV portative

## Manual d'instructions

pour les modèles amplifiés et non amplifiés

Pour de l'assistance, envoyez un courriel à  
[help@winegard.com](mailto:help@winegard.com) ou appelez le 1 800 788-4417

**NE PAS RETOURNER L'ANTENNE OÙ VOUS L'AVEZ ACHETÉ**

[www.winegard.com/mobile](http://www.winegard.com/mobile)

2452273  
Rev4 6-14

# Installation

## 1 Pour les antennes non amplifiées Rayzar®\*

Si vous installez une antenne non amplifiée Rayzar, branchez le câble coaxial miniature sur le port coax « Antenna In » sur la télévision ou sur un appareil compatible. Passez à l'étape 2.



## Pour antennes Rayzar amplifiées\*

Si vous installez une antenne Rayzar amplifiée, branchez le câble coaxial miniature au port « Antenna In » comme démontré ci-haut. Branchez l'USB miniature dans le port « USB PWR » de l'amplificateur. Branchez le port USB régulier dans le port USB de votre téléviseur, adaptateur 12 V ou adaptateur 110 V. Si vous branchez le port USB dans un adaptateur 12 V, branchez l'adaptateur 12 V dans la prise 12 V. Si vous branchez le port USB dans un adaptateur 110 V, branchez l'adaptateur 110 V dans la prise 110 V.

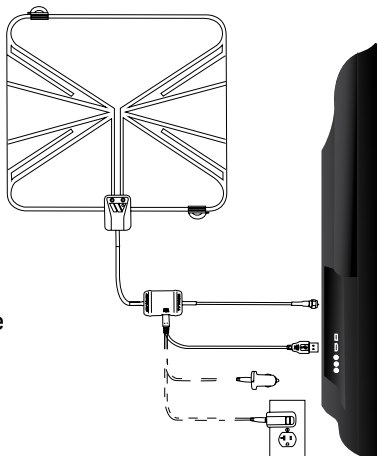

- 2 Placez l'antenne face à la tour de radiodiffusion pour une meilleure réception. Pour obtenir une liste des canaux offerts dans votre région, allez sur le site [dtv.gov/maps](http://dtv.gov/maps).
- 3 Lancez un balayage des canaux. Afin de toujours avoir une sélection de canaux à date, vous devriez lancer un balayage des canaux chaque fois que vous changez de lieu.
- 4 L'antenne pourrait devoir être déplacée. Si cela se produit, lancez un balayage des canaux chaque fois que vous déplacez l'antenne.

**AVERTISSEMENT** : Même si l'antenne Rayzar a été conçue qualité et durabilité en tête, l'antenne n'est pas résistante aux intempéries et ne devrait pas être installée à l'extérieur à la pluie, la neige, durant un vent excessif, etc.

**AVERTISSEMENT** : Ne pas peindre l'antenne. Ceci pourrait bloquer le signal et annuler votre garantie.

\*Si vous n'êtes pas certain du type d'antenne que vous possédez, consultez la section « Caractéristiques » de ce document.



## Montage de l'antenne

Une fois que vous avez choisi le meilleur endroit pour l'antenne, fixez celle-ci de façon sécuritaire avec les pinces à ventouse. Pour une meilleure stabilité, fixez solidement les pinces aux coins opposés de l'antenne, mais décalez légèrement les pinces des coins. Montez l'antenne à l'endroit voulu.

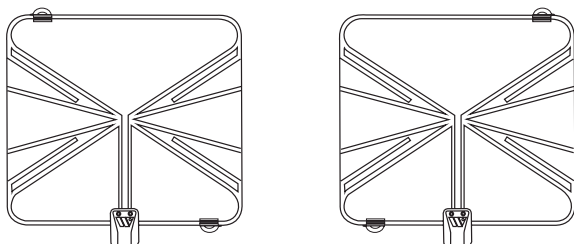

**CONSEIL :** Évitez de monter l'antenne sur des objets de métal; de tels objets pourraient obstruer le signal.

Si vous avez besoin de plus de câble coaxial afin de monter l'antenne à l'endroit voulu, branchez le câble coaxial miniature à un connecteur à barillet femelle à femelle (modèle Winegard FS-8100, vendu séparément), et y attachez plus de câble coaxial.

## Questions et réponses

**Q** Comment lancer un balayage de chaînes?

**R** À l'aide d'une télécommande de téléviseur, sélectionnez « Menu », puis « Paramètres. » Puis, sélectionnez « Réglage des canaux. » Sélectionnez « Antenne » ou « Air », selon votre téléviseur. Assurez-vous que vous n'êtes pas sur « Câble. » Sélectionnez « Recherche de canaux » ou « Balayage des canaux. » Prenez note que les étapes de balayage de chaînes peuvent varier. Si le texte sur votre télévision est différent des options présentées, veuillez consulter le manuel de l'utilisateur de votre télévision.

Conseil : Effectuer un balayage de chaînes n'est PAS la même chose que d'appuyer sur Channel UP/DOWN de votre télécommande.

**Q** Quand lancer un balayage de chaînes?

**R** Afin de recevoir une programmation maximale, vous devez lancer un balayage de chaînes après avoir installé l'antenne. Afin de toujours avoir une sélection de chaînes à date, vous devriez lancer un balayage des chaînes chaque mois, chaque fois que vous perdez un canal, et chaque fois que vous changez de lieu.

## Questions et réponses

### **Q Comment savoir l'endroit où le signal est le plus puissant?**

**R** Après avoir branché le câble coaxial au port « Antenna In » de la télévision, lancez un balayage de chaînes. Essayez l'antenne à différents endroits, vous assurant de lancer un balayage de chaînes chaque fois que vous déplacez l'antenne. Trouver un signal de télévision est semblable à une couverture de téléphone cellulaire. Se déplacer de quelques pas peut faire toute une différence. Vous aurez une meilleure chance d'obtenir un signal puissant s'il y a moins d'obstacles et si l'antenne est plus haute.

### **Q L'antenne Rayzar fonctionne-t-elle avec toutes les télévisions?**

**R** L'antenne Rayzar fonctionne avec toute télévision ou appareil possédant un syntoniseur ATSC. Les appareils avec un syntoniseur ATSC intégré comprennent les téléviseurs, ordinateurs portables, ordinateurs, certains récepteurs satellites et appareils d'enregistrement numérique (DVR). Conseil: Toute télévision fabriquée après le 1er mars 2007 doit posséder un syntoniseur ATSC selon une loi fédérale américaine. Si le menu de votre télévision possède une option de balayage de chaînes numériques, votre télévision a un syntoniseur ATSC.

### **Q Quelles chaînes peuvent être reçues par l'antenne Rayzar?**

**R** L'antenne peut recevoir toute la programmation locale offerte. L'antenne peut recevoir la programmation de tous les réseaux de diffusion locaux importants (par exemple ABC, CBS, FOX, NBC et PBS) en plus de réseaux supplémentaires (Qubo, ION, The CW, This TV, MyNetworkTV, Azteca, Telefutura, Univision et Telemundo). L'antenne Rayzar peut également recevoir les nouvelles locales et les programmes éducatifs que les compagnies de diffusion satellite ou par câble ne peuvent offrir.

### **Q Combien de chaînes est-ce que je recevrai avec l'antenne Rayzar?**

**R** Le nombre de chaînes variera selon votre location. En général, si vous êtes dans ou près d'une région métropolitaine, vous recevez plus de chaînes que si vous êtes à l'extérieur. Veuillez noter que la réception peut varier selon le terrain (arbres, édifices, collines et montagnes). Vous avez une meilleure chance de recevoir un signal numérique plus puissant si vous n'avez pas un grand nombre d'obstacles.

### **Q Dois-je payer pour obtenir la programmation?**

**R** Non, la programmation locale reçue de votre antenne par radio est gratuite!

### **Q Puis-je connecter une antenne Rayzar avec plusieurs télévisions?**

**R** Le signal ne devrait être divisé entre plusieurs télévisions que si vous utilisez une antenne amplifiée ou un amplificateur.

# Caractéristiques

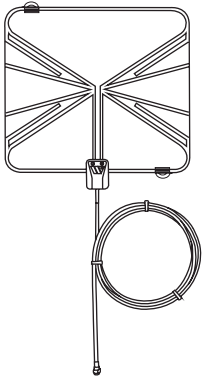
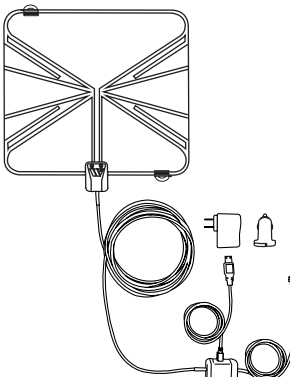
	<b>Rayzar</b>	<b>Rayzar amplifiée</b>
		
Type d'antenne	Non amplifiée	Amplifiée
Dimensions	33 x 30,5 cm (13 x 12 po)	33 x 30,5 cm (13 x 12 po)
Épaisseur du boîtier	1,52 cm (0,6 po)	1,52 cm (0,6 po)
Épaisseur de l'élément	~0,05 cm (0,02 po)	~0,05 cm (0,02 po)
Câble coaxial	Câble coaxial miniature de 4,57 m (15 pi) lié	Câble coaxial miniature de 5,64 m (18,5 pi) lié avec alimentation électrique USB
Accessoires d'assemblage	Comprend deux ventouses à dégagement rapide	Comprend deux ventouses à dégagement rapide
Autres pièces incluses	Aucune	Câble USB de 91,44 cm (3 pi), adaptateur mural 110 V, et adaptateur 12 V
Assemblage requis	Aucune	Aucune
Brevets	Brevet américain D656,131	Brevet américain D656,131
	Fabriqué aux États-Unis	Conçue et assemblée aux États-Unis

## GARANTIE LIMITÉE DE 90 JOURS

Winegard Company garantit ce produit Winegard contre tout défaut dans les matériaux ou la main d'œuvre pour 90 (quatre-vingt-dix) jours de la date d'achat. Aucune réclamation ne sera prise en compte sauf si, au moment où la réclamation est effectuée, vous présentez une preuve d'achat à un détaillant autorisé Winegard (si vous ne connaissez pas le détaillant Winegard, veuillez communiquer avec Winegard Company, 3000 Kirkwood Street, Burlington, IA, 52601-2000, téléphone 800 288-8094).

Winegard Company (à sa discrétion) réparera ou remplacera le produit défectueux sans frais. Cette garantie couvre les pièces, mais non les frais de démontage, livraison ou réinstallation du produit. Cette garantie ne s'applique pas si le produit est endommagé, détérioré, ne fonctionne pas à cause de : mauvais usage, installation incorrecte, abus, négligence, accident, altération, modification du produit tel qu'il a été fabriqué par Winegard, utilisation non conforme avec les instructions ou actes de la nature comme des dommages causés par le vent, les éclairs, la glace ou des environnements corrosifs tels qu'embruns salés et pluies acides.

La garantie de 90 jours est fournie à la condition que l'équipement est livré correctement comprenant tous les frais de livraison et de manutention prépayées à votre détaillant Winegard pour le transport à notre usine pour réparation ou remplacement. Les détaillants Winegard assureront le remplacement ou la réparation et le retour sans frais du produit en défaut du matériel ou de la main d'œuvre.

WINEGARD COMPANY NE SERA AUCUNEMENT RESPONSABLE DE TOUTE AUTRE GARANTIE, EXPRESSE OU IMPLICITE, FAITE PAR TOUTE AUTRE PARTIE.

TOUTE AUTRE GARANTIE, EXPRESSE, IMPLICITE OU PRESCRITE, COMPRENANT LES GARANTIES D'APTITUDE À UN USAGE PARTICULIER ET DE QUALITÉ MARCHANDE EST LIMITÉE À LA PÉRIODE DE GARANTIE DE 90 JOURS.

Les dispositions précédentes seront le seul et exclusif recours pour une personne, qu'il s'agisse d'un contrat, d'un délit ou autrement, et Winegard ne sera pas responsable de tout dommage accessoire ou consécutif, ou perte commerciale ou de toute autres pertes ou tout autre dommage sauf si invoqué plus haut.

Certains états et certaines provinces ne permettent pas les limitations de temps d'une garantie tacite, ou l'exclusion de limitation accessoire ou consécutive, les limitations précédentes peuvent ne pas s'appliquer à vous.

Cette garantie vous donne certains droits légaux précis et vous avez peut-être d'autres droits selon l'état ou la province.

**Avis de non-responsabilité** : Même si tous les efforts ont été faits afin de s'assurer que l'information dans ce manuel est exacte et complète, aucune société ne devra être responsable de toute erreur ou oubli dans ce manuel. L'information fournie dans ce manuel était exacte au moment de son impression.

Winegard Company • 3000 Kirkwood Street • Burlington, IA 52601  
800-288-8094 • Fax 319-754-0787 • [www.winegard.com](http://www.winegard.com)  
Imprimé aux États-Unis ©2012 Winegard Company Rev4 6/14 2452273

Winegard et Rayzar sont des marques déposées de Winegard Company.  
dtv.gov n'est pas affilié avec Winegard.

Todas las marcas comerciales y las marcas de servicio de las cadenas y de la programación son propiedad de sus propietarios respectivos y no están asociadas con WinegardCompany.